

TV

USER INSTRUCTIONS

48 VLE 6520 BH



ES

www.grundig.com

AUS GUTEM GRUND
GRUNDIG

- 3 CONFIGURACIÓN Y SEGURIDAD**
- 5 INFORMACIÓN GENERAL**
- 5 Características especiales de su televisor
- 6 Recepción de estaciones digitales
- 6 Notas importantes acerca de la protección del medio ambiente
- 7 Notas sobre imágenes fijas
- 8 CONEXIÓN/PREPARACIÓN**
- 8 Conexión de la antena y el cable de corriente
- 9 Inserción de las pilas en el mando a distancia
- 10 VISIÓN GENERAL**
- 10 Conexiones del televisor
- 11 Botones de control del televisor
- 12 Mando a distancia - funciones principales
- 13 Mando a distancia - todas las funciones
- 14 AJUSTES**
- 14 Configuración inicial
- 15 Configuración inicial - visión general
- 16 Disposición de la configuración inicial
- 19 Cambio del editor de canales para los canales digitales
- 23 Ajustes de la imagen
- 25 Ajustes de sonido
- 27 FUNCIONAMIENTO DEL TELEVISOR**
- 27 Funciones básicas
- 28 Función de zoom
- 29 Función de salto
- 29 Guía electrónica de programas (RoviGuideTM)
- 31 Cambio del formato de imagen
- 32 CONFIGURACIÓN DE LA RED**
- 32 Conexión de red
- 32 Red por cable
- 35 Red inalámbrica
- 39 Cambio del nombre del televisor
- 40 Conexión del televisor a una red "oculta"
- 41 FUNCIÓN SMART Inter@ctive TV 3.0**
- 41 Aplicaciones de Internet Smart Inter@ctive TV 3.0
- 42 Creación de una cuenta en el almacén de aplicaciones Grundig
- 43 Inicio de sesión en el almacén de aplicaciones Grundig
- 44 Almacén de aplicaciones Grundig
- 48 Reproducción de archivos de vídeo, música e imágenes a través de su red doméstica
- 48 Selección del servidor de medios digitales
- 49 Reproducción
- 49 Otras opciones de reproducción
- 50 GRABACIÓN EN USB**
- 50 Información sobre la grabación y reproducción de programas de televisión
- 50 Posibles limitaciones al utilizar un soporte de datos externo
- 51 Conexión de soportes de datos externos
- 51 Ajustes de grabación USB
- 53 "Puesta en pausa" de los programas en reproducción retardada
- 54 Ajuste de programas para grabación
- 56 Reproducción
- 57 Borrado de programas desde el menú de archivos grabados
- 58 FUNCIONAMIENTO EN USB**
- 58 Formatos de archivo
- 59 Conexión de soportes de datos externos
- 59 Retirada del soporte de datos externo
- 60 El explorador de archivos
- 60 Opciones del menú de configuración USB
- 61 Funciones básicas de reproducción
- 62 Funciones adicionales de reproducción
- 64 MODO TELETXT**
- 64 Modos de texto TOP o FLOF
- 64 Funciones adicionales

65 PORTAL INTERACTIVO (HbbTV)

- 65 ¿Qué es HbbTV?
- 65 Uso de HbbTV
- 65 Funciones adicionales para índices de vídeo

66 FUNCIONES DE COMODIDAD

- 66 Ajustes del televisor
- 66 Ajustes de idioma y teclado
- 67 Ajustes de accesibilidad
- 67 Accesorios
- 68 Ajustes avanzados
- 69 Modo de ahorro de energía
- 69 Funciones del menú "Acerca de"
- 69 Actualización de software (OAD)
- 69 Actualización de software (Internet)
- 70 Actualización de software (USB)
- 70 Restauración de la configuración original del televisor
- 70 Borrado del historial de canales
- 70 Ajustes de temporizador
- 72 Ajustes de fecha y hora
- 73 Ajustes del control paterno

75 USO DE DISPOSITIVOS EXTERNOS

- 75 DIGILINK
- 77 Alta definición - HD Ready
- 77 Opciones de conexión
- 78 Conexión de un dispositivo externo
- 79 Uso de una grabadora de DVD, un reproductor de DVD, un magnetoscopio o un decodificador digital
- 79 Auriculares
- 79 Sistema Hi-fi
- 81 ¿Qué es LIVESHARE?
- 81 Compartición de la pantalla mediante conexión Liveshare

82 MODO MONITOR PC

- 82 Conexión a un PC
- 82 Selección de la posición de canal para el PC
- 82 Configuración para el PC

83 FUNCIONAMIENTO CON COMMON INTERFACE

- 83 ¿Qué es Common Interface?
- 83 Inserción del módulo CA
- 83 Control de acceso para el módulo CA y las tarjetas inteligentes

84 AJUSTES ESPECIALES

- 84 Búsqueda automática de canales de televisión del proveedor de cable
- 85 Búsqueda manual de canales de televisión del proveedor de cable
- 85 Búsqueda automática de canales de televisión digital terrestre
- 86 Búsqueda manual de canales de televisión digital terrestre
- 86 Actual. Autom. Servicio
- 87 Sintonización de canales de televisión analógica
- 88 Cambio de los canales analógicos almacenados
- 89 Visualización de la información de señal
- 90 Desactivación y activación de HbbTV
- 90 Desactivación y activación del teletexto digital

91 INFORMACIÓN

- 91 Enchufe
- 91 Otros datos
- 92 Información de servicio para distribuidores
- 92 Interfaces de red
- 92 Eliminación del embalaje
- 92 Nota sobre el medio ambiente
- 93 Solución de problemas

CONFIGURACIÓN Y SEGURIDAD

Tenga en cuenta la siguiente información cuando configure su televisor.

- Este televisor ha sido diseñado para recibir y mostrar señales de audio y vídeo. Cualquier otro uso queda estrictamente prohibido.
- La distancia de visualización ideal es 5 veces la diagonal de la pantalla.
- La luz externa sobre la pantalla afecta negativamente a la calidad de la imagen.
- Para garantizar una ventilación suficiente, asegúrese de que haya espacio suficiente alrededor de la unidad de pared.
- El televisor ha sido diseñado para su uso en interiores. Si lo utiliza en exteriores, asegúrese de que esté protegido frente a la humedad, la lluvia o las salpicaduras de agua, ya que lo contrario supondría un riesgo para la seguridad.
- Jamás use el televisor en entornos húmedos.
- No deposite sobre el televisor recipientes que contengan líquidos, ya que estos podrían derramarse y crear un riesgo de seguridad.
- Coloque el televisor sobre una superficie sólida y nivelada.
- No coloque objetos tales como periódicos sobre el televisor o paños u objetos similares debajo de él.
- No coloque el televisor cerca de calefactores o bajo la luz directa del sol, ya que afectaría negativamente a su refrigeración.
- Una temperatura ambiente alta acorta la vida útil del televisor.
- No abra el televisor bajo ningún concepto, ya que pondría en riesgo la seguridad y podría anular la garantía del producto.
- Asegúrese de que ni el cable de corriente ni el adaptador de corriente (si le fue suministrado) estén dañados.
- El televisor solo puede usarse con el cable de corriente y el adaptador de corriente con él suministrados.
- Si el enchufe de corriente del televisor dispone de toma de tierra, asegúrese de conectarlo siempre a una toma de corriente provista de toma de tierra.
- Enchufe el aparato a la toma de corriente solo tras haber conectado los dispositivos externos y la antena.
- Asegúrese de que tanto el enchufe como la toma de corriente queden al alcance de la mano.
- Cuando vaya conectar otro equipo, asegúrese que el televisor esté apagado. Apague también el otro equipo antes de realizar la conexión.
- Las tormentas eléctricas son un peligro para todos los aparatos eléctricos. Incluso aunque el televisor esté apagado, puede sufrir daños si un rayo cae sobre el cable de suministro eléctrico o de la antena. Desconecte siempre los enchufes de corriente y los conectores de la antena durante las tormentas.
- Limpie la pantalla y el mueble del televisor con un paño suave y seco, o bien ligeramente humedecido. No use paños mojados ni detergentes (limpiacristales, colonia ni otros agentes de limpieza por el estilo). Humedezca el paño solo con agua.
- Al decidir el lugar de instalación del televisor, no olvide que la mayor parte de la superficie del mueble está recubierta con lacas de diversos tipos o plásticos que contienen diversos aditivos químicos. Estos aditivos pueden causar corrosión en los pies del televisor, dejando manchas en la superficie del mueble.
- La pantalla de su televisor LCD/LED cumple los más estrictos estándares de calidad y ha sido sometida a un control de fallo de píxeles.

A pesar del gran cuidado puesto en su fabricación, es tecnológicamente imposible descartar completamente la posibilidad de que algún píxel falle. Los fallos de píxel de este tipo no pueden achacarse a un defecto de fabricación (según definición de la garantía), siempre y cuando su número se encuentre dentro de los márgenes especificados por la norma DIN.

-  Para evitar un posible incendio, mantenga velas u otras llamas abiertas siempre alejadas de este producto.

- Coloque el televisor tan lejos como sea posible de teléfonos móviles, hornos microondas y dispositivos similares que operen con ondas de alta frecuencia, ya que tales ondas pueden provocar un funcionamiento anómalo del televisor.
- No exponga las pilas a un calor excesivo, por ejemplo, la luz solar directa, un fuego, etc.
- No utilice juntas pilas nuevas y usadas.
- Sustituya las pilas usadas solo por otras del mismo modelo, capacidad y propiedades.
- Si elimina las pilas correctamente, contribuirá a evitar posibles peligros para el medio ambiente y la salud humana resultantes de una eliminación inadecuada de las pilas.
- Aviso acerca del embalaje del aparato:

El embalaje del aparato puede reciclarse. Asegúrese de eliminar el embalaje en conformidad con las normativas locales sobre reciclaje medioambiental.

Atención:

- Si desea utilizar un soporte de pared para su televisor, lea atentamente las instrucciones de montaje del soporte o pida a su distribuidor especialista que lo monte por usted.
- Al comprar el soporte de pared, asegúrese de que disponga de todos los puntos de sujeción que el televisor necesita y de utilizarlos al realizar el montaje.
- Si no va a emplear un soporte de pared, use el televisor únicamente con el pie suministrado en la caja. Si monta el televisor sin soporte o en un soporte diferente, podría volcar, con el consiguiente riesgo de seguridad.

Consejos de eficiencia energética

- No deje el televisor encendido si no hay nadie viéndolo. Póngalo en el modo en espera. Si no va a usar el televisor durante un periodo prolongado, apáguelo desconectándolo de la red eléctrica.
- Evite que haya ruidos en la sala en donde esté viendo la televisión. Mantener el volumen del aparato a niveles normales le ayudará a ahorrar energía.
- Al determinar la posición del televisor, trate de colocarlo de forma que la luz del sol no incida directamente sobre la pantalla, sino que venga desde detrás de ella. De esta forma podrá usar el televisor sin aumentar el contraste, lo que también le ayudará a ahorrar energía.

Características especiales de su televisor

- Su televisor le permite recibir y visualizar estaciones digitales (a través de DVB-T y DVB-C), incluidas las de alta definición (HD). En la actualidad, la recepción de tales estaciones digitales en alta definición solo es posible en algunos países de Europa.
- Aunque, a fecha de agosto de 2012, este televisor cumple las normativas en vigor sobre DVB-T y DVB-C, las futuras emisiones digitales terrestres DVB-T y las futuras emisiones digitales por cable DVB-C.
- Este televisor es capaz de recibir y procesar todas las estaciones analógicas y todas las estaciones digitales no codificadas. Este televisor incorpora un receptor digital y analógico integrado. El receptor digital convierte las señales procedentes de las estaciones digitales para proporcionar una calidad de imagen y sonido excelente.
- La guía de TV (disponible solo para las estaciones digitales) le informa al instante de cualquier cambio en la programación, y proporciona una vista general de la programación de todas las cadenas para los próximos días. Muchos contenidos, tales como datos de programas, logotipos de canales, reproductores, imágenes, clips, etc., están disponibles a través de la conexión a Internet gracias a la función de acceso en línea de la guía de TV. La guía electrónica de programas (siempre y cuando el canal emisor disponga de una) proporciona información detallada del canal.
- Puede conectar al conector USB diversos dispositivos de datos, por ejemplo un disco duro externo, un lápiz de memoria USB o una cámara digital. El explorador de archivos le permite seleccionar y reproducir los formatos de archivo que desee (p. ej., MP4, MP3 o JPEG).
- La función Time Shift le permite detener y reanudar la reproducción de un programa mediante el mando a distancia de manera rápida y sencilla. El programa se graba en un soporte de datos externo.
- Puede grabar cualquier canal de televisión digital que desee, siempre y cuando el emisor no imponga limitaciones. El canal de TV es transformado por su televisor y se graba en un lápiz de memoria USB externo. Puede recuperar y ver programas almacenados en el archivo. Durante una grabación, puede seleccionar y reproducir una emisión diferente de ese mismo archivo. Para obtener información detallada acerca de cómo almacenar y reproducir programas de TV, vea la pág. 50.
- La función Smart Inter@ctive TV 3.0 incorpora a su televisor aplicaciones de Internet cuando este se conecta a Internet. Estas aplicaciones le permitirán navegar por páginas web y visitar sitios web de compartición de videos y fotografías, así como las redes sociales.
- La posibilidad de usar un teclado y un ratón USB inalámbricos para navegar por Internet en su televisor facilita enormemente esta tarea.
- La función DLNA le permite acceder a través de una red local cableada o inalámbrica (con un dispositivo de red inalámbrica USB) a los contenidos grabados con dispositivos compatibles con DLNA de uso habitual en nuestra vida diaria, por ejemplo, ordenadores, teléfonos móviles o NAS (Network Attached Storage) que actúan como servidores de medios digitales (DMS). Las aplicaciones DMC de su dispositivo móvil o su ordenador personal le permiten reproducir en cualquier momento cualquier contenido que desee sin necesidad de ejecutar la aplicación DLNA.

- El uso de la función DMR de su televisor le permite reproducir contenidos en otro dispositivo móvil u ordenador, desde los cuales podrá controlar el televisor. Para ello, dichos aparatos deberán disponer de dispositivos DMC (controlador de medios digitales). De esta forma, al ejecutar la aplicación DLNA en su televisor con aplicaciones compatibles con DMC, o sin tener que ejecutarla, puede poner en marcha y controlar los contenidos desde sus dispositivos móviles u ordenadores.
- Los dispositivos que almacenan y sirven archivos de vídeo, música o imágenes se llaman servidores. Este televisor recibe archivos de vídeo, música o imágenes del servidor a través de su red doméstica, permitiéndole acceder a tales contenidos y reproducirlos incluso aunque su televisor se encuentre en una estancia distinta a la del servidor.
Para poder utilizar la red doméstica, se requiere disponer de un dispositivo compatible con DLNA tal como un ordenador, un teléfono móvil o un NAS o pseudo-NAS, que actúe como servidor de medios digitales (DMS).

Recepción de estaciones digitales

- Para recibir estaciones digitales (DVB-T), debe disponer de una antena digital de tejado o de interior (que a su vez puede ser pasiva o activa, es decir, dotada de su propia fuente de alimentación).
- El cable de antena de la red de TV por cable que emite en DVB-C debe estar conectado al televisor para que este reciba las emisiones de DVB-C.
- Al contrario de lo que sucede con las emisiones analógicas, no todas las estaciones disponen de su propia frecuencia de emisión. En lugar de eso, las estaciones se agrupan a nivel regional o nacional en paquetes denominados "bouquets".

- Encontrará la información actualizada sobre las transmisiones en el teletexto de diversas emisoras, en una guía de programación de TV o en Internet.
- Algunas estaciones de televisión digital pertenecientes a emisoras privadas están codificadas (DVB-T y DVB-C). La señal de estas estaciones solo se podrán ver, grabar y posteriormente reproducir si se dispone del correspondiente módulo CI y de una SmartCard. Consulte a su distribuidor especialista.

Notas importantes acerca de la protección del medio ambiente

Los siguientes consejos le ayudarán a reducir el consumo de los recursos naturales y a ahorrar dinero al rebajar el importe de su factura eléctrica.

- Si no va a utilizar el televisor durante varios días, desconéctelo de la red eléctrica por razones de seguridad y cuidado del medio ambiente. De esta manera, evitará que el televisor consuma energía durante su ausencia.
- Si el televisor dispone de un interruptor principal, bastará con apagar el televisor pulsando dicho interruptor. El aparato reducirá su consumo energético prácticamente por completo.
- El televisor consume menos energía en el modo en espera. No obstante, algunos televisores pueden disponer de funcionalidades tales como el temporizador de puesta en marcha que requieran que el televisor esté en modo en espera para funcionar correctamente.
- El televisor consume menos energía reduciendo el brillo.

Notas sobre imágenes fijas

La visualización de la misma imagen en la pantalla durante mucho tiempo puede hacer que la imagen fija permanezca débilmente en segundo plano. Esta imagen o imágenes débiles en segundo plano se originan a causa de la tecnología LCD/LED y no requieren ninguna acción en garantía. Para evitar que se produzcan y/o minimizar su impacto, siga los consejos que se indican a continuación.

- No permita que el mismo canal de televisión permanezca en la pantalla durante mucho tiempo. Los logotipos de los canales pueden causar esta situación.
- No permita que las imágenes que no sean de pantalla completa permanezcan constantemente en la pantalla; si no se emiten en pantalla completa, puede convertirlas a pantalla completa cambiando los formatos de imagen.
- Los valores de brillo y/o contraste altos harán que este efecto se produzca más rápidamente; por lo tanto, recomendamos ver la televisión en los valores de brillo y contraste más bajos.

CONEXIÓN/PREPARACIÓN

Conexión de la antena y el cable de corriente

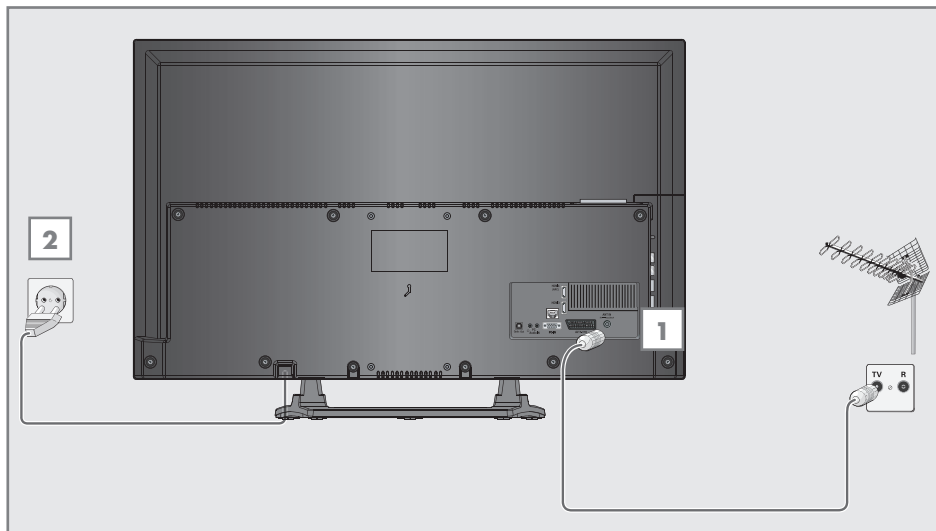

1a Para recibir canales de televisión digital terrestre (DVB-T), conecte el cable de la antena del tejado o de la antena interior pasiva o activa dotada de su propia fuente de alimentación a la toma de antena »**ANT IN**« del televisor;

o bien

1b Para recibir canales de televisión digital por cable (DVB-C), conecte el cable de la antena del tejado a la toma de antena »**ANT IN**« del televisor;

o bien

1c Para recibir canales de televisión analógica, conecte el cable de la antena del tejado a la toma de antena »**ANT IN**« del televisor.

Nota:

- Si conecta una antena de interior, es posible que tenga que probar diferentes posiciones hasta que logre la mejor recepción posible.
- 2** Inserte el enchufe de alimentación en una toma de corriente de la pared.

Nota:

- Enchufe el aparato a la toma de corriente solo una vez conectados los dispositivos externos y la antena.
- No utilice un enchufe adaptador o cable de extensión que no cumpla con las normativas sobre seguridad vigentes. No manipule el cable de alimentación.

CONEXIÓN/PREPARACIÓN

Inserción de las pilas en el mando a distancia

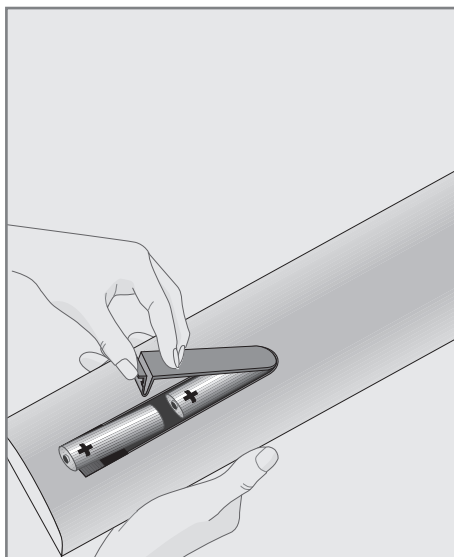

- 1 Abra el compartimento de las pilas retirando la tapa.
- 2 Inserte 2 pilas de 1,5 V micro (por ejemplo R03 o AAA). Respete la polaridad (marcada en la base del compartimento).
- 3 Cierre el compartimento de las pilas.

Nota:

- Si el televisor ya no responde a los comandos del mando a distancia, es posible que se hayan agotado las pilas del mando a distancia. Asegúrese de retirar las pilas agotadas del compartimento.
- El fabricante no acepta responsabilidad alguna derivada de las pilas usadas.

Nota sobre el medio ambiente

-  Este símbolo en la pila o el embalaje indica que la pila suministrada junto con el producto no debe eliminarse junto con el resto de los desechos domésticos. En ciertas pilas, este símbolo puede aparecer junto con un símbolo químico. Los símbolos del mercurio (Hg) y el plomo (Pb) estarán presentes si la pila contiene más de un 0,0005% de mercurio o un 0,004% de plomo.

Las pilas, incluso aquéllas que no contienen metales pesados, no deben desecharse junto con los residuos domésticos. Deshágase de las pilas usadas de forma respetuosa con el medio ambiente. Familiarícese con la normativa vigente al respecto en su zona.

VISIÓN GENERAL

Conexiones del televisor

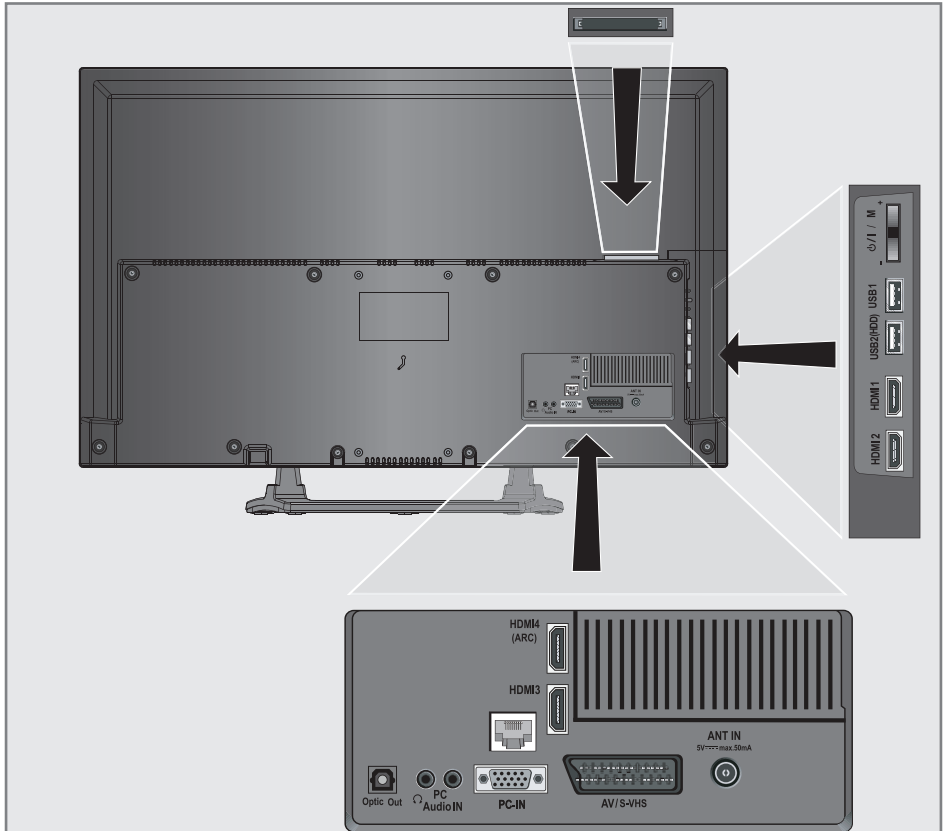

Optic Out

Tomas de salida de audio (ópticas) para señales PCM/Dolby Digital. Para la conexión a un amplificador digital multicanal de audio/vídeo o un receptor AV.



Conexión de auriculares (para conector tipo "jack" de 3,5 mm); Salida de audio externa (con convertor auriculares-RCA).

PC Audio IN

Entrada de señal de audio para PC; Entrada de señal de audio (señal YUV).

PC-IN

Toma VGA, entrada de señal de vídeo para PC; Entrada de señal de vídeo (señal YUV).

AV1 / S-VHS

Toma SCART (señal CVBS, señal RGB); toma de vídeo y sonido para cámara de vídeo S-Video (con convertidor euroconector/S-VHS).

ANT IN

Toma de antena.

HDMI4 (ARC)

Toma HDMI, entrada de señal de audio/vídeo (HDMI).

VISIÓN GENERAL

HDMI3	Toma HDMI, entrada de señal de audio/vídeo (HDMI).
LAN	Toma de conexión a red mediante cable.
HDMI2	Toma HDMI, entrada de señal de audio/vídeo (HDMI).
HDMI1	Toma HDMI, entrada de señal de audio/vídeo (HDMI).
USB2 (HDD)	Toma USB para soportes externos de datos y función PVR. Toma de teclado y ratón inalámbricos; Teclado inalámbrico, puerto de ratón.
USB	Toma USB para soportes externos de datos y función PVR. Toma de teclado y ratón inalámbricos; Teclado inalámbrico, puerto de ratón.
CI	Ranura Common Interface.

Botones de control del televisor

ON • OFF Interruptor de alimentación, apaga el televisor y lo pone en modo en espera.

Conmutador multifunción

El conmutador multifunción »**⏻/I/SEL**« del televisor permite realizar diversos ajustes.

Es posible que no haya menús visibles en la pantalla.

Al pulsar el conmutador, el televisor sale del modo en espera.

En funcionamiento: Al pulsar de nuevo el conmutador, aparece el menú de navegación.

Al desplazar el conmutador hacia arriba o hacia abajo, se selecciona el elemento de menú deseado:

- Ajustar a navegación de volumen
- Ajustar a navegación de canal;
- Abrir el menú de fuentes de entrada;
- Ir a modo en espera.

Acceda a la función u opción pulsando el conmutador.

Desplace el conmutador arriba o abajo para seleccionar la función o ajuste.

VISIÓN GENERAL

Mando a distancia - funciones principales

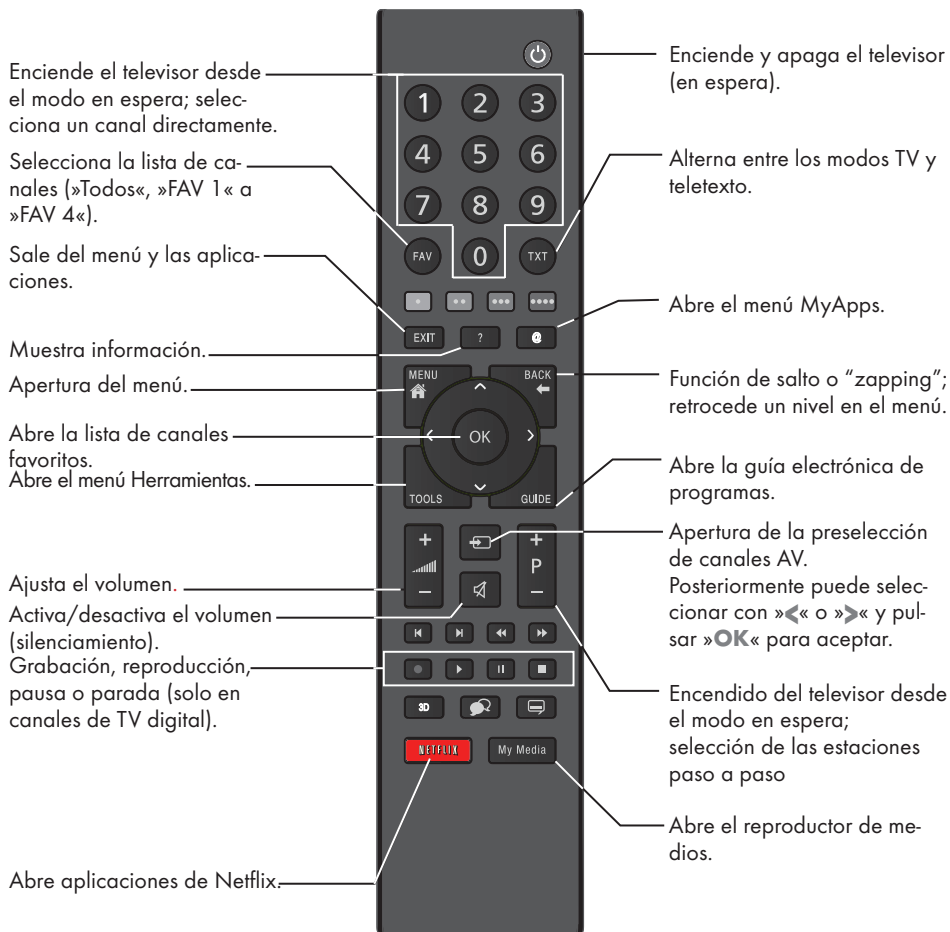

Control del cursor

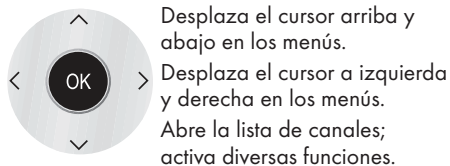

Mando a distancia - todas las funciones

- (rojo) Selecciona una página en el modo teletexto;
 - (verde) Selecciona/activa varias funciones
 - en los menús (amarillo).
 - (azul)
- ◀ Dobra el tamaño de los caracteres en el teletexto; selecciona el siguiente título o imagen en el navegador de archivos.
 - ▶ Actualiza una página en modo teletexto; selecciona la pista o imagen anterior en el explorador de archivos.
 - ◀◀ Página retenida en modo teletexto; inicia la búsqueda de imágenes de abajo a arriba en el explorador de archivos.
 - ▶▶ Muestra las respuestas en el modo teletexto; inicio de la búsqueda de imágenes de arriba a abajo en el explorador de archivos.
 - Inicio de la grabación (en funcionamiento como TV digital, grabación solo con soporte de datos externo).
 - ▶ Inicia la reproducción en el explorador de archivos.
Inicia la reproducción en el menú DLNA.



Reproducción retardada durante la emisión en directo (en TV digital, solo mediante un dispositivo de datos externo);
Pone en pausa la reproducción del archivo ejecutado en el menú DLNA.



Selecciona la función de pantalla dividida en el modo teletexto; finaliza la reproducción en el explorador de archivos; finaliza la grabación o la reproducción en el modo PVR; Detiene el archivo ejecutado en el menú DLNA.



Selecciona diferentes idiomas (en el modo de TV digital).



Selecciona diferentes subtítulos (en el modo de TV digital).

Configuración inicial

El televisor incorpora un asistente de instalación que le guiará paso a paso por el proceso de configuración básica.

Mediante el diálogo de la pantalla, la guía de usuario permite presentar de forma clara y sencilla ajustes e introducciones de datos aparentemente complejos.

Aparecen en la pantalla páginas y elementos de diálogo que identifican los pasos operativos subsiguientes.

Como ayuda, verá también los símbolos de los botones pertinentes del mando a distancia.

Ajustes básicos en detalle:

- Selección de idioma;
- Selección de país;
- Selección del modo usuario;
- Ajustes de red (si se desea);
- Ajustes de emisoras (canales DVB-T, DVB-C y analógicos).

Los ajustes detallados pueden encontrarse en las páginas 16 y 18.

Ajustes para la conexión de la red doméstica

Dependiendo de la conexión a la red doméstica, la conexión de su televisor a la red se realiza:

- a través de una LAN (red cableada) o
- de forma inalámbrica, a través de una WLAN

La conexión a una **LAN** ofrece dos opciones:

Conexión automática,

todos los datos relativos a los ajustes de la conexión («IP Dirección», «Netmask», «Gateway» y «DNS») se obtienen del módem de forma automática.

Conexión manual,

todos los datos relativos a los ajustes de la conexión («IP Dirección», «Netmask», «Gateway» y «DNS») deben configurarse de forma manual.

Existen varias opciones al usar la **WLAN**:

Conexión automática,

todos los datos relativos a los ajustes de la conexión («IP Dirección», «Netmask», «Gateway» y «DNS») se obtienen del módem de forma automática.

Dependiendo del enrutador, dispone de las siguientes opciones:

- Opción "WPS-PBC" (configuración de pulsador);
- Conexión con un PIN de WPS;
- Conexión introduciendo la contraseña de la red.

Conexión manual,

todos los datos relativos a los ajustes de la conexión («IP Dirección», «Netmask», «Gateway» y «DNS») deben configurarse de forma manual.

Sintonización de canales de televisión

Dependiendo del tipo de antena conectado, puede decidir qué canales desea que el televisor busque.

DVB-C - Para configurar canales de televisión digital por cable
vaya a la pág. 18.

DVB-T - Para configurar canales de televisión digital terrestre
vaya a la pág. 17.

Vea la sección "Ajustes especiales" en la página 86 para
buscar canales de televisión **analógicos**.

Nota:

- Consulte la sección "Ajustes especiales" a partir de la pág. 84 para obtener más información acerca del ajuste de canales de televisión.

AJUSTES

Configuración inicial - visión general

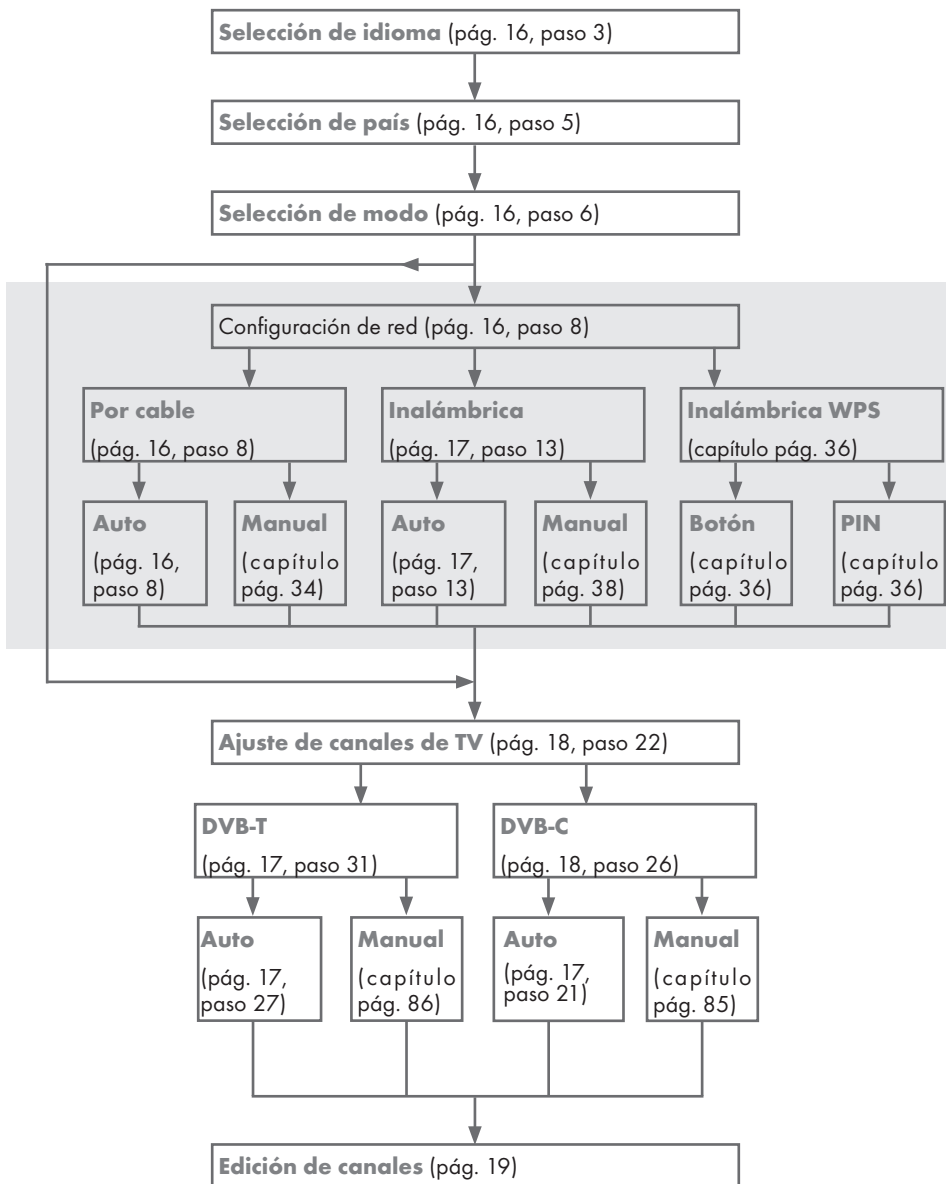

Disposición de la configuración inicial

- 1 Pulse el botón **»ON • OFF«** para poner el televisor en el modo en espera.
- 2 Encienda el televisor desde el modo en espera pulsando **»U«**, **»1...0«**, **»P+«** o **»P-«**.
 - Al encender el aparato por primera vez aparece el menú **»Configuración básica«**.



Ayuda:

- Si el menú **»Configuración básica«** no aparece en la pantalla, restablezca el estado de fábrica del televisor siguiendo las instrucciones que encontrará en la pág. 69.
- 3 Seleccione el idioma de los menús mediante **»◀«**, **»▶«**, **»▼«** o **»▲«** y pulse **»OK«** para confirmar.
 - Se muestra el menú **»Bienvenido/a«**.
 - 4 Se realizará una instalación paso a paso para poder usar el televisor. Pulse **»OK«** para dar comienzo a la instalación.
 - 5 Seleccione el país en el que está utilizando el televisor mediante **»◀«**, **»▶«**, **»▼«** o **»▲«** y pulse **»OK«** para confirmar.
 - Aparece el menú **»Modo usuario«** y se selecciona la opción **»Mdo Hogar«**.
 - 6 Confirme la opción **»Mdo Hogar«** pulsando **»OK«**;
 - o bien
 - seleccione la opción **»Mejorada«** mediante **»◀«** o **»▶«** y pulse **»OK«** para confirmar.
 - **»Mdo Hogar«** contiene ajustes preconfigurados del televisor que permiten ahorrar energía en conformidad con EUP.

- **»Mejorada«**: si va a usar el televisor para una presentación de demostración, este modo usa unos ajustes mejorados de imagen y volumen. Tenga en cuenta que este modo también consume más energía.

- 7 Pulse **»OK«** para confirmar **»Siguien.«**.
 - Se muestra **»Configuración de red«**.

Nota:

- Si desea conectar su televisor a la red doméstica,
 - prosiga en el punto **8** para realizar la conexión automática a una LAN, o bien
 - prosiga en el punto **13** para realizar la conexión automática a una WLAN.

Nota:

- Si no necesita conectarse a una red doméstica, omita este paso mediante **»♦♦♦♦«** (azul).
 - Siga con los ajustes en el punto **22, 26**.

Conexión a una red doméstica un cable de LAN

- 8 Pulse **»▼«**, se selecciona la línea **»Cambiar tipo de conexión«**; pulse **»OK«** para confirmar.
- 9 Seleccione la opción **»Por cable«** mediante **»◀«** o **»▶«** y pulse **»OK«** para confirmar.

Nota:

- Los parámetros de la conexión a una LAN se encuentran en la página 34.
- 10 Pulse **»*«** (rojo) para seleccionar la opción **»Conectar«** para establecer la conexión vía módem.
 - Aparece el mensaje **»Conectando... Esperex«**, tras el cual, si la conexión se realizó correctamente, aparecerá el mensaje **»Conexión a la pasarela: Con éxito«**.
 - 11 Pulse **»♦♦«** (verde) para comprobar los ajustes realizados, así como si la conexión a la red local y a Internet se han establecido.
 - **»Probando... Espere«**, tras el cual, si la conexión se realizó correctamente, aparecerán los mensajes **»Conexión a la pasarela: Con éxito«** y **»Conexión a Internet: Con éxito«**.
 - 12 Para pasar al menú **»Conf. fuente«**, pulse **»♦♦♦♦«** (azul).

Nota:

- Continúe la búsqueda de canales de TV en:
 - el punto **22** para la recepción de DVB-C;
 - el punto **27** para la recepción de DVB-T.

Conexión automática introduciendo la contraseña de la red

- 13** Pulse **»V«**, se selecciona la línea **»Cambiar tipo de conexión«**, pulse **»OK«** para confirmar.
- 14** Seleccione la opción **»Inalámbrica«** mediante **»◀«** o **»▶«** y pulse **»OK«** para confirmar.
- 15** Confirme el mensaje **»¿Desea activar el Wi-Fi?«** mediante **»•••«** (verde).
- 16** Seleccione la línea **»Selecc. punto de acceso«** mediante **»V«** o **»^«** y pulse **»OK«** para confirmar.
 - Aparece el menú **»Selecc. punto de acceso«**, que busca y muestra las redes inalámbricas disponibles.
- 17** Seleccione la red a la que quiera conectarse mediante **»V«**, **»^«**, **»◀«** o **»▶«** y pulse **»OK«** para confirmar.
 - Se muestra la pantalla de introducción de la contraseña de conexión inalámbrica.
- 18** Seleccione el carácter pertinente mediante **»V«**, **»^«**, **»◀«** o **»▶«**, y desplácese al siguiente carácter pulsando **»OK«**.
 - Mediante **»Shift«** ➔ **»OK«**, puede alternar entre mayúsculas/números y minúsculas/caracteres especiales.
 - Seleccione **»X«** para borrar el carácter introducido y pulse **»OK«** para confirmar.
- 19** Confirme la contraseña mediante **»•••«** (verde).
 - Aparece el mensaje **»Conectando... Espere«,** tras el cual, si la conexión se realizó correctamente, aparecerá el mensaje **»Conexión a la pasarela: Con éxito«.**
- 20** Pulse **»•••«** (verde) para comprobar los ajustes realizados, así como si la conexión a la red local y a Internet se han establecido.
 - **»Probando... Espere«,** tras el cual, si la conexión se realizó correctamente,

aparecerán los mensajes **»Conexión a la pasarela: Con éxito«** y **»Conexión a Internet: Con éxito«.**

- 21** Para pasar al menú **»Conf. fuente«,** pulse **»••••«** (azul).

Nota:

- Continúe la búsqueda de canales de TV en:
 - el punto **22** para la recepción de DVB-C;
 - el punto **27** para la recepción de DVB-T.

Sintonización de canales de televisión digital (DVB-C)

- 22** Seleccione la opción **»Cable«** mediante **»◀«** o **»▶«** y pulse **»OK«** para confirmar.
- 23** Seleccione la línea **»Tipo expl«** mediante **»V«** o **»^«**. Seleccione la opción **»Rápido«** o **»Total«** mediante **»◀«** o **»▶«**.
 - Con la función de búsqueda **»Rápido«,** los canales se ajustarán según la información que el operador de cable incluya en la señal emitida.
 - Con la función de búsqueda **»Total«,** se explora la totalidad del rango de frecuencias seleccionado. La búsqueda puede llevar un tiempo bastante prolongado al utilizar esta opción, aunque es la opción recomendada. Algunos proveedores de cable no admiten el tipo de búsqueda **»Rápido«.**

Nota:

- Puede acelerar la búsqueda proporcionando información acerca de la frecuencia y el ID de red. Normalmente podrá obtener estos datos de su proveedor de cable o encontrarlos en foros de Internet.
- 24** Use **»V«** para seleccionar el pulsador **»Pág. Sig.«** y confirme pulsando **»OK«.**

Nota:

- Seleccione el tipo de canal. Pulse **»◀«** o **»▶«** para indicar si desea buscar solo estaciones de televisión digital (Digital), solo estaciones de televisión analógica (Analógico) o ambas (Digital + Analógico), y pulse **»OK«** para seleccionar y marcar o desmarcar las opciones **»Digital«** y **»Analógico«.**

AJUSTES

- 25** Pulse »*« (rojo) para iniciar la búsqueda.
- Aparece el menú »Búsq. Autom. Canales« y la búsqueda de canales de TV da comienzo.
 - La búsqueda estará completa tan pronto como aparezca el mensaje »Búsqueda finalizada«.
- 26** Seleccione »Edición de canales« mediante »*« (rojo).

Sintonización de canales de televisión digital terrestre (DVB-T)

- 27** Seleccione la opción »Aire« mediante »◀« o »▶« y pulse »OK« para confirmar.

Importante:

- La fuente de alimentación de la antena (5V) solo debe encenderse si la antena es una antena activa de interior dotada de un amplificador de señal que no esté recibiendo alimentación de la red eléctrica (o fuente similar). De lo contrario podría provocar un cortocircuito que podría causar daños irreparables a su antena.
- 28** Seleccione la línea »Antena activa« mediante »▼« o »▲«.
- Seleccione la fuente de alimentación de la antena mediante »◀« o »▶« (»Encendido«).
- 29** Seleccione la línea »Pág. Sig.« mediante »▼« o »▲« y pulse »OK« para confirmar.

Nota:

- Seleccione el tipo de canal. Pulse »◀« o »▶« para indicar si desea buscar solo estaciones de televisión digital (Digital), solo estaciones de televisión analógica (Analógico) o ambas (Digital + Analógico), y pulse »OK« para seleccionar y marcar o desmarcar las opciones »Digital« y »Analógico«.
- 30** Pulse »*« (rojo) para iniciar la búsqueda.
- Aparece el menú »Búsq. Autom. Canales« y la búsqueda de canales de TV da comienzo.
 - La búsqueda estará completa tan pronto como aparezca el mensaje »Búsqueda finalizada«.
- 31** Seleccione »Edición de canales« mediante »*« (rojo).

Cambio del editor de canales para los canales digitales

Los canales encontrados al final de la búsqueda se almacenan en «Edición de canales».

Puede borrar canales que no necesite de la lista de programas, puede cambiar el orden de los canales en la lista de programas y bloquear canales individuales (control paterno).

También puede añadir canales a la lista de favoritos y cambiar el orden de los canales en dicha lista.

En el editor de canales, pulse »P+« para pasar a la siguiente página de la lista de canales, y »P-« para volver a la página anterior.

Para realizar una búsqueda en el menú del editor de canales por nombre de canal, pulse »*« (rojo).

Para mostrar los canales en el menú del editor de canales por tipo de antena, pulse »♦♦« (verde) y »OK«.

Para usar filtros y herramientas en el menú del editor de canales, pulse »♦♦♦« (amarillo).

Apertura de la lista de programas

- 1 Abra el menú pulsando »MENU«.
- 2 Active el elemento de menú »Ajustes« mediante »OK«.
- 3 Seleccione la opción »Conf. fuente« mediante »>>« o »<<« y pulse »OK« para confirmar.
- 4 Seleccione la línea »Edición de canales« mediante »V« o »^« y pulse »OK« para confirmar.
- Se muestra el menú »Edición de canales«.

Importante:

- La lista de programas y las listas de favoritos se guardan por separado para todas las fuentes de entrada (cable, aérea).
- Al seleccionar la lista de programas se mostrará la lista correspondiente a la fuente de entrada seleccionada.

Notas:

- El símbolo »CA« al lado del nombre del canal en la lista de programas indica que para ver el canal es necesario disponer de un módulo CI y una tarjeta inteligente.
- Debido a que los canales de datos almacenados no se muestran en la lista de programas, el número de canales visualizados en la lista de programas puede ser inferior a 6000

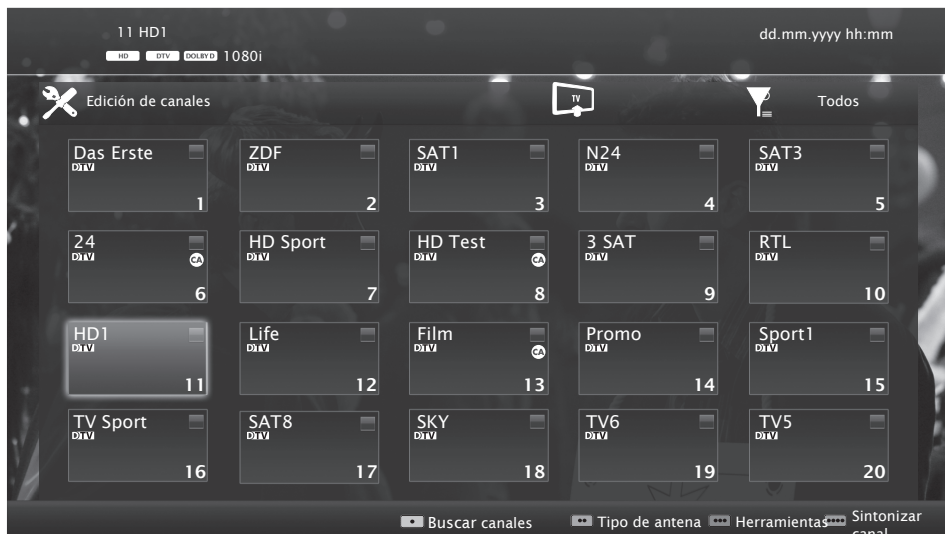

Búsqueda de canales por nombre en el editor de canales

Al ordenar los canales en el editor de canales, puede buscar y seleccionar el nombre de canal por los tres primeros caracteres.

- 1 En el menú «Edición de canales», seleccione el modo de búsqueda pulsando »••« (rojo).
- 2 Seleccione el primer carácter del nombre de canal que desea buscar mediante »▼«, »▲«, »◀« o »▶«, y pulse »OK« para confirmar.
Repita el procedimiento para los siguientes caracteres.
- Los canales encontrados aparecerán listados en el lado derecho de la pantalla.
- 3 Pulse »▶« para pasar a la sección de resultados, seleccione el canal que está buscando mediante »▼« o »▲«, y resáltelo pulsando »OK«.

Nota:

- Para cambiar la posición de un canal, borrarlo o añadirlo a las listas de favoritos, consulte la sección pertinente más adelante.
- 4 Para volver al menú anterior, pulse »BACK«.
 - 5 Para volver al menú «Edición de canales», pulse »EXIT«.

Borrado de canales en el editor de canales

- 1 En el menú «Edición de canales», seleccione el canal o canales que desee borrar mediante »▼«, »▲«, »◀« o »▶«, y resalte el canal de televisión pulsando »OK«.
- El canal se marca con el símbolo »✓«.
- 2 Pulse »•••« (amarillo).
- Se muestra el menú »Herramientas«.
- 3 Seleccione la línea »Borrar« mediante »▼« o »▲« y pulse »OK« para confirmar.
- 4 Para confirmar el proceso de borrado, pulse »••« (verde);

o bien

para cancelar el proceso de borrado, pulse el botón »•« (rojo).

- 5 Para volver al menú «Edición de canales», pulse »EXIT«.

Cambio de posición de los canales en el organizador de canales

- 1 En el menú «Edición de canales», seleccione el canal o canales que desee desplazar mediante »▼«, »▲«, »◀« o »▶«, y resalte el canal de televisión pulsando »OK«.
- El canal se marca con el símbolo »✓«.
- 2 Pulse »•••« (amarillo).
- Se muestra el menú »Herramientas«.
- 3 Seleccione la línea »Desplazar« mediante »▼« o »▲« y pulse »OK« para confirmar.

Notas:

- Al cambiar el orden de los canales se modificarán los números de canal enviados por la emisora.
 - Si selecciona más de un canal para el cambio de posición, los canales se desplazarán uno detrás del otro, según el orden en que fueron seleccionados.
- 4 Seleccione la nueva posición del canal pulsando »▼«, »▲«, »◀« o »▶«, y pulse »OK« para confirmar.
 - 5 Para salir del menú «Edición de canales» pulse »EXIT«.

Visualización de canales en el editor de canales por tipo de antena

Si tiene antenas de más de un tipo, puede ver los canales en el editor de canales por tipo de antena.

- 1 Para mostrar los canales en el menú del editor de canales por tipo de antena, pulse »••« (verde).
- 2 Seleccione »Aire«, »Cable« mediante »◀« o »▶« y pulse »OK«.
- El televisor pasará al sistema de antena que haya seleccionado, y se mostrarán los canales.
- 3 Para salir del menú «Edición de canales», pulse »EXIT«.

Secuenciado de canales en el editor de canales

El editor de canales le permite secuenciar los canales según diferentes criterios tales como TV, radio o codificados/no codificados.

- 1 Para secuenciar los canales en función de diferentes criterios en el menú «Edición de canales», pulse «♦♦♦♦» (amarillo).
- 2 Seleccione el criterio de secuenciado que desee mediante «▼» o «▲» y pulse «OK» para confirmar.
 - Los canales se mostrarán en el menú «Edición de canales» según el criterio seleccionado.
- 3 Para salir del menú «Edición de canales», pulse «EXIT».

Creación de una lista de favoritos

Puede seleccionar su lista de favoritos y guardarlos en un máximo de cuatro listas (FAV1 a FAV4).

Nota:

- Las listas de favoritos deben crearse de forma independiente para cada fuente (cable y aérea).
 - Pulse «FAV» para seleccionar la lista de favoritos.
- 1 En el menú «Edición de canales», seleccione el canal o canales que desee añadir a la lista de favoritos mediante «▼», «▲», «◀» o «▶», y resalte el canal de televisión pulsando «OK».
 - El canal se marca con el símbolo «✓».
 - 2 Pulse «♦♦♦♦» (amarillo).
 - Se muestra el menú «Herramientas».
 - 3 Seleccione la línea «Añadir a favoritos» mediante «▼» o «▲» y pulse «OK» para confirmar.
 - Se muestra el menú «Añadir a favoritos».
 - 4 Seleccione la lista de favoritos a la que desee añadir los canales seleccionados mediante «▼» o «▲» y guarde la lista pulsando «OK».
 - Los canales aparecerán en el editor de canales con las marcas «1», «2», «3» o «4».

Puede incluir un mismo número de canal en más de una lista de favoritos.

- Cada lista de favoritos puede almacenar un máximo de 255 canales.

Notas:

- Puede borrar canales de sus listas de favoritos. Pulse «♦♦♦♦» (amarillo), seleccione la lista de favoritos en la que se encuentre el canal o canales que desee borrar mediante «▼» o «▲» y pulse «OK» para confirmar. Seleccione el canal o canales que desee borrar mediante «▼», «▲», «◀» o «▶», y resáltelo(s) pulsando «OK».
Pulse «♦♦♦♦» (amarillo), seleccione la línea «Eliminar de favoritos» mediante «▼», «▲» y confirme pulsando «OK». El canal seleccionado se borrará de la lista de favoritos.
 - Al borrar un canal almacenado en la lista de canales favoritos, el orden de los canales en la lista se actualiza.
- 5 Para salir del menú «Edición de canales» pulse «EXIT».

Ordenación de los canales en la lista de favoritos

Puede modificar el orden de los canales en la lista de favoritos.

- 1 Para seleccionar la lista de favoritos en «Edición de canales», pulse «♦♦♦♦» (amarillo).
- 2 Seleccione la lista de favoritos que desee ordenar mediante «▼» o «▲» y pulse «OK» para confirmar.
 - Se mostrará la lista de favoritos.
- 3 Seleccione el canal o canales que desee desplazar mediante «▼», «▲», «◀» o «▶», y resalte el canal de televisión pulsando «OK».
 - El canal se marca con el símbolo «✓».
- 4 Pulse «♦♦♦♦» (amarillo).
 - Se muestra el menú «Herramientas».
- 5 Seleccione la línea «Desplazar» mediante «▼» o «▲» y pulse «OK» para confirmar.

Nota:

- Si selecciona más de un canal para el cambio de posición, los canales se desplazarán uno detrás del otro, según el orden en que fueron seleccionados.
- 6 Seleccione la nueva posición del canal pulsando »V«, »^«, »<« o »>«, y pulse »OK« para confirmar.
 - 7 Para salir del menú »Edición de canales«, pulse »EXIT«.

Cambio de los nombres de las listas de favoritos (máx. 7 caracteres)

Puede cambiar el nombre de todas las listas de favoritos.

- 1 Para mostrar el menú de listas de favoritos cuando no hay ningún menú abierto en pantalla, pulse »FAV«.
- 2 Seleccione la lista de favoritos cuyo nombre desee cambiar mediante »<« o »>« y pulse el botón »♦♦♦♦« (azul).
 - Se mostrará el teclado virtual.
- 3 Para borrar el nombre actual carácter a carácter pulse »*« (rojo).
- 4 Seleccione el carácter o número pertinente mediante »V«, »^«, »<« o »>«, y desplácese al siguiente carácter pulsando »OK«. Repita el mismo proceso para todos los caracteres/números.
 - Mediante »Shift« ➡ »OK«, puede alternar entre mayúsculas/números y minúsculas/caracteres especiales.
- 5 Para guardar el nuevo nombre pulse »**« (verde).
- 6 Pulse »EXIT« para finalizar la configuración.

Cambio del nombre de los canales AV

Puede cambiar el nombre de los canales AV en función del dispositivo que haya conectado. Por ejemplo, en el caso de un ordenador conectado a la fuente HDMI1 del televisor mediante un cable HDMI, puede ponerle el nombre »PC«.

- 1 Abra el menú »Fuente De Señal« pulsando »→□«.
- 2 Seleccione la fuente AV cuyo nombre desee cambiar mediante »<« o »>« y pulse »♦♦♦♦« (azul).
 - Se muestra el menú de cambio de nombre.
- 3 Pulse »OK« y borre el nombre anterior carácter a carácter mediante »*« (rojo).
- 4 Seleccione el carácter o número pertinente mediante »V«, »^«, »<« o »>«, y desplácese al siguiente carácter pulsando »OK«. Repita el mismo proceso para todos los caracteres/números.
 - Mediante »Shift« ➡ »OK«, puede alternar entre mayúsculas/números y minúsculas/caracteres especiales.
- 5 Para guardar el nuevo nombre pulse »♦♦« (verde).
- 6 Seleccione el icono adecuado para el tipo de dispositivo mediante »<« o »>« y pulse »OK« para confirmar.
- 7 Para guardar los cambios pulse »♦♦♦♦« (azul).
 - El nombre de la fuente y su icono cambiarán.
- 8 Pulse »EXIT« para finalizar la configuración.

Ajustes de la imagen

- 1 Abra el menú pulsando **»MENU«**.
- 2 Active la opción de menú **»Ajustes«** pulsando **»OK«**.
- 3 Active la opción de menú **»Ajustes de imagen«** pulsando **»OK«**.
- Se muestra el menú **»Ajustes de imagen«**.

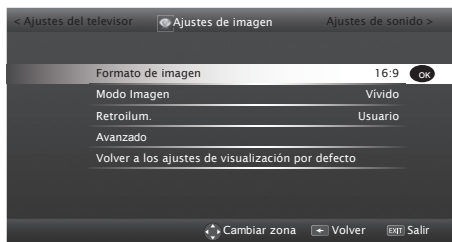

- 4 Seleccione la línea requerida **»Modo Imagen«** o **»Retroilum.«** mediante **»▼«** o **»▲«** y pulse **»OK«** para confirmar. Seleccione la opción mediante **»◀«** o **»▶«** y pulse **»BACK ◀«** para volver al menú **»Ajustes de imagen«**.

Nota:

- En **»Avanzado«** hay disponibles otros ajustes.
- 5 Seleccione la línea **»Avanzado«** mediante **»▼«** y pulse **»OK«** para confirmar.
 - 6 Seleccione la línea/función requerida mediante **»▼«** o **»▲«** y pulse **»OK«** para confirmar. Seleccione el valor/opción mediante **»◀«** o **»▶«** y pulse **»OK«** para confirmar. Pulse **»BACK ◀«** para volver al menú **»Ajustes de imagen«**.
 - 7 Pulse **»EXIT«** para finalizar la configuración.

Configuración adicional de imagen

La configuración adicional de imagen permite realizar mejoras en la imagen digital que, no obstante, deben usarse únicamente en caso necesario, cuando la calidad de la imagen y de la transmisión no sea excelente. Pueden ayudar a mejorar emisiones de baja calidad, pero pueden empeorarla si esta ya es excelente.

- **»Retroilum.«** - Ajuste manual de la retroiluminación (solo activo si la retroiluminación dinámica está desconectada). Este ajuste afecta directamente el consumo de energía. **»Retroil. dinámica«** - Aquí, el dispositivo ajusta de forma dinámica la retroiluminación del contenido de la imagen regulando la retroiluminación dependiendo del brillo medio de la imagen. Si una imagen presenta zonas oscuras, el nivel de negro mostrado se mejora ajustando a la baja la retroiluminación (en este caso, se mejora la visualización de las zonas oscuras), y en el caso de las imágenes predominantemente claras, la retroiluminación se maximiza para mostrar esas zonas con más brillo.
- **»Color vivo«** - Incrementa el contraste de color y el ajuste del contraste. Este ajuste es la mayoría de las veces demasiado agresivo para usarlo en imágenes normales y solo debe usarse en caso necesario (bajo o apagado); de lo contrario podrían eliminarse algunos matices de la imagen.
- **»Gamma«** - Este ajuste establece qué valor de brillo debe mostrarse para qué valor de transmisión digital. La mayoría de las grabaciones se transmiten con un valor gamma de 2,2 (todos los ordenadores con Windows y los ordenadores más recientes con sistema operativo MAC trabajan con este valor, mientras que los sistemas MAC más antiguos y las transmisiones sin perfil de color suelen operar con un valor gamma de 1,8).
- **»Contraste dinám.«** - La función ajusta de manera dinámica y óptima el contraste para el respectivo contenido de la imagen al analizar las imágenes y posteriormente alterarlas en función del cambio en el contraste. Con ello se incrementa el contraste, aunque también se reducen los niveles de brillo visible en la imagen.

- «Claridad perf.» - Mejora la imagen general por medio de un suave matiz azulado (que da la apariencia de una mayor nitidez) y mejora el nivel de los negros al ajustarlos totalmente a negro a partir del matiz de negro específico. Con ello se reducen los valores de gris visibles en las zonas oscuras de la imagen.
- «Film mode» detecta y procesa automáticamente las películas para todas las fuentes de canal, con el objeto de proporcionar una imagen óptima en todo momento. Funciona en los modos 480i, 576i y 1080i en reproducción de TV y para otras fuentes de canales.
Si activa «Film mode» en otro tipo de programas, es posible que observe pequeñas anomalías como congelación de la imagen, defectos en los subtítulos o la aparición de líneas finas en la imagen.
- «MEMC» - Mejora la visualización de las imágenes en movimiento mediante el cálculo adicional de imágenes intermedias. Solo disponible para dispositivos a partir de 32". Se muestra con un PPR (Picture Perfection Rate, tasa de perfección de la imagen) de 400. Un valor de ajuste demasiado alto puede derivar en el difuminado de la imagen y en la pérdida de calidad de la transmisión debido al cálculo incorrecto de las imágenes intermedias.
- «Reducción de ruido» - Reduce la "nieve" visible al mostrar la imagen un poco menos nítida y crear un ligero desenfoco. Por lo tanto, debe usarse mínimamente si la calidad de la imagen es buena.
- «Bloquear la reducción de ruido» - Esta función solo puede seleccionarse con fuentes de recepción digitales y presintonías AV. Reduce las interferencias provocadas por los "artefactos" (bloques de píxeles) de las emisiones digitales debidos a la compresión MPEG (como la de los receptores DVB-T, las tasa de transmisión bajas y los reproductores de DVD).

Restaurar configuración predeterminada

- 1 En el menú «Ajustes e imagen», seleccione la opción «Volver a los ajustes de visualización por defecto» mediante «▼» o «▲» y pulse «OK» para confirmar.
- 2 Pulse «♦♦» (verde) para confirmar la pregunta de seguridad;
o bien
pulse «*» (rojo) para cancelar la función.
- 3 Pulse «EXIT» para finalizar la configuración.

Ajustes de sonido

- 1 Abra el menú pulsando **»MENU«**.
- 2 Active la opción de menú **»Ajustes«** pulsando **»OK«**.
- 3 Seleccione el elemento de menú **»Ajustes de sonido«** mediante **»»«** o **»««** y pulse **»OK«** para confirmar.
 - Se muestra el menú **»Ajustes de sonido«**.

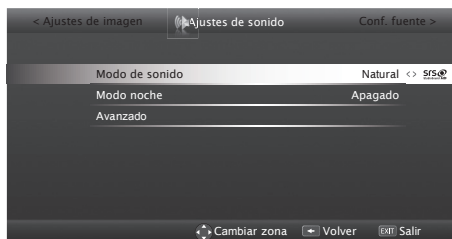

Nota:

- Encontrará información sobre las operaciones adicionales en las siguientes secciones.

Modo de sonido

- 1 Seleccione la línea **»Modo De So.«** mediante **»V«** o **»^«**.
- 2 Pulse **»««** o **»»»** para seleccionar la opción **»Modo estándar«, »Película«** o **»Usuario«**.

DTS Studio Sound™

DTS Studio Sound es un avanzado sistema de sonido envolvente que extrae y sitúa las señales acústicas de forma precisa a fin proporcionar una experiencia profundamente envolvente a través de los altavoces integrados en el televisor. Emplea técnicas psicoacústicas y de post-procesamiento para completar la experiencia de sonido mediante el renderizado de audio 3D acorde al contenido visual en 3D, el realce de graves y diálogos y un nivel de volumen uniforme en todo el contenido.

DTS Studio Sound Technology es compatible con las configuraciones Película, Naturaleza, Diálogos y Música.

- 1 Seleccione la línea **»Modo De So.«** mediante **»V«** o **»^«**.
- 2 Seleccione la opción **»Natural SRS«, »Speech SRS«** o **»Music SRS«** mediante **»««** o **»»»**.

Modo noche

El modo noche evita las fluctuaciones y subidas del volumen.

- 1 Seleccione la línea **»Modo Noche«** mediante **»V«** o **»^«**.
- 2 Active (**»Encendido«**) o desactive el modo noche pulsando **»««** o **»»»**.

Nota:

- El **»Modo Noche«** aparece en el menú si **»SRS«** se ha seleccionado en el **»Modo De So.«**.

Nota:

- En **»Avanzado«** hay disponibles otros ajustes. Seleccione la línea **»Avanzado«** mediante **»V«** o **»^«** y pulse **»OK«** para confirmar.

Para consultar patentes DTS, véase <http://patents.dts.com>. Fabricado bajo licencia de DTS Licensing Limited. DTS, el símbolo, así como DTS y el símbolo de manera conjunta, son marcas comerciales registradas, y DTS Studio Sound es una marca comercial de DTS, Inc. © DTS, Inc. Todos los derechos reservados.

Canal estéreo/dual

Si el dispositivo recibe programas con dos canales, p. ej. una película con el sonido original en el canal de sonido B (pantalla: »Dual II«) y a versión doblada en el canal de sonido A (pantalla: »Dual I«), podrá seleccionar el canal de sonido que prefiera.

- 1 Seleccione la línea »Tipo sonido« mediante »▼« o »▲« y ajuste el valor mediante »◀« o »▶«.

Ecualizador

El ecualizador le permite crear un ajuste del sonido.

El ecualizador está activo en el menú cuando »Modo De So.« se selecciona como »Usuario«.

- 1 Seleccione la línea »Avanzado« del menú Ajustes de sonido mediante »▼« o »▲« y pulse »OK« para confirmar.
- 2 Seleccione la línea »Ecualizador« mediante »▼« o »▲« y pulse »OK« para confirmar.
- Se abre el menú »Ecualizador«.
- 3 La banda de frecuencia activa es la de »120Hz«.
Ajuste el valor deseado mediante »◀« o »▶«.
- 4 Seleccione la siguiente banda de frecuencia mediante »▼« o »▲« y repita el procedimiento de ajuste.
- 5 Para guardar el ajuste, pulse »BACK ◀«.

Volumen automático

Los canales de televisión emiten a diferentes volúmenes. La función AVL (limitación automática del volumen) permite mantener el volumen siempre a un mismo nivel al ir pasando de un canal a otro.

- 1 Seleccione la línea »Avanzado« del menú Ajustes de sonido mediante »▼« o »▲« y pulse »OK« para confirmar.
- 2 Seleccione la línea »AVL« mediante »▼« o »▲« y a continuación seleccione »Encendido« mediante »◀« o »▶«.

Nota:

- La opción ALV está activa en el menú cuando »Modo De So.« se selecciona como »Usuario« o »Modo estándar«.

Restaurar configuración predeterminada

- 1 Seleccione la línea »Mejorada« pulsando »▼« o »▲« y pulse »*« para confirmar.
- 2 Seleccione la línea »Sound standard settings« pulsando »▼« o »▲« y pulse »*« para confirmar.
- 3 Pulse »*« (verde) para confirmar la pregunta de seguridad;
o bien
pulse »*« (rojo) para cancelar la función.
- 4 Pulse »EXIT« para finalizar la configuración.

Finalización de los ajustes

- 1 Pulse »EXIT« para finalizar la configuración.

FUNCIONAMIENTO DEL TELEVISOR

Funciones básicas

Encendido y apagado

- 1 Pulse el botón **»ON • OFF«** para poner el televisor en el modo en espera.
- 2 Pulse **»⏻«**, **»1...0«** o **»P+«** o **»P-«** para encender el televisor desde el modo en espera.
- 3 Pulse **»⏻«** para pasar al modo en espera.
- 4 Pulse el botón **»ON • OFF«** para poner el televisor en el modo en espera.

Selección de canales

- 1 Use **»1...0«** para seleccionar canales directamente.
- 2 Seleccione los canales de TV paso a paso mediante **»P+«** o **»P-«**.
- 3 Abra la lista de canales pulsando **»OK«**, seleccione la lista de canales mediante **»◀«** o **»▶«** y confirme mediante **»OK«**; a continuación cierre la lista de canales pulsando **»EXIT«**.

Notas:

- Puede ver la información sobre la programación de los próximos días pulsando **»▲«**.
- Pase a los canales de radio mostrando la lista de canales mediante **»OK«**, pulse **»••••«** (azul) y use **»◀«** o **»▶«** para seleccionar la opción **»Radio«**. Seleccione los canales de radio mediante **»◀«** o **»▶«** y confirme pulsando **»OK«**.
- Regrese a la lista de canales de TV mostrando de nuevo la lista de canales mediante **»OK«**, pulse **»••••«** (azul), use **»◀«** o **»▶«** para seleccionar la opción **»Digital«** y pulse **»OK«** para confirmar.
- Para ahorrar energía, puede apagar la pantalla en el "modo radio" (vea "FUNCIONES DE COMODIDAD" en la pág. 69).

Selección de estaciones de las listas

Puede seleccionar estaciones de diversas listas (p. ej. ALL, FAV1-FAV4).

- 1 Pulse **»FAV«** para visualizar la lista de favoritos.
 - Se muestra el menú **»Sel. favorito«**.
- 2 Seleccione la lista de canales mediante **»◀«** o **»▶«** y ábrala pulsando **»OK«**.
- 3 Seleccione el canal mediante **»◀«** o **»▶«** y pulse **»OK«** para confirmar.
- 4 Pulse **»EXIT«** para salir de la lista de canales.

Selección de canales AV

- 1 Abra el menú **»Sel. fuente«** pulsando **»▶◀«**.
- 2 Seleccione la posición que desee para el canal AV mediante **»◀«** o **»▶«** y confirme pulsando **»OK«**.
- 3 Pulse **»1...0«** para regresar al canal de televisión.

Nota:

- Es posible modificar las descripciones de las presintonías AV. Vea la sección "Ajustes" en la página 22.

Ajuste del volumen

- 1 Ajuste el volumen mediante **»- [ícono de volumen] +«**.

Silenciamiento del sonido

- 1 Pulse **»🔇«** para silenciar el sonido (función "mute") y púlselo de nuevo para volver a activarlo.

Visualización de información

- 1 Para visualizar la información del canal, pulse **»?«** repetidamente.
 - La pantalla de información desaparece automáticamente al cabo de unos instantes.

FUNCIONAMIENTO DEL TELEVISOR

Ajustes de la imagen

- 1 Abra el menú Herramientas pulsando **»TOOLS«**.
- 2 Seleccione la línea «Modo Imagen» mediante **»V«** o **»^«**.
- 3 Seleccione el ajuste de la imagen pulsando **»◀«** o **»▶«**.

Nota:

- El ajuste de imagen "Juego" solo puede seleccionarse en los modos «HDMI», «Component» o «PC».

- 4 Pulse **»EXIT«** para finalizar la configuración.

Ajustes de audio

- 1 Abra el menú Herramientas pulsando **»TOOLS«**.
- 2 Seleccione la línea «Preajuste sonido» mediante **»V«** o **»^«**.
- 3 Seleccione el ajuste de audio pulsando **»◀«** o **»▶«**.
El ajuste de audio «Usuario» puede modificarse según sus preferencias; consulte "Ecuador" en la página 25.
- 4 Pulse **»EXIT«** para finalizar la configuración.

Idioma del audio

Puede seleccionar diversos idiomas de audio cuando vea canales digitales. Las opciones disponibles dependen del programa en emisión.

- 1 Pulse **»🗨«** para abrir el menú de selección.
- 2 Seleccione el idioma mediante **»V«** o **»^«** y pulse **»OK«** para confirmar.
- 3 Pulse **»EXIT«** para finalizar la configuración.

Subtítulos

Puede seleccionar diversos subtítulos cuando vea canales digitales. Las opciones disponibles dependen del programa en emisión.

- 1 Pulse **»☑«** para abrir el menú de selección.
- 2 Seleccione el idioma mediante **»V«** o **»^«** y pulse **»OK«** para confirmar.
- 3 Pulse **»EXIT«** para finalizar la configuración.

Función de zoom

Esta función le permite aumentar el tamaño de la imagen en el televisor.

- 1 Abra el menú Herramientas pulsando **»TOOLS«**.
- 2 Seleccione la línea «Zoom» mediante **»V«** o **»^«**.
- 3 Seleccione el ajuste de zoom mediante **»◀«** o **»▶«** y confirme mediante **»OK«**.
- El centro de la imagen se amplía.
- 4 Para desplazarse por la imagen ampliada, pulse **»◀«** (rojo) y desplácese por la pantalla mediante **»◀«, »▶«, »V«** o **»^«**.
- 5 Para volver al menú de zoom, pulse **»BACK ◀«**.
- 6 Pulse **»EXIT«** para finalizar la configuración.

FUNCIONAMIENTO DEL TELEVISOR

Temporizador de apagado

El menú »Temp.de apagado« le permite introducir la hora a la que desea que el televisor se apague. Una vez transcurrido ese tiempo, el televisor pasará al modo en espera.

- 1 Abra el menú Herramientas pulsando »TOOLS«.
- 2 Seleccione la línea »Temp.de apagado« mediante »▼« o »▲«.
- 3 Seleccione el tiempo para el apagado mediante »◀« o »▶«.

Nota:

- Asigne a la función el valor »Apagado« mediante »◀« o »▶« para desactivarla.
- 4 Pulse »EXIT« para finalizar la configuración.

Función de salto

Esta función le permite guardar el canal de televisión que está viendo y pasar a otros canales (salto o "zapping").

- 1 Seleccione el canal que desea guardar en la memoria de salto mediante »1...0« o »P+«, »P-« (p. ej. canal 1, BBC 1) y guárdelo pulsando »BACK ◀«.
- 2 Cambie de canal mediante »1...0« o »▲« »▼«.
- 3 Ahora, al pulsar »BACK ◀« irá alternando entre el canal que había guardado (en el ejemplo, BBC 1) y el canal que estaba viendo.
- 4 Pulse »EXIT« para desactivar la función de salto.

Guía electrónica de programas (RoviGuide™)

La guía electrónica de programas tiene dos modos de funcionamiento: en línea y fuera de línea.

En el modo fuera de línea, la emisión no incorpora ninguna información adicional.

El modo en línea permite recibir gran cantidad de contenidos a través de la conexión a Internet, como por ejemplo información de la programación, logotipos de los canales, información acerca de los actores, imágenes, tráilers, etc.

Inicio de sesión en "RoviGuide™"

Si usa la guía electrónica de programas por primera vez, debe iniciar sesión.

- 1 Pulse »GUIDE« para iniciar la guía electrónica de programas.
 - Se muestran los »Términos y condiciones«.
- 2 Pulse »▼« para ver los Términos y condiciones, seleccione el pulsador »Acepto« y pulse »OK« para confirmar.
- 3 Introduzca el código postal mediante »1...0«.
- 4 Confirme el inicio de sesión pulsando »OK«.

Guía electrónica de programas en modo fuera de línea

En el modo fuera de línea, la guía electrónica de programas proporciona una vista general de todos los programas que serán emitidos durante la próxima semana (únicamente para emisoras digitales).

- 1 Pulse »GUIDE« para iniciar la guía electrónica de programas.
 - Se muestra un mensaje.
- 2 Seleccione el pulsador »Continúe« mediante »▼« y pulse »OK« para confirmar.

Notas:

- No todos los canales proporcionan una guía de programas detallada.
- Muchas emisoras proporcionan la programación diaria, pero sin dar descripciones detalladas de los programas.

FUNCIONAMIENTO DEL TELEVISOR

- Incluso hay emisoras que no proporcionan información alguna.
- 3 Seleccione el canal de TV mediante »V« o »^«.
 - Se muestra información sobre la programación del canal de TV en cuestión.
- 4 Vea la información sobre el programa actual pulsando »OK«.

Notas:

- Para obtener más información sobre el programa, pulse »V« o »^« repetidamente.
 - Para mostrar una imagen pequeña del programa, seleccione el botón »Watch« mediante »>« y pulse »OK« para confirmar.
 - El programa seleccionado podrá grabarse (si hay conectado un medio de datos externo). Para ello, seleccione el botón »Watch« mediante »>«, pulse »V« para seleccionar el botón »Grabar« y pulse »OK« para confirmar. Confirme el mensaje pulsando »OK«.
 - Para añadir el programa seleccionado al temporizador de recordatorio, seleccione el botón »Watch« mediante »>«, pulse »V« para seleccionar el botón »Recordt.« y pulse »OK« para confirmar. Confirme el mensaje pulsando »OK«.
- 5 Vuelva al resumen del programa pulsando »BACK ◀«.
 - 6 Pulse »>« para seleccionar información sobre el próximo programa, y »◀« para regresar a la información del programa actual.
 - 7 Vuelva a la selección de canales mediante »◀«.

Nota:

- Puede filtrar ciertos tipos de programas. Para ello, pulse »◀« para seleccionar la opción »Todos«, pulse »V« o »^« para seleccionar el tipo de programas que desee, y pulse »OK« para confirmar.
- 8 Pulse »EXIT« para salir de la guía de canales.

Guía electrónica de programas en modo en línea

En el modo en línea, la guía electrónica de programas incorpora además las opciones »Search« y »Suggestions«. Estas opciones permiten recibir gran cantidad de contenidos a través de Internet, como por ejemplo información de la programación, logotipos de los canales, información acerca de los actores, imágenes, tráilers, etc.

- 1 Pulse »GUIDE« para iniciar la guía electrónica de programas.
 - Se muestra la »Guía electrónica de programas«.
- 2 Pulse »◀« dos veces para mostrar el menú principal.
 - La opción »TV Listing« aparece marcada.
- 3 Seleccione la línea »Search« mediante »V« o »^« y pulse »OK« para confirmar.
 - Se muestra un teclado.
- 4 Seleccione el carácter pertinente para el criterio de búsqueda mediante »V«, »^«, »◀« o »>« y desplácese al siguiente carácter pulsando »OK«.
 - El pulsador »Borrar« le permite borrar el criterio de búsqueda de una vez, mientras que el pulsador »Back« le permite borrar carácter a carácter.
- 5 Seleccione el pulsador »Search For:« mediante »^« y pulse »OK« para confirmar.
 - Los canales encontrados aparecerán listados en el lado derecho de la pantalla.
- 6 Al pulsar »>« una vez podrá acceder a los resultados, que podrá seleccionar mediante »V« o »^« y mostrar las subcategorías pulsando »OK«.

Nota:

- Para buscar temas específicos, pulse »◀« para seleccionar la opción »On Demand« y pulse »OK« para confirmar. Seleccione de la lista la opción que desee mediante »V« o »^« y confirme pulsando »OK«.
- 7 Pulse »EXIT« para salir de la guía electrónica de programas.

FUNCIONAMIENTO DEL TELEVISOR

Cambio del formato de imagen

El televisor cambia automáticamente al formato 16:9 si dicho formato se detecta a través del conector Euro-AV.

- 1 Abra el menú Herramientas pulsando **»TOOLS«**.
- 2 Seleccione la línea **»Formato de imagen«** mediante **»V«** o **»^«**.
- 3 Seleccione el formato de imagen mediante **»◀«** o **»▶«** y pulse **»OK«** para confirmar.
- 4 Pulse **»EXIT«** para finalizar la configuración.

Nota:

- Puede seleccionar uno de los siguientes formatos de imagen:

Formato **»Auto«**

El formato de imagen cambia automáticamente a **»16:9«** en los programas en 16:9.

El formato de imagen cambia automáticamente a **»4:3«** en los programas en 4:3.

Formatos **»16:9«** y **»14:9«**

Durante los programas en formato 4:3, la imagen se estira en horizontal al seleccionar los formatos **»16:9«** o **»14:9«**.

La geometría de la imagen se estira en horizontal.

Cuando la señal está en formato 16:9 (procede de un decodificador digital conectado a la toma Euro-AV), la imagen llena la pantalla por completo y con la geometría correcta.

Formato **»4:3«**

La imagen mostrada aparece en formato 4:3.

Formato **»LetterBox«**

La opción Letterbox (buzón) es especialmente adecuada para programas en formato 16:9.

Los bordes negros que habitualmente aparecen en la parte superior e inferior de la pantalla se eliminan, las imágenes en formato 4:3 llenan la pantalla.

Las imágenes transmitidas aumentan de tamaño, pero aparecen ligeramente recortadas por las partes superior e inferior. La geometría de la imagen no sufre variación.

Formato **»Subtítulos«**

Si no puede leer los subtítulos que aparecen en la parte inferior de la pantalla, seleccione **»Pantalla dividida«**.

Formato **»Panorama«**

Esta opción es adecuada para películas con una alta relación ancho/alto.

Durante los programas en formato 4:3, la imagen se estira en horizontal si se selecciona el formato **»Panorama«**. La geometría de la imagen se estira en horizontal.

Formato **»Overscan off«**

Al seleccionar este modo, la imagen de alta definición procedente de HDMI no sufre recorte y se muestra en su tamaño original. Esta opción solo está activa en modo HDMI y con resoluciones de 720p o superiores.

CONFIGURACIÓN DE LA RED

Para usar las funciones "Almacén de aplicaciones GRUNDIG" y "Funcionamiento con un servidor de medios digitales", debe tener el televisor conectado a su red doméstica con acceso a Internet y haber iniciado sesión.

El almacén de aplicaciones Grundig es una tienda en donde encontrará diversas aplicaciones que puede usar en su televisor Grundig. En el almacén de aplicaciones Grundig encontrará disponibles para su descarga numerosas aplicaciones de vídeo, imágenes, música, redes sociales, noticias, deportes y previsiones meteorológicas, así como algunas aplicaciones específicas.

Conexión de red

Puede establecer una conexión cableada o inalámbrica entre su televisor y su red local.

Si desea utilizar una conexión de red por cable, aplique las siguientes instrucciones:

Si utiliza una conexión de red inalámbrica, siga las instrucciones de la sección "Conexión a red inalámbrica", en la página 35.

Nota:

- En la siguiente sección se explica cómo realizar la conexión a la red doméstica, si no la llevó a cabo durante la configuración inicial.

Red por cable

Conexión a una red por cable

- 1 Conecte la salida del módem externo a la toma «LAN» mediante un cable Cat 5.

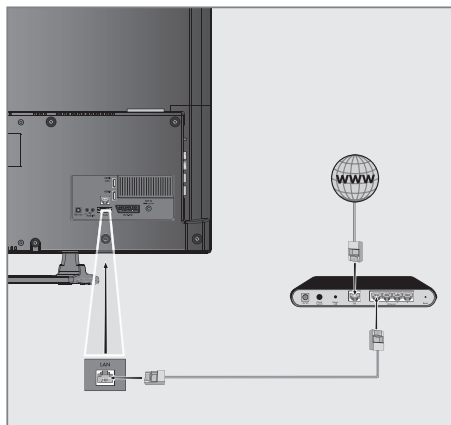

Nota:

- Los cables de conexión no se suministran.

CONFIGURACIÓN DE LA RED

Configuración de conexión por cable a la red

Existen dos maneras de configurar la conexión por cable a la red.

A Conexión automática,

todos los datos relativos a los ajustes de la conexión (»IP Dirección«, »Netmask«, »Gateway« y »DNS«) se obtienen del módem de forma automática.

B Conexión manual,

todos los datos relativos a los ajustes de la conexión (»IP Dirección«, »Netmask«, »Gateway« y »DNS«) deben configurarse de forma manual.

Conexión automática

La mayoría de las redes domésticas son dinámicas. Si usted dispone de una red dinámica, debe utilizar un módem DSL compatible con DHCP. Los módems y compartidores de IP compatibles con DHCP obtienen de forma automática los valores de DNS requeridos para los parámetros »IP Dirección«, »Netmask«, »Gateway« y el acceso a Internet, de modo que no es necesario que introduzca estos valores de forma manual.

- 1 Abra el menú pulsando »MENU«.
- 2 Active la opción de menú »Ajustes« pulsando »OK«.
- 3 Seleccione el elemento de menú »Configuración de red« mediante »>« o »<« y pulse »OK« para confirmar.
 - Se muestra el menú »Configuración de red«.

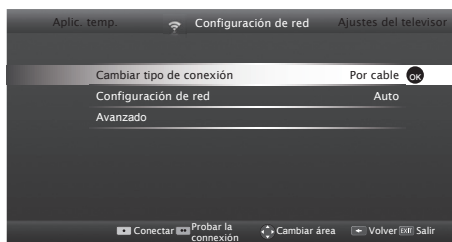

- 4 Seleccione la línea »Cambiar tipo de conexión« »v« o »^« y pulse »OK« para confirmar.

- 5 Seleccione la opción »Por cable« mediante »<« o »>« y pulse »OK« para confirmar.
- 6 Seleccione la línea »Configuración de red« mediante »v« o »^« y seleccione »AUTO« mediante »<« o »>«.
- 7 Seleccione la opción »Conectar« mediante »>« (rojo) para establecer la conexión vía módem.
 - Aparece el mensaje »Conectando... Espere«, tras el cual, si la conexión se realizó correctamente, aparecerá el mensaje »Conexión a la pasarela: Con éxito«.
- 8 Pulse »••« (verde) para comprobar los ajustes realizados, así como si la conexión a la red local y a Internet se han establecido.
 - »Probando... Espere«, tras el cual, si la conexión se realizó correctamente, aparecerán los mensajes »Conexión a la pasarela: Con éxito« y »Conexión a Internet: Con éxito«.
- 9 Pulse »EXIT« para finalizar la configuración.

Nota:

- Si usted no dispone de una red dinámica, siga las instrucciones de la sección correspondiente a la conexión manual.

CONFIGURACIÓN DE LA RED

Conexión manual

Ciertas redes requieren una dirección IP estática. Si su red requiere una dirección IP estática, deberá introducir los valores de los parámetros »IP Dirección«, »Netmask«, »Gateway« y »DNS« de forma manual. Puede solicitar los valores de los parámetros »IP Dirección«, »Netmask«, »Gateway« y »DNS« a su proveedor de servicios de Internet (ISP).

- 1 Abra el menú pulsando **»MENU«**.
- 2 Active la opción de menú **»Ajustes«** pulsando **»OK«**.
- 3 Seleccione el elemento de menú **»Configuración de red«** mediante **»>«** o **»<«** y pulse **»OK«** para confirmar.
 - Se muestra el menú **»Configuración de red«**.
- 4 Seleccione la línea **»Cambiar tipo de conexión«** **»v«** o **»^«** y pulse **»OK«** para confirmar.
- 5 Seleccione la opción **»Por cable«** mediante **»<«** o **»>«** y pulse **»OK«** para confirmar.
- 6 Seleccione la línea **»Configuración de red«** mediante **»v«** o **»^«** y seleccione **»Manual«** mediante **»<«** o **»>«**.
- 7 Seleccione la línea **»Avanzado«** mediante **»v«** o **»^«** y pulse **»OK«** para confirmar.
 - Las opciones **»IP Dirección«**, **»DNS«**, **»Netmask«** y **»Gateway«** están activas.

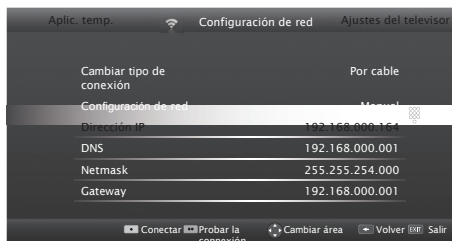

- 8 Seleccione la línea **»IP Dirección«** mediante **»v«**.
Introduzca la dirección IP mediante **»1...0«**.
- 9 Seleccione la línea **»DNS«** mediante **»v«**.
Introduzca la dirección IP mediante **»1...0«**.
- 10 Seleccione la línea **»Netmask«** mediante **»v«**.
Introduzca la dirección Netmask (máscara de red) mediante **»1...0«**.

- 11 Seleccione la línea **»Gateway«** mediante **»v«**.
Introduzca la dirección Gateway (pasarela) mediante **»1...0«**.
- 12 Seleccione la opción **»Conectar«** mediante **»*«** (rojo) para establecer la conexión vía módem.
 - Aparece el mensaje **»Conectando... Espere«**, tras el cual, si la conexión se realizó correctamente, aparecerá el mensaje **»Conexión a la pasarela: Con éxito«**.
- 13 Pulse **»**«** (verde) para comprobar los ajustes realizados, así como si la conexión a la red local y a Internet se han establecido.
 - **»Probando... Espere«**, tras el cual, si la conexión se realizó correctamente, aparecerán los mensajes **»Conexión a la pasarela: Con éxito«** y **»Conexión a Internet: Con éxito«**.
- 14 Pulse **»EXIT«** para finalizar la configuración.

CONFIGURACIÓN DE LA RED

Red inalámbrica

Conexión a una red inalámbrica

Existen diversas maneras de configurar una conexión inalámbrica. «Inalámbrica» e «Inalámbrica WPS» (configuración WiFi protegida).

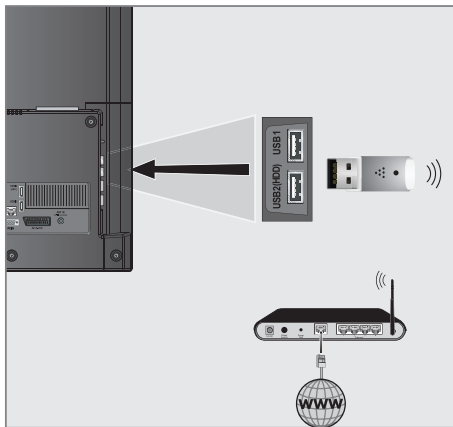

- 1 Conecte la mochila USB WiFi Grundig a la toma «**USB1**» o «**USB2 (HDD)**» del televisor para conectarlo a una red inalámbrica.

Notas:

- Grundig WiFi dongle USB no se suministra con el producto, sino que se vende por separado. Por favor, póngase en contacto con su distribuidor donde adquirió el televisor para obtener más información acerca de la compra.
- El adaptador de LAN inalámbrica es compatible con los protocolos de comunicación IEEE 802.11B/G y N. Le recomendamos que utilice el protocolo IEEE 802.11N para obtener un rendimiento superior en la reproducción de vídeo en alta definición a través de una red inalámbrica.
- Si utiliza un módem compatible con IEEE 802.11B/G, es posible que la reproducción de vídeo sea de una calidad inferior a la proporcionada por un módem compatible con IEEE 802.11N, puesto que la tasa de transferencia de datos del protocolo IEEE 802.11B/G es inferior.

- Tenga en cuenta que el rendimiento de la reproducción de vídeo de una aplicación DLNA en una red local inalámbrica y en una aplicación de televisión SMART Inter@ctive TV 3.0 en una red con conexión a Internet depende del número de usuario de la red, como ocurre con todas las redes inalámbricas.
- Se recomienda apagar los equipos conectados a la red doméstica que no estén en uso para evitar un tráfico de red innecesario.
- Puede aumentar la calidad de recepción de la señal inalámbrica colocando el módem o compartidor de red inalámbrica en un lugar elevado.
- La calidad de recepción de la conexión inalámbrica puede variar dependiendo del tipo de módem y de la distancia entre el módem y el televisor.

Configuración de redes inalámbricas

Existen diversas formas de conectar su televisor a su red doméstica.

- A** Conexión automática, todos los datos relativos a los ajustes de la conexión («IP Dirección», «Netmask», «Gateway» y «DNS») se obtienen del módem de forma automática. Dependiendo del enrutador, dispone de las siguientes opciones:
 - Opción «WPS-PBC» (configuración de pulsador);
 - Conexión mediante un PIN de WPS;
 - Conexión introduciendo la contraseña de la red.
- B** Conexión manual, todos los datos relativos a los ajustes de la conexión («IP Dirección», «Netmask», «Gateway» y «DNS») deben configurarse de forma manual.

CONFIGURACIÓN DE LA RED

Requisitos Técnicos

La mayoría de las redes domésticas son dinámicas. Si usted dispone de una red dinámica, debe utilizar un módem DSL compatible con DHCP. Los módems y compartidores de IP compatibles con DHCP obtienen de forma automática los valores de DNS requeridos para los parámetros »IP Dirección«, »Netmask«, »Gateway« y el acceso a Internet, de modo que no es necesario que introduzca estos valores de forma manual.

Conexión a red inalámbrica WPS pulsando un botón

- 1 Abra el menú pulsando »MENU«.
- 2 Active la opción de menú »Ajustes« pulsando »OK«.
- 3 Seleccione el elemento de menú »Configuración de red« mediante »>« o »<« y pulse »OK« para confirmar.
 - Se muestra el menú »Configuración de red«.
- 4 Seleccione la línea »Cambiar tipo de conexión« mediante »v« o »^« y pulse »OK« para confirmar.
- 5 Seleccione la opción »Inalámbrica WPS« mediante »<« o »>« y pulse »OK« para confirmar.
 - Se mostrará la pantalla de aviso WiFi.
- 6 Active el WiFi pulsando »•••« (verde).
- 7 Seleccione la línea »Tipo WPS« mediante »v« o »^« y seleccione la opción »Pulse el botón« mediante »<« o »>«.

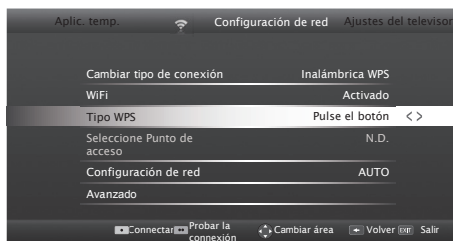

- 8 Seleccione la opción »Conectar« pulsando »•« (rojo) para establecer la conexión vía módem.
 - Se muestra el mensaje »Pulse el botón WPS de su punto de acceso«.

- 9 Pulse el botón WPS en el enrutador.
- 10 Para continuar tras pulsar el botón WPS en el punto de acceso, pulse »•••« (verde).
 - Se mostrará el mensaje »Conexión a la pasarela: Con éxito«.
- 11 Pulse »•••« (verde) para asegurarse de que la conexión de red se ha establecido con los parámetros actuales.
 - »Probando... Espere«, tras el cual, si la conexión se realizó correctamente, aparecerán los mensajes »Conexión a la pasarela: Con éxito« y »Conexión a Internet: Con éxito«.
- 12 Pulse »EXIT« para finalizar la configuración.

Conexión a red inalámbrica WPS con PIN

- 1 Abra el menú pulsando »MENU«.
- 2 Active la opción de menú »Ajustes« pulsando »OK«.
- 3 Seleccione el elemento de menú »Configuración de red« mediante »>« o »<« y pulse »OK« para confirmar.
 - Se muestra el menú »Configuración de red«.
- 4 Seleccione la línea »Cambiar tipo de conexión« mediante »v« o »^« y pulse »OK« para confirmar.
- 5 Seleccione la opción »Inalámbrica WPS« mediante »<« o »>« y pulse »OK« para confirmar.
 - Se mostrará la pantalla de aviso WiFi.
- 6 Active el WiFi pulsando »•••« (verde).
- 7 Seleccione la línea »Tipo WPS« mediante »v« o »^« y seleccione la opción »PIN« mediante »<« o »>«.

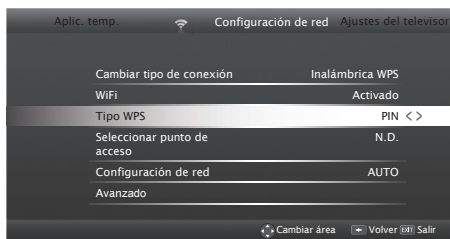

CONFIGURACIÓN DE LA RED

- 8 Seleccione la línea »Selecc. punto de acceso« mediante »▼« o »▲« y pulse »OK« para confirmar.
 - Las redes inalámbricas WPS disponibles se muestran en el menú »Selecc. punto de acceso«.
- 9 Seleccione la red a la que quiera conectarse mediante »▼«, »▲«, »◀« o »▶« y pulse »OK« para confirmar.
 - Se muestra el código PIN de 8 dígitos en el menú de red WPS inalámbrica.

Nota:

- Consulte el manual de su enrutador para averiguar cómo introducir el PIN a través del ordenador.

- 10 Use un ordenador para introducir el PIN en el enrutador (p. ej. AVM FRITZ!Box: opción de menú Ajustes WLAN... WPS) y guárdelo.

Nota:

- El código PIN de 8 dígitos debe introducirse en la interfaz del módem en el plazo máximo de 2 minutos; de lo contrario, la conexión del televisor con el módem se corta.

- 11 Pulse »♦♦« (verde) para confirmar el registro.
 - Se mostrará el mensaje »Conexión a la pasarela: Con éxito«.
- 12 Pulse »♦♦« (verde) para comprobar los ajustes realizados, así como si la conexión a la red local y a Internet se han establecido.
 - »Probando... Espere«, tras el cual, si la conexión se realizó correctamente, aparecerán los mensajes »Conexión a la pasarela: Con éxito« y »Conexión a Internet: Con éxito«, así como la dirección MAC.
- 13 Pulse »EXIT« para finalizar la configuración.

Conexión automática introduciendo la contraseña de la red

Use este método para establecer una conexión si su enrutador no admite "WPS-PBC" o la introducción del PIN de WPS.

- 1 Abra el menú pulsando »MENU«.
- 2 Active la opción de menú »Ajustes« pulsando »OK«.
- 3 Seleccione el elemento de menú »Configuración de red« mediante »▶« o »◀« y pulse »OK« para confirmar.
 - Se muestra el menú »Configuración de red«.

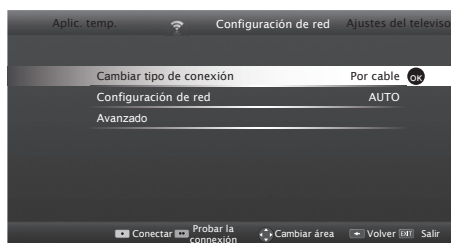

- 4 Seleccione la línea »Cambiar tipo de conexión« mediante »▼« o »▲« y pulse »OK« para confirmar.
- 5 Seleccione la opción »Inalámbrica« mediante »◀« o »▶« y pulse »OK« para confirmar.
 - Se mostrará la pantalla de aviso WiFi.
- 6 Active el WiFi pulsando »♦♦« (verde).
- 7 Seleccione la línea »Configuración de red« mediante »▼« o »▲«, y a continuación seleccione la opción »AUTO« mediante »◀« o »▶«.
- 8 Seleccione la línea »Selecc. punto de acceso« mediante »▼« o »▲« y pulse »OK« para confirmar.
 - Tras buscar las redes inalámbricas disponibles, se muestra el menú »Selecc. punto de acceso«.
- 9 Seleccione la red a la que quiera conectarse mediante »▼«, »▲«, »◀« o »▶« y pulse »OK« para confirmar.
 - Se muestra la pantalla de introducción de la contraseña de conexión inalámbrica.

CONFIGURACIÓN DE LA RED

Nota:

- Para que el dispositivo descubra el módem inalámbrico en la red, el nombre de la red debe ser compatible con caracteres ASCII.
- 10 Seleccione el carácter pertinente mediante «**V**», «**A**», «**◀**» o «**▶**», y desplácese al siguiente carácter pulsando «**OK**».
 - Mediante «**Shift**» «**▶**» «**OK**», puede alternar entre mayúsculas/números y minúsculas/caracteres especiales.
 - Seleccione «**X**» para borrar el carácter introducido y pulse «**OK**» para confirmar.
 - 11 Confirme la contraseña mediante «**•••**» (verde).
 - Aparece el mensaje «Conectando... Espere», tras el cual, si la conexión se realizó correctamente, aparecerá el mensaje «Conexión a la pasarela: Con éxito».
 - 12 Pulse «**•••**» (verde) para comprobar los ajustes realizados, así como si la conexión a la red local y a Internet se han establecido.
 - «Probando... Espere», tras el cual, si la conexión se realizó correctamente, aparecerán los mensajes «Conexión a la pasarela: Con éxito» y «Conexión a Internet: Con éxito».
 - 13 Pulse «**EXIT**» para finalizar la configuración.

Nota:

- Si usted no dispone de una red dinámica, siga las instrucciones de la sección correspondiente a la conexión manual.

Conexión manual

Ciertas redes requieren una dirección IP estática. Si su red requiere una dirección IP estática, deberá introducir los valores de los parámetros «IP Dirección», «Netmask», «Gateway» y «DNS» de forma manual. Puede solicitar los valores de los parámetros «IP Dirección», «Netmask», «Gateway» y «DNS» a su proveedor de servicios de Internet (ISP).

- 1 Abra el menú pulsando «**MENU**».
- 2 Active la opción de menú «Ajustes» pulsando «**OK**».
- 3 Seleccione el elemento de menú «Configuración de red» mediante «**▶**» o «**◀**» y pulse «**OK**» para confirmar.
 - Se muestra el menú «Configuración de red».
- 4 Seleccione la línea «Cambiar tipo de conexión» mediante «**V**» o «**A**» y pulse «**OK**» para confirmar.
- 5 Seleccione la opción «Inalámbrica» mediante «**◀**» o «**▶**» y pulse «**OK**» para confirmar.
 - Se mostrará la pantalla de aviso WiFi.
- 6 Active el WiFi pulsando «**•••**» (verde).
- 7 Seleccione la línea «Configuración de red» mediante «**V**» o «**A**» y a continuación seleccione la opción «Manual» mediante «**◀**» o «**▶**».
- 8 Seleccione la línea «Avanzado» mediante «**V**» o «**A**» y pulse «**OK**» para confirmar.
 - Las opciones «IP Dirección», «DNS», «Netmask» y «Gateway» están activas.

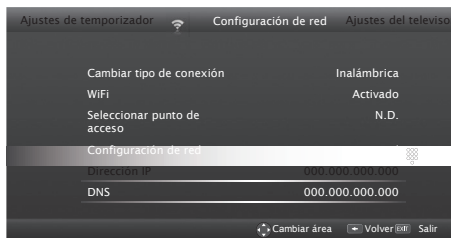

- 9 Seleccione la línea «IP Dirección» mediante «**V**».
 - Introduzca la dirección IP mediante «**1...0**».

CONFIGURACIÓN DE LA RED

- 10 Seleccione la línea »DNS« mediante »V«. Introduzca la dirección DNS mediante »1...0«.
 - 11 Seleccione la línea »Netmask« mediante »V«. Introduzca la dirección Netmask (máscara de red) mediante »1...0«.
 - 12 Seleccione la línea »Gateway« mediante »V«. Introduzca la dirección Gateway (pasarela) mediante »1...0«.
 - 13 Seleccione la línea »Selecc. punto de acceso« mediante »V« o »^« y pulse »OK« para confirmar.
 - Tras buscar las redes inalámbricas disponibles, se muestra el menú »Selecc. punto de acceso«.
 - 14 Seleccione la red a la que quiera conectarse mediante »V«, »^«, »<« o »>« y pulse »OK« para confirmar.
 - Se muestra la pantalla de introducción de la contraseña de conexión inalámbrica.
- Nota:**
- Para que el dispositivo descubra el módem inalámbrico en la red, el nombre de la red debe ser compatible con caracteres ASCII.
- 15 Seleccione el carácter pertinente mediante »V«, »^«, »<« o »>«, y desplácese al siguiente carácter pulsando »OK«.
 - Mediante »Shift« ➡ »OK«, puede alternar entre mayúsculas/números y minúsculas/caracteres especiales.
 - Seleccione »X« para borrar el carácter introducido y pulse »OK« para confirmar.
 - 16 Confirme la contraseña mediante »...« (verde).
 - Aparece el mensaje »Conectando... Espere«, tras el cual, si la conexión se realizó correctamente, aparecerá el mensaje »Conexión a la pasarela: Con éxito«.

- 17 Pulse »...« (verde) para comprobar los ajustes realizados, así como si la conexión a la red local y a Internet se han establecido.
 - »Probando... Espere«, tras el cual, si la conexión se realizó correctamente, aparecerán los mensajes »Conexión a la pasarela: Con éxito« y »Conexión a Internet: Con éxito«.
- 18 Pulse »EXIT« para finalizar la configuración.

Cambio del nombre del televisor

El televisor tiene asignado de fábrica el nombre "Inter@ctive TV" para su identificación en la red. Si lo desea puede cambiar este nombre.

- 1 Abra el menú pulsando »MENU«.
- 2 Active la opción de menú »Ajustes« pulsando »OK«.
- 3 Seleccione el elemento de menú »Ajustes del televisor« con »V« o »^« y pulse »OK« para confirmar.
- 4 Seleccione la línea »Acerca de« mediante »V« o »^« y pulse »OK« para confirmar.
- 5 Seleccione la línea »Nombre de TV« mediante »V« o »^« y pulse »OK« para confirmar.
- 6 Borre el nombre actual. Para ello, seleccione el botón »Borrar« mediante »V«, »^«, »<« o »>«, y pulse »OK« para confirmar.
- 7 Seleccione el carácter pertinente mediante »V«, »^«, »<« o »>«, y desplácese al siguiente carácter pulsando »OK«.
 - Mediante »Shift« ➡ »OK«, puede alternar entre mayúsculas/números y minúsculas/caracteres especiales.
 - Seleccione »X« para borrar el carácter introducido y pulse »OK« para confirmar.
- 8 Confirme el nuevo nombre pulsando »...« (verde).
- 9 Pulse »EXIT« para finalizar la configuración.

CONFIGURACIÓN DE LA RED

Conexión del televisor a una red "oculta"

Incluso si el SSID (Service Set Identifier, identificador de conjunto de servicios) del enrutador no es visible, puede conectar el televisor a esta red.

- 1 Abra el menú pulsando **»MENU«**.
 - 2 Active la opción de menú **»Ajustes«** pulsando **»OK«**.
 - 3 Seleccione el elemento de menú **»Configuración de red«** mediante **»»«** o **»««** y pulse **»OK«** para confirmar.
 - Se muestra el menú **»Configuración de red«**.
 - 4 Seleccione la línea **»Selecc. punto de acceso«** mediante **»V«** o **»^«** y pulse **»OK«** para confirmar.
 - Aparece el menú **»Selecc. punto de acceso«**, que busca y muestra las redes inalámbricas disponibles.
 - 5 Pulse **»•«** (rojo).
 - Aparece el menú **»Agregar red«**.
 - 6 Seleccione la línea **»Nombre punto de acceso«** mediante **»V«** o **»^«** y pulse **»OK«** para confirmar.
 - Se mostrará un menú para introducir el SSID.
- Nota:**
- Para que el dispositivo descubra el módem inalámbrico en la red, el nombre de la red debe ser compatible con caracteres ASCII.
- 7 Seleccione el carácter pertinente mediante **»V«, »^«, »««** o **»»«**, y desplácese al siguiente carácter pulsando **»OK«**.
 - Mediante **»Shift«** **□** **»OK«**, puede alternar entre mayúsculas/números y minúsculas/caracteres especiales.
 - Seleccione **»X«** para borrar el carácter introducido y pulse **»OK«** para confirmar.
 - 8 Confirme el SSID pulsando **»••«** (verde).
 - 9 Seleccione la línea **»Tipo de seguridad«** mediante **»V«** o **»^«** y seleccione la opción requerida (WEP, WPA o WPA2) mediante **»««** o **»»«**.

Nota:

- Si selecciona la opción **»WPA«**, es necesario seleccionar el protocolo de seguridad (AES o TKIP) en la línea **»Encriptación«**. Ello depende de los ajustes en el enrutador.
- 10 Confirme el ajuste mediante **»•«** (rojo).
 - La red se encuentra ahora en el menú **»Selecc. punto de acceso«**.
 - 11 Seleccione la red mediante **»V«, »^«, »««** o **»»«** y pulse **»OK«** para confirmar.
 - Se muestra la pantalla de introducción de la contraseña de conexión inalámbrica.
 - 12 Seleccione el carácter pertinente mediante **»V«, »^«, »««** o **»»«**, y desplácese al siguiente carácter pulsando **»OK«**.
 - Mediante **»Shift«** **►** **»OK«**, puede alternar entre mayúsculas/números y minúsculas/caracteres especiales.
 - Seleccione **»X«** para borrar el carácter introducido y pulse **»OK«** para confirmar.
 - 13 Confirme la contraseña mediante **»••«** (verde).
 - Aparece el mensaje **»Conectando... Espere«**.
 - 14 Pulse **»••«** (verde) para asegurarse de que la conexión de red se ha establecido con los parámetros actuales.
 - **»Probando... Espere«**, tras el cual, si la conexión se realizó correctamente, aparecerán los mensajes **»Conexión a la pasarela: Con éxito«** y **»Conexión a Internet: Con éxito«**, así como la dirección MAC.
 - 15 Pulse **»EXIT«** para finalizar la configuración.

FUNCIÓN SMART INTER@CTIVE TV 3.0

Aplicaciones de Internet Smart Inter@ctive TV 3.0

Las aplicaciones interactivas Smart Inter@ctive TV 3.0 proporcionan a su televisor servicios y páginas de Internet.

Estas aplicaciones se han diseñado específicamente para su televisor.

A través de la función SMART Inter@ctive TV 3.0, se pueden ejecutar muchas aplicaciones de Internet locales y globales. El almacén de aplicaciones Grundig es una tienda en donde encontrará diversas aplicaciones que puede usar en su televisor Grundig. En el almacén de aplicaciones Grundig dispone para su descarga de numerosas aplicaciones de vídeo, imágenes, música, redes sociales, noticias, deportes y previsiones meteorológicas, así como algunas aplicaciones específicas.

Notas:

- La disponibilidad de las aplicaciones interactivas SMART Inter@ctive TV 3.0 puede variar de un país a otro.
- Las aplicaciones Smart Inter@ctive TV 3.0 no permiten descargar o guardar archivos, subir archivos a un sitio web ni instalar add-ins, excepto las páginas de registro de algunas aplicaciones distintas de las contenidas en Grundig Smart Apps.
- Grundig no se hace responsable de los contenidos ofrecidos por los proveedores de contenidos, ni tampoco de su calidad.
- Su televisor incluye aplicaciones locales y globales de Internet proporcionadas a través de Smart Inter@ctive TV 3.0 en el marco de una serie de acuerdos de duración limitada firmados con los propietarios de dichas aplicaciones. Los propietarios de las aplicaciones pueden actualizar, modificar, restringir o eliminar completamente esas aplicaciones bajo su exclusivo criterio. Grundig no acepta ninguna responsabilidad en relación con los citados cambios.
- Grundig se reserva el derecho a realizar cambios tales como modificaciones, restricciones, ampliaciones, transferencias y retiradas en las aplicaciones de Internet propor-

cionadas a través de Smart Inter@ctive TV 3.0.

- Durante el proceso de registro de algunas aplicaciones, puede que sea necesario conectarse a la página web de la aplicación relacionada. Esas páginas web pueden contener enlaces no relacionados con el proceso de registro. Al tratarse de una web abierta, su televisor no puede controlar esos contenidos no compatibles y no puede hacerse responsable de ellos. Al conectarse a esos enlaces, el televisor puede acceder a páginas web abiertas y visualizar contenidos no compatibles con su televisor.

Puesta en marcha de Smart Inter@ctive TV

- 1 Abra el menú pulsando **»MENU«**.
- 2 Seleccione la opción de menú **»Almacén de aplicaciones«** mediante **»◀«** o **»▶«** y pulse **»OK«** para confirmar.
 - Se mostrará el menú **»inter@ctive Aplicaciones«**. La primera vez que acceda se mostrará la pantalla de registro en el almacén de aplicaciones GRUNDIG.

Notas:

- Si pulsa **»@«** sin que haya abierto ningún menú, accederá al menú **»Quick Apps«**.
- Si intenta iniciar una aplicación Inter@ctive sin un adaptador por cable o inalámbrico conectado, se mostrará el aviso relacionado en la pantalla. Si se ha conectado el adaptador por cable o inalámbrico pero no recibe una IP o no se conecta a Internet, no se podrán iniciar las aplicaciones Inter@ctive. En este caso, compruebe los ajustes de conexión de red. Vea la pág. 32 o 35.

Teclado y ratón USB

Puede conectar un teclado o ratón a ambas tomas **»USB1«** o a la toma **»USB2 (HDD)«** para usarlos junto con el navegador web. Los teclados o ratones que requieran un controlador especial no se admiten.

FUNCIÓN SMART INTER@CTIVE TV 3.0

Navegación e introducción de texto durante el registro

- 1 Pulse »@« para abrir el menú »MyApps«.
 - Se muestra la pantalla de registro en Grundig Smart Apps.

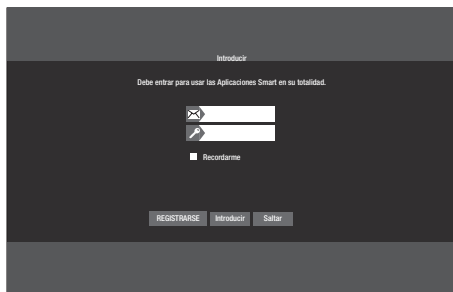

- 2 Pulse »V«, »^«, »<« o »>« y seleccione »REGISTRO« para empezar el registro y pulse »OK«.
- 3 Seleccione las áreas de texto necesarias con »V«, »^«, »<« i »>« y confirme con »OK«.
 - Se mostrará el teclado virtual.

Notas sobre la entrada de datos:

- Pulse »••« (verde) para seleccionar el idioma del teclado.
- Los datos se introducen con el teclado emergente. Selecciona los caracteres/números requeridos con »OK«.
- Para mayúscula/minúscula, seleccione »Shift« y luego confirme con »OK«.
- Pulse »•« (rojo) para pasar al teclado móvil.
- Pulse »••••« (azul) para borrar el último carácter/número. Pulse »••••« (amarillo) para borrar todos los caracteres.
- Cuando la introducción se haya completado »V«, »^«, »<« o »>« para seleccionar la opción »←« y confirmar con »OK«. El teclado en pantalla se cerrará.

Creación de una cuenta en el almacén de aplicaciones Grundig

Para acceder a las aplicaciones del almacén de aplicaciones Grundig debe registrarse antes.

- 1 Pulse »@« para abrir el menú »MyApps«.
 - Se muestra la pantalla de registro en Grundig Smart Apps.
- 2 Pulse »V«, »^«, »<« o »>« y seleccione »REGISTRO« para empezar el registro y pulse »OK«.
- 3 Introduzca »Nombre«, »Apellido«, »Teléfono« (opcional), »Lugar de nacimiento« y »Sexo«:
 - Para información, use »V«, »^«, »<« o »>« para seleccionar caracteres y confirmar con »OK«. Cuando la introducción de datos se haya completado, pulse »V«, »^«, »<« y »>« para seleccionar el botón »←« y confirmar con »OK«.
 - Pulse »V« para acceder a la siguiente línea y pulse »OK« para mostrar el teclado. Use »V«, »^«, »<« y »>« para seleccionar »Siguiente« para pasar a la siguiente pantalla y confirmar con »OK«.

Nota:

- Seleccione »Atrás« para volver a la pantalla anterior y confirmar con »OK«.
- 4 Nombre del aparato, Correo Introducción de contraseña y confirmación:
 - Introduzca los datos y use en el teclado en pantalla »V«, »^«, »<« o »>« para seleccionar »←« y confirmar con »OK«.
 - Usar »V«, »^«, »<« y »>« para seleccionar »Siguiente« para pasar a la siguiente pantalla y confirmar con »OK«.
 - 5 Introduzca la ubicación:
 - Introduzca los datos y en el teclado en pantalla use »V«, »^«, »<« o »>« para seleccionar »<« y confirmar con »OK«.
 - Para completar el registro use »V«, »^«, »<« o »>« para seleccionar »Registro« y confirme con »OK«.
 - El Registro se ha completado y la se mostrará la pantalla de Introducción.

FUNCIÓN SMART INTER@CTIVE TV 3.0

Inicio de sesión en el almacén de aplicaciones Grundig

Si por cualquier motivo restablece los ajustes de fábrica de su televisor con «Guardar aplic. instaladas.» no seleccionado, todas las aplicaciones que haya descargado se borrarán, y cuando acceda al menú «inter@ctive Aplicaciones» volverá a mostrarse la pantalla de registro.

Puede iniciar sesión de nuevo con el correo electrónico y la contraseña que suministró durante el proceso de registro en el almacén de aplicaciones Grundig sin tener que volver a formalizar el proceso de registro.

- 1 Pulse »@« para abrir el menú »MyApps«.
– Se muestra la pantalla de registro en Grundig Smart Apps.
- 2 Introduzca su dirección de correo electrónico:
Introduzca datos, use »V«, »^«, »<« y »>« para seleccionar »←« y confirme con »OK«.
- 3 Introduzca su contraseña:
Introduzca datos, use »V«, »^«, »<« y »>« para seleccionar »←« y confirme con »OK«.
- 4 Para entrar use »V« para seleccionar »Entrar« y pulse »OK«.
– Entre para mostrar »Sincronización de la aplicación«.
- 5 Use »V«, »^«, »<« y »>« para seleccionar las aplicaciones que quiere sincronizar y confirme con »OK«.
Use »V«, »^«, »<« y »>« para seleccionar »Sincronizar« y confirme con »OK«.
- 6 Cuando la descarga se haya completado pulse »OK«.
– Aparecerá el menú »Grundig My Apps«.

Selección de aplicaciones de Internet

- 1 Pulse »@« para abrir el menú »MyApps«.
– Aparecerá el menú MyApps.

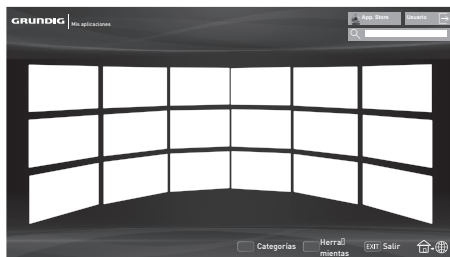

- 2 Seleccione la aplicación que desee pulsando »V«, »^«, »<« o »>« y pulse »OK« para confirmar.
– El menú principal de la aplicación aparece en seguida.

Notas:

- Si intenta iniciar una aplicación Inter@ctive sin una conexión de red por cable o inalámbrica, se mostrará el aviso pertinente en la pantalla.
- Las aplicaciones no se iniciarán si su cable está desconectado o no dispone de una IP aunque esté conectado a una red o si no dispone de acceso a Internet. En tal caso, compruebe los ajustes de conexión a la red. Consulte la página 32 o 35.

FUNCIÓN SMART INTER@CTIVE TV 3.0

Almacén de aplicaciones Grundig

El almacén de aplicaciones Grundig es una tienda online en donde podrá descargar diversas aplicaciones que puede usar en su televisor Grundig.

Algunas aplicaciones están disponibles de fábrica en el menú »MyApps«.

El almacén de aplicaciones Grundig le permite descargar una amplia gama de aplicaciones.

- 1 Pulse »@« para abrir el menú »MyApps«.
- 2 Para acceder al almacén de aplicaciones Grundig, seleccione el pulsador »Tienda en línea« mediante »▼«, »▲«, »◀« o »▶« y pulse »OK« para confirmar.
 - Se muestra el menú »Grundig Application Store«.

Descarga e instalación de aplicaciones de Internet

- 1 En las Aplicaciones Online Grundig, use »▼« o »▲« para seleccionar la categoría deseada y pulse »▶« para cambiar al área de la aplicación;



o bien

seleccione categoría de aplicación.

- »Más populares«,
- »Favoritos«,
- »Fecha de Publicación«;

o bien

puede buscar la aplicación introduciendo su nombre en la barra de búsqueda.

- 2 Seleccione la aplicación que quiere descargar con »▼«, »▲«, »◀« o »▶« y confirme con »OK«.
 - Se mostrará información sobre la aplicación.
- 3 Para descargar e instalar la aplicación seleccione »Instalar« y confirme con »OK«.
 - La aplicación se descargará y se instalará.
- 4 Para ejecutar la aplicación pulse »OK«;

o bien

para seguir instalando aplicaciones, pulse »ATRÁS ◀«.

FUNCIÓN SMART INTER@CTIVE TV 3.0

Desinstalación de aplicaciones de Internet

- 1 En el menú «Mis aplicaciones» pulse »*« (rojo) y use »◀« o »▶« para seleccionar categorías.
- 2 Use »▼«, »▲«, »◀« o »▶« para seleccionar la aplicación que quiere desinstalar.
- 3 Pulse »•••« (verde) para activar el menú de herramientas, use »◀« o »▶« para seleccionar la opción »Desinstalar« y confirmar con »OK«.
- Se muestra un mensaje de advertencia.
- 4 Confirme »Desinstalar« mediante »OK«
o bien
para cancelar el proceso de desinstalación »Cancelar« con »◀« o »▶« y pulse »OK«.
- 5 Pulse »OK« para finalizar el proceso.

Puntuación de aplicaciones de Internet

Puede puntuar individualmente las aplicaciones de su televisor.

- 1 Pulse el botón »*« (rojo) en el menú »My apps« y seleccione categorías mediante »◀« o »▶«.
- 2 Seleccione la aplicación que desee puntuar en el menú »My apps« mediante »▼«, »▲«, »◀« o »▶«.
- 3 Active el menú de herramientas pulsando »•••« (azul), seleccione la opción »Rate« mediante »◀« o »▶« y pulse »OK« para confirmar.
- 4 Pulse »▲« una vez y seleccione la puntuación mediante »◀« o »▶«.
Para guardar la puntuación otorgada a la aplicación, seleccione »Rate« mediante »▼« y pulse »OK« para confirmar.
- 5 Pulse »OK« para finalizar el proceso.

Añadir aplicaciones de Internet a favoritos

Puede agrupar las aplicaciones de Internet que más use en el apartado »Favoritos« bajo las categorías.

- 1 Pulse el botón »*« (rojo) en el menú »My apps« y seleccione categorías mediante »◀« o »▶«.
- 2 Seleccione la aplicación que desee añadir a favoritos en el menú »MyApps« mediante »▼«, »▲«, »◀« o »▶«.
- 3 Active el menú de herramientas »•••« (azul), seleccione la opción »Añadir A Fav« mediante »◀« o »▶« y pulse »OK« para confirmar.
- »★« queda marcado y la aplicación se añade a favoritos.

FUNCIÓN SMART INTER@CTIVE TV 3.0

Menú principal del navegador de Smart Inter@ctive

TV 3.0

- 1 Aplicaciones
- 2 Pulsador del almacén de aplicaciones.
- 3 Barra de búsqueda.
- 4 Menú Categorías.
- 5 Menú Herramientas.
- 6 Salida.

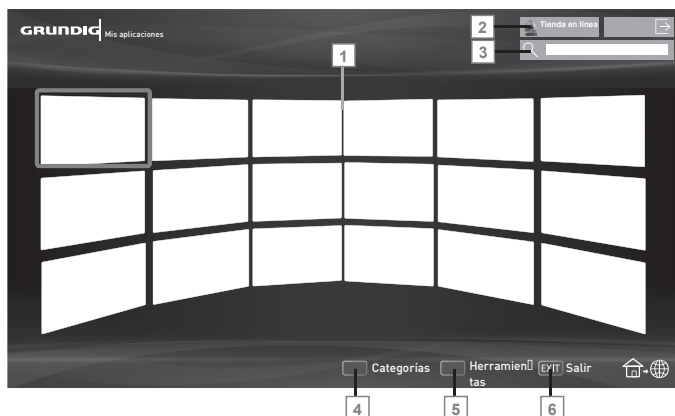

Navegación por el menú principal

- 1 Pulse el botón »•« (rojo) en el menú »My apps« y seleccione categorías mediante »◀« o »▶«.
- 2 Seleccione la aplicación que desee pulsando »▼«, »▲«, »◀« o »▶« y pulse »OK« para confirmar.
- El menú principal de la aplicación aparece en seguida.
- 3 El uso de la aplicación depende en gran medida de su estructura. Siga las notas en pantalla.

Reproducción y otras opciones en las aplicaciones

Nota:

- Algunas aplicaciones no son compatibles con todas las opciones de reproducción, y las opciones de reproducción pueden variar según las diferentes aplicaciones.

- 1 »▶« inicia la reproducción en las aplicaciones;
- 2 »||« pone en pausa la reproducción de las aplicaciones;
- 3 »■« detiene la reproducción en las aplicaciones.

- 4 En las aplicaciones, pulse »◀◀« o »▶▶« para iniciar la búsqueda de imágenes.
- 5 En las aplicaciones, pulse »|◀« o »▶|« para avanzar/retroceder.
- 6 »▼«, »▲«, »◀«, »▶« permite desplazar las teclas de navegación en las aplicaciones y el teclado virtual.
- 7 Pulse »OK« para confirmar las selecciones en el teclado virtual y las aplicaciones.
- 8 »1...0« »•« (rojo), »••« (verde), »•••« (amarillo), »••••« (azul) selecciona/activa diversas funciones en las aplicaciones.
- 9 »@« desactiva la aplicación y regresa al menú »My apps«.
- 10 »EXIT« desactiva la aplicación y regresa a la última fuente de emisión activa.

NAVEGADOR WEB

Menú del navegador web

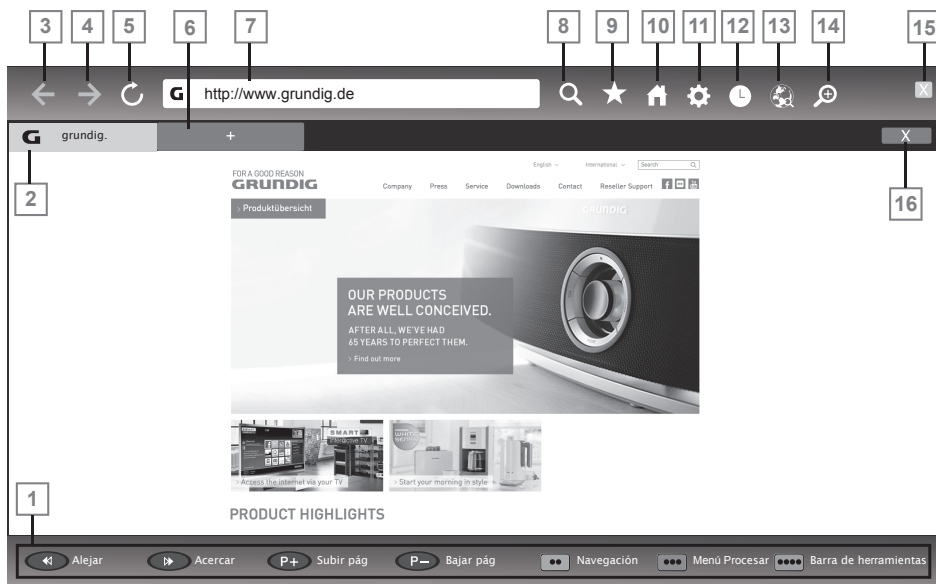

1 Controles de menús.

2 Pestaña activa.

3 Página anterior.

4 Página siguiente.

5 Refrescar.

6 Nueva pestaña.

7 Barra de dirección.

8 Buscar en sitio.

9 Favoritos.

10 Página inicial.

11 Ajustes

12 Historial.

13 Búsqueda en el web.

14 Zoom.

15 Cerrar navegador web.

16 Cerrar pestaña.

Navegador web

El navegador web le permite navegar por Internet.

1 Abra el menú pulsando **»MENU«**.

2 Seleccione la opción de menú **»Navegador web«** mediante **»»«** o **«««** y pulse **»OK«** para confirmar.

– Se muestra el navegador web.

3 Seleccione la zona de introducción de URL mediante **»^«** o **»v«** y pulse **»OK«** para confirmar.

– Se mostrará el teclado virtual.

4 Introduzca la dirección y confirme mediante **»♦♦♦♦«** (azul).

Notas:

- Las cookies se activan en el navegador web por defecto, esto significa que las páginas web que visite guardarán algunos datos en su dispositivo. Si no quiere guardar ningún dato en su dispositivo, debería desactivar la opción de cookie en los Ajustes.

■ Otras funciones se explican en la pantalla.

- Puede conectar un teclado o ratón a ambas tomas **»USB1«** o a la toma **»USB2 (HDD)«** para usarlos junto con el navegador web. No se admiten teclados que requieran un controlador especial.

Reproducción de archivos de vídeo, música e imágenes a través de su red doméstica

El menú DLNA del televisor le permite acceder fácilmente a archivos de vídeo, música y fotografías del servidor; y gracias a la función DMR, puede iniciar y detener automáticamente la reproducción de medios en los dispositivos que dispongan de la función DMC.

Notas:

- La función DMR del televisor está siempre activada en el fondo.

Con la función DMR, en una aplicación compatible con DMR, cualquier contenido puede reproducirse en el televisor sin abrir el menú DLNA.

Dichas aplicaciones cuentan con la opción «reproducir en otro dispositivo» e insta al usuario a seleccionar un dispositivo DMP (TV). Cuando su televisor es seleccionado mediante la lista de dispositivos DMP, el contenido en cuestión será reproducido en su televisor.

- Puede compartir vídeos, música o fotografías a través de dispositivos tales como ordenadores, teléfonos móviles o NAS (almacenamiento conectado a red) que operen como un DMS (servidor de medios digitales) compatible con DLNA.

- Si el servidor de medios digitales y el televisor están conectados simultáneamente a la red inalámbrica, es posible que se den retardos o que la imagen se congele durante la reproducción de vídeo.

- El televisor también puede operar con software de DMS instalado en el ordenador; sin embargo, no se garantiza un funcionamiento totalmente compatible con software que no cuente con el certificado de DMS.

- Siga estos pasos para obtener una configuración DMS de muestra.

Abra Windows Media Player¹¹ en un ordenador con el sistema operativo Windows instalado. En la pestaña «Biblioteca», seleccione «Uso compartido de multimedia», marque la casilla «Compartir mi multimedia» en la ventana que aparece y seleccione «OK».

La nueva ventana muestra las direcciones IP de los dispositivos conectados. Para que el televisor detecte el ordenador, deberá seleccionar la IP del televisor. Si la IP no aparece en la ventana, en la opción «Ajustes» del menú «Uso compartido de multimedia» seleccione «Permitir automáticamente nuevos dispositivos y equipos» en el menú desplegable. Tras completar estos procesos, el televisor solo podrá ver los formatos de archivo admitidos en la biblioteca.

Para que la compartición de medios se haga sin problemas, compruebe los ajustes del cortafuegos de su módem y su ordenador.

Selección del servidor de medios digitales

- 1 Abra el menú pulsando «MENU».
- 2 Seleccione el elemento de menú «DLNA» mediante «>>» o «<<» y pulse «OK» para confirmar.
 - Se muestra el menú «Reproductor de medios».

Nota:

- Si no aparece ningún dispositivo DMS, compruebe la conexión a la red. Consulte la página 32 o 35.
- 3 Seleccione un dispositivo DMS mediante «<<» o «>>» y pulse «OK» para confirmar.
 - Se muestra el contenido del dispositivo DMS.



Notas:

- La estructura de archivos y carpetas del dispositivo DMS en el menú puede variar dependiendo del software de servidor de medios digitales utilizado.
- Los archivos de vídeo reproducidos a través del dispositivo DMS no admiten subtítulos.
- Los archivos de vídeo reproducidos por el dispositivo DMS admiten los siguientes formatos que hayan obtenido el certificado DLNA: »MPEG_PS_NTSC«, »MPEG_PS_PAL«, »MPEG_TS_SD_EU« y »MPEG_TS_EU_ISO«.
- Los vídeos con una tasa de bits alta pueden dar problemas de retardos.
- Las carpetas que aparecen como desconocidas en la aplicación de la DLNA no pueden reproducirse en el televisor. La instalación del códec correspondiente en su ordenador puede resolver el problema.
- Los archivos de audio reproducidos por el dispositivo DMS admiten los siguientes formatos que hayan obtenido el certificado DLNA: »AAC_ADTS_320«, »LPCM«, »MP3«, »WMABASE« y »WMAFULL«.
- Los archivos de imagen reproducidos por el dispositivo DMS admiten los siguientes formatos que hayan obtenido el certificado DLNA: »JPEG_LRG«, »JPEG_MED« y »JPEG_SM«.

Reproducción

- 1 Seleccione la carpeta de contenidos en el dispositivo DMS mediante »V«, »^«, »<« o »>« y pulse »OK«.
- Todos los títulos se muestran para confirmar.
- 2 Seleccione el título que desee mediante »V«, »^«, »<« o »>«.
- 3 Pulse »▶« para iniciar la reproducción.

Otras opciones de reproducción

- 1 Pulse »||« para poner en pausa la reproducción.
- 2 Pulse »▶« para reanudar la reproducción.
- 3 Pulse »|◀« o »▶|« hasta llegar al archivo que desee.
- 4 Pulse »■« para detener la reproducción.
- 5 Regrese al contenido pulsando »BACK ◀«.
- 6 Para salir de la función DLNA pulse »EXIT«.
- 7 Confirme la pantalla de advertencia mediante »••« (verde).

Nota:

- Puede seleccionar las siguientes funciones de reproducción del menú:
 - »○« selecciona la función de repetición;
 - »|◀« selecciona el título anterior;
 - »◀◀« búsqueda de la imagen anterior;
 - »▶«, »||« inicia/pone en pausa la reproducción;
 - »■« detiene la reproducción;
 - »▶▶« búsqueda de la imagen siguiente;
 - »▶|« selecciona el título siguiente.

Información sobre la grabación y reproducción de programas de televisión

- La grabación y reproducción de programas solo es posible en las estaciones de televisión digital (DVB-T y DVB-C).
- Además, la posibilidad de grabar y reproducir una determinada estación de televisión digital (DVB-T y DVB-C) depende de la emisora.
- La grabación y reproducción de programas, así como la función de reproducción retardada, solo puede realizarse usando un soporte de datos externo (disco duro o memoria USB).
- La mayoría de soportes de datos disponibles en el mercado son aptos para la grabación. Sin embargo, no podemos garantizar el correcto funcionamiento de todos ellos.
- Si graba un programa en un soporte de datos externo, solamente podrá verlo en el televisor.
No podrá ver el programa en ningún otro dispositivo.
- Si su televisor requiere una reparación que implique la sustitución de algún componente, es posible que no pueda reproducir en el televisor reparado los contenidos grabados anteriormente.
- Grundig no se hace responsable de la pérdida de datos almacenados en cualquier dispositivo de almacenamiento externo.
- Se recomienda reproducir los archivos guardados en DTV con el reproductor PRnP. Es posible que algunos archivos grabados no se reproduzcan correctamente en el reproductor de medios USB.

Posibles limitaciones al utilizar un soporte de datos externo

Es posible que experimente restricciones en ciertas funciones de algunas emisoras de televisión.

GRUNDIG no tiene nada que ver con estas restricciones.

- La emisora puede inhabilitar la grabación de un programa en un soporte de datos externo.

El mensaje »¡URI* protegida! Función PVR bloqueada« indica que la grabación o la reproducción retardada han sido restringidas (una sola grabación posible) o inhabilitadas (grabación no posible) por la emisora.

*URI = información sobre los derechos del usuario.

- Si graba y guarda un programa en un soporte de datos externo, es posible que su reproducción se vea restringida.

El emisor puede permitirle ver este programa una o más veces pero también podría hacer que estuviera disponible únicamente durante un cierto periodo de tiempo.

- Las emisoras con acceso restringido a menores solicitan un número PIN antes de iniciarse la grabación. Sin esta autorización, la grabación no se iniciará.
- El emisor puede también restringir la copia de una cadena de televisión digital a un magnetoscopio o grabadora de DVD mediante un conector »**AV1/S-VHS**« (señal analógica de audio o vídeo). Para poder realizar esta acción el dispositivo debe tener función de copia.

GRABACIÓN USB

Conexión de soportes de datos externos

Notas:

- Antes de desconectar el soporte de datos externo, es preciso poner el televisor en modo en espera; de lo contrario podría dañar los archivos contenidos en el dispositivo.
- El televisor tiene tres entradas USB, concretamente «USB1» y «USB2 (HDD)». La entrada «USB2 (HDD)» está concebida para dispositivos USB que requieren una mayor potencia (por ejemplo, un disco duro externo).

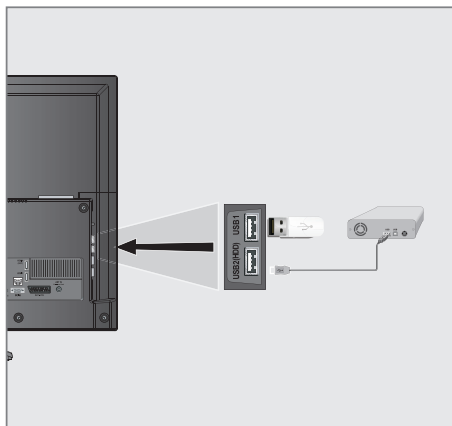

- 1 Conecte el disco duro externo a la interfaz «USB2 (HDD)» del televisor;

o bien

inserte el lápiz de memoria en una de las entradas «USB1» del televisor.

Notas:

- Las dos tomas «USB1» del televisor soportan una corriente de 500 mA de acuerdo con el estándar USB. Algunos dispositivos que consumen más energía, como los discos duros externos, etc., solo pueden conectarse a la interfaz «USB2 (HDD)» del televisor.
- Si está utilizando un cable de alimentación para el disco duro externo que ha conectado a la interfaz «USB2 (HDD)», deberá desconectar dicho cable al apagar el televisor.
- No desconecte el dispositivo USB del televisor mientras éste esté leyendo datos de un dispositivo USB.

Ajustes de grabación USB

Selección del menú

- 1 Abra el menú mediante «MENU».
- 2 Seleccione el elemento de menú «PRnP» mediante «>>» o «<<» y pulse «OK» para confirmar.
 - Se muestra el menú «Reproductor de medios».
- 3 Seleccione la opción «PVR» mediante «>>» o «<<» y pulse «OK» para confirmar.
 - Se muestra el contenido.
- 4 Pulse «♦♦♦» (verde).
 - Se muestra el menú «Opciones de medios».

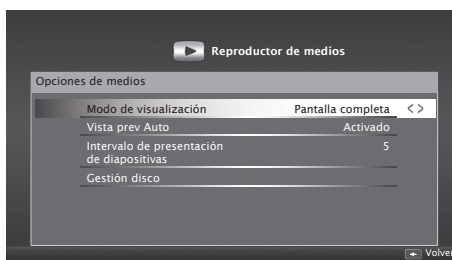

- 5 Seleccione la línea «Gestión disco» mediante «v» o «^» y pulse «OK» para confirmar.

Nota:

- Encontrará información sobre las operaciones adicionales en las siguientes secciones.

Desconexión de soportes de datos externos

- 1 Seleccione la línea »Retirar disco con seguridad« en el menú »Gestión disco« mediante »▼« o »▲« y pulse »OK« para confirmar.

Nota:

- Ahora podrá desconectar el disco de la toma de forma segura.

Selección de soportes de datos externos

Si hay más de un soporte de datos externo conectado al televisor, seleccione uno de ellos.

- 1 Seleccione la línea »Disco« en el menú »Gestión disco« mediante »▼« o »▲« y pulse »OK« para confirmar.
- 2 Seleccione el soporte de datos externo mediante »◀« o »▶«.
- 3 Retroceda pulsando »BACK ◀« o pulse »EXIT« para finalizar la configuración.

Selección de una partición en el soporte externo

Si el soporte de datos externo tiene más de una partición, seleccione una de ellas.

- 1 Seleccione la línea »Partición« en el menú »Gestión disco« mediante »▼« o »▲« y pulse »OK« para confirmar.
- 2 Seleccione la partición deseada mediante »◀« o »▶«.
- 3 Retroceda pulsando »BACK ◀« o pulse »EXIT« para finalizar la configuración.

Prueba de soportes de datos externos

Puede probar los soportes de datos externos para verificar que son adecuados para las funciones requeridas.

- 1 Seleccione la línea »Disco« en el menú »Gestión disco« mediante »▼« o »▲«. Si hay más de un soporte de datos externo, seleccione el soporte deseado mediante »◀« o »▶«.
- 2 Seleccione la línea »Partición« mediante »▼« o »▲«. Si hay más de una partición, seleccione la partición deseada mediante »◀« o »▶«.
- 3 Seleccione la línea »Compr. disco« mediante »▼« o »▲« y pulse »OK« para confirmar.
– Se muestra la información sobre el disco.
- 4 Retroceda pulsando »BACK ◀« o pulse »EXIT« para finalizar la configuración.

Formateo de la partición

- 1 Seleccione la línea »Formatear partición« en el menú »Gestión disco« mediante »▼« o »▲« y pulse »OK« para confirmar.
- 2 Para confirmar el proceso de eliminación, pulse »••« (verde);
o bien
pulse el botón »•« (rojo) para cancelar el proceso.
- 3 Retroceda pulsando »BACK ◀« o pulse »EXIT« para finalizar la configuración.

“Puesta en pausa” de los programas en reproducción retardada

Puede poner en pausa cualquier programa que esté visualizando. Esta es una función útil. Por ejemplo, si llaman al teléfono mientras está viendo una película, puede ponerla en pausa y reanudar la reproducción después de la llamada sin perderse nada.

Se mostrará la última escena congelada y la reproducción retardada se grabará en el soporte de datos externo.

La duración de la grabación en el modo Time Shift dependerá de la memoria libre que tenga el soporte de datos externo.

Puede grabar la emisión actual durante aproximadamente 60 minutos.

Nota:

- Para disfrutar de un “Time-shifting permanente” ininterrumpido, use un disco duro externo USB.

- 1 Pulse »■■« durante la emisión.
 - La imagen del televisor se congela y se muestra el tiempo de retardo.
- 2 Para reanudar la emisión pulse »▶«.
 - El sistema sigue grabando la emisión mientras usted la visualiza.

Nota:

- En el modo de reproducción retardada pueden usarse las siguientes funciones.
 - Retroceso rápido, pulse »◀◀« varias veces hasta alcanzar la velocidad deseada;
 - Avance rápido, pulse »▶▶« varias veces hasta alcanzar la velocidad deseada;
 - Pulse »■■« para pausar la emisión.
- 3 Pulse »■« para salir de la función de reproducción retardada.
 - Aparece el mensaje »Transmisión en vivo«.
 - Las escenas almacenadas en la “memoria de reproducción retardada” se borran.

Grabación de programas

El televisor le permite grabar los programas. Los programas se graban en el soporte de datos externo y el contenido se gestiona a través del televisor.

Para 1 minuto de grabación es necesaria una memoria de entre 44 MB y 110 MB.

Mientras se está grabando un programa se pueden visualizar otras grabaciones almacenadas.

Grabación instantánea de un programa

- 1 Seleccione el canal mediante »1...0« o »P+«, »P-«, y pulse »■« para iniciar la grabación.
 - Se muestra la información sobre la grabación. Símbolo de grabación, nombre del canal, hora del programa y tiempo de grabación.
 - Esta información desaparecerá en breves momentos.
- 2 Para finalizar la grabación, pulse »■«.
- 3 Pulse »●« (verde) para aceptar; o bien pulse »●« (rojo) para reanudar la grabación.

Notas:

- La grabación se guardará automáticamente en el soporte de datos externo cuando haya finalizado.
- Si retira el soporte de datos externo durante la grabación, esta se cancelará automáticamente y no se grabará ningún dato en el soporte de datos externo.

Grabación de un programa de la lista de canales

- 1 Pulse **»OK«** para abrir la lista de canales.
- 2 Seleccione un canal mediante **»◀«** o **»▶«** y pulse **»OK«** para confirmar.
- 3 Pulse **»EXIT«** para salir de la lista de canales.
- 4 Pulse **»■◼«** (rojo) para iniciar la grabación.
 - Se muestra la información sobre la grabación. Símbolo de grabación, nombre del canal, hora del programa y tiempo de grabación.
 - Esta información desaparecerá tras unos momentos. El símbolo de grabación y el tiempo de grabación aparecerán en la esquina inferior derecha de la pantalla.
- 5 Para finalizar la grabación, pulse **»■◼«**.
- 6 Pulse **»♦♦«** (verde) para aceptar;
o bien
pulse **»♦◼«** (rojo) para continuar la grabación.

Ajuste de programas para grabación

... con guía electrónica de programas (EPG)

Los datos de la guía electrónica de programas pueden usarse para la grabación.

Es posible guardar hasta un total de 25 recordatorios y/o grabadores en la EPG.

- 1 Pulse **»GUIDE«** para abrir la guía electrónica de programas.
- 2 Seleccione el programa de TV que desee mediante **»▼«** o **»▲«**.
 - Se muestra información sobre el canal de TV en cuestión.
- 3 Pulse **»◀«** o **»▶«** para seleccionar el programa de TV que quiere grabar.
- 4 Pulse **»OK«** para añadir las emisiones al temporizador.
 - Se mostrará información sobre el programa de TV a grabar.

- 5 Seleccione la línea **»Grabar«** mediante **»◀«** o **»▶«** y pulse **»OK«** para confirmar.
 - Aparecerá el intervalo de datos en grabación.
- 6 Pulse **»OK«** para confirmar.
- 7 Pulse **»EXIT«** para finalizar el menú.

Nota:

- Si desea cambiar los datos de la grabación, abra el menú pulsando **»MENU«**. Seleccione el elemento de menú **»Lista prog«** mediante **»▶«** y confirme pulsando **»OK«**. Pulse **»♦♦«** (verde), cambie los datos y guárdelos mediante **»♦♦♦◼«** (azul).

Notas:

- Antes de que comience la grabación con temporizador se muestra un aviso y se inicia una cuenta atrás de 10 segundos para permitirle que cambie de canal. Transcurridos los 10 segundos, el canal a grabar aparece automáticamente.
- Si la grabación con temporizador da comienzo durante la reproducción, esta se detendrá. Si no selecciona **»Sí«** en el aviso emergente la grabación se iniciará automáticamente al concluir la cuenta atrás.
- Nota solo para clientes de UPC: Es posible que mientras se graba el programa se incluyan archivos anteriores o posteriores en la grabación como resultado de posibles errores en la guía de programas. En esos casos tenga en cuenta que se aplicará el más alto nivel de protección familiar en toda la grabación si uno o varios de dichos programas tienen cualquier nivel de protección familiar.

GRABACIÓN USB

Ajuste del tiempo de demora/seguimiento

Con esta función puede cambiar el tiempo de grabación establecido por la guía electrónica de televisión.

Si considera que un programa comenzará unos minutos antes o finalizará varios minutos más tarde, puede "añadir" hasta 60 minutos a este tiempo

- 1 Abra el menú mediante **»MENU«**.
- 2 Seleccione el elemento de menú **»Lista prog«** mediante **»>«** o **»<«** y pulse **»OK«** para confirmar.
- 3 Active el menú **»Tiempo extra«** mediante **»♦♦♦«** (azul).
- 4 Cambie el tiempo de inicio con **»<«** o **»>«**.
- 5 Use **»v«** para cambiar la línea **»Final«** y cambie el tiempo de finalización con **»<«** o **»>«**.
- 6 Guarde los ajustes con **»♦♦«** (verde).
- 7 Pulse **»EXIT«** para finalizar el menú.

... introduciendo la información manualmente

Puede programar hasta 25 programas de televisión en el temporizador de grabación o como recordatorio.

- 1 Pulse **»GUIDE«** para abrir la guía electrónica de programas.
- 2 Pulse el botón **»♦♦♦«** (amarillo).
- 3 Seleccione la línea **»Grabación manual«** mediante **»v«** o **»^«** y pulse **»OK«** para confirmar.
- El **»Channel«** se marca.

Nota:

- Si desea usar la función de recordatorio, seleccione la línea **»Recordatorio manual«**.
- 4 Desde **»Channel«**, seleccione el canal que desea grabar mediante **»v«** o **»^«**. Para pasar al siguiente elemento pulse **»>«**.
 - 5 En **»Fecha«** use **»1...0«** para introducir la fecha en la que desea grabar (dd/mm/aaaa). Para pasar al siguiente elemento pulse **»>«**.

- 6 En **»Hora de inicio«** use **»1...0«** para introducir la hora de inicio (hora:minuto). Para pasar al siguiente elemento pulse **»>«**.
- 7 En **»Parar tiempo«** use **»1...0«** para introducir la hora de finalización (hora:minuto). Para pasar al siguiente elemento pulse **»>«**.
- 8 Seleccione **»Modo«** (**»Una vez«, »Cada día«** o **»Semanalm.«**) mediante **»v«** o **»^«**.
- 9 Seleccione **»Guardar«** mediante **»>«** y confirme pulsando **»OK«**.
- Aparece el intervalo de grabación.
- 10 Pulse **»OK«** para confirmar.
- El temporizador de grabación está programado.
- 11 Pulse **»EXIT«** para finalizar el menú.

Notas:

- Antes de que comience la grabación con temporizador se muestra un aviso y se inicia una cuenta atrás de 10 segundos para permitirle que cambie de canal. Transcurridos los 10 segundos, el canal a grabar aparece automáticamente.

Edición del temporizador

Puede editar los temporizadores programados.

- 1 Abra el menú mediante **»MENU«**.
- 2 Seleccione el elemento de menú **»Lista prog«** mediante **»>«** o **»<«** y pulse **»OK«** para confirmar.
- Se mostrará el menú **»Lista prog«**.
- 3 Seleccione el título del programa que desea cambiar pulsando **»v«** o **»^«** y pulse **»♦♦♦«** (verde) para editarlo.
- 4 Use **»v«** o **»^«** para seleccionar los elementos que desea editar y modifíquelos mediante **»1...0«** y **»<«** o **»>«**.
- 5 Para guardar los cambios pulse **»♦♦♦♦«** (azul).
- El temporizador se ha modificado.
- 6 Pulse **»EXIT«** para finalizar la configuración.

Borrado de un temporizador

Puede borrar los temporizadores programados.

- 1 Abra el menú mediante **»MENU«**.
- 2 Seleccione el elemento de menú **»Lista prog«** mediante **»>«** o **»<«** y pulse **»OK«** para confirmar.
– Se mostrará el menú **»Lista prog«**.
- 3 Seleccione el título del programa que desee eliminar mediante **»V«** o **»^«** y borre el temporizador mediante **»...«** (amarillo).
– El temporizador se ha borrado.
- 4 Para confirmar el proceso de eliminación, pulse **»...«** (verde);
o bien
pulse **»•«** (rojo) para cancelar el proceso.
- 5 Pulse **»EXIT«** para finalizar la configuración.

Reproducción

Todos los programas grabados, ya sea de forma manual o mediante la función de temporizador, se almacenan en el soporte de datos externo. Puede mostrar el contenido de un soporte de datos externo desde el menú **»Reproductor de medios«**.

Selección de un programa de la lista de archivos grabados

- 1 Abra el menú mediante **»MENU«**.
- 2 Seleccione el elemento de menú **»PRnP«** mediante **»>«** o **»<«** y pulse **»OK«** para confirmar.
– Se muestra el menú **»Reproductor de medios«**.
- 3 Seleccione la opción **»PVR«** mediante **»>«** o **»<«** y pulse **»OK«** para confirmar.
– Se muestran los archivos grabados.
- 4 Seleccione el programa que quiera reproducir mediante **»V«**, **»^«**, **»<«** o **»>«** y pulse **»▶«** para iniciar la reproducción.
- 5 Pulse **»■«** para detener la reproducción.
– El televisor vuelve al menú de reproductor de medios.

Búsqueda de imágenes en avance/retroceso

- 1 Pulse **»▶▶«** repetidamente para seleccionar la velocidad de reproducción (2x, 4x, 8x, 16x o 32x);

o
pulse **»◀◀«** repetidamente para seleccionar la velocidad de reproducción (2x, 4x, 8x, 16x o 32x).

Reproducción durante una grabación

Mientras graba un programa, puede visualizar el programa cuya grabación está en curso o bien un programa previamente grabado.

- 1 Seleccione el canal mediante »1...0« o »P+«, »P-«, y pulse »▶« para iniciar la grabación.
- 2 Para mostrar el contenido del PVR pulse el botón »♦♦« (rojo).
- 3 Seleccione el programa que desee ver mediante »▼« o »▲« e inicie la reproducción mediante »▶«.
- 4 Pulse »■« para detener la reproducción.
- 5 Pulse »■« para detener la grabación.
- 6 Confirme con »♦♦« (verde);

o bien

pulse »♦« (rojo) para continuar la grabación.

Borrado de programas desde el menú de archivos grabados

Puede borrar programas grabados desde el menú de archivos grabados

- 1 Abra el menú mediante »MENU«.
- 2 Seleccione el elemento de menú »PRnP« mediante »>« o »<« y pulse »OK« para confirmar.
- Se muestra el menú »Reproductor de medios«.
- 3 Seleccione la opción »PVR« mediante »>« o »<« y pulse »OK« para confirmar.
- Se muestran los archivos grabados.
- 4 Seleccione las emisiones que desea eliminar mediante »<« o »>«.
- 5 Para eliminar la emisión pulse »♦« (rojo).
- 6 Para confirmar el proceso de eliminación pulse »♦♦« (verde);

Nota:

- Los archivos que se están grabando o reproduciendo no pueden borrarse desde el menú »Archivos grabados«.
- 7 Pulse »EXIT« para finalizar el menú.

Formatos de archivo

Su televisor puede reproducir contenidos a través de la entrada USB en los siguientes formatos de archivo:

Datos de vídeo

La compresión / descompresión de vídeo (códec) tiene la finalidad de reducir el espacio de almacenamiento sin sacrificar la calidad de imagen.

Su receptor digital HD le permite reproducir datos de vídeo comprimidos con los estándares XVID, H.264/MPEG-4 AVC(L4.1, fotogramas de referencia:4), MPEG-4, MPEG-2, MPEG-1, MJPEG y MOV.

Extensiones de archivo compatibles con el dispositivo: ".avi", ".mkv", ".mp4", ".ts", ".mov", ".mpg", ".dat", ".vob". Además de los datos de vídeo, estos archivos también pueden contener datos de audio comprimidos mediante MP3, AAC, DTS 2.0 o Dolby Digital.

DTS 2.0+Digital Out refleja la doble capacidad de transmitir una cadena de bits digitales codificados en DTS a un decodificador DTS externo para su reproducción y de mezclar la banda sonora digital envolvente para reproducirla en un entorno de dos canales a través de salidas analógicas. Datos de audio

Su televisor puede reproducir datos de audio codificados con los estándares MP3 y AAC.

MP3 hace referencia a MPEG-1 nivel de volumen 3 y se basa en el estándar MPEG-1, desarrollado por el MPEG (grupo de expertos en imágenes en movimiento).

AAC son las siglas en inglés de "codificación avanzada de audio", desarrollada por MPEG. La codificación AAC proporciona una mayor calidad de sonido con la misma velocidad de transferencia de datos (tasa de bits).

WMA (Windows Media Audio) es un estándar de compresión de datos de audio desarrollado por Microsoft.

Todos estos formatos permiten guardar archivos de audio en dispositivos de almacenamiento con una calidad de sonido similar a la de un CD.

Extensiones de archivo compatibles con su dispositivo: ".mp3", ".mp2", ".wma", ".m4a", ".aac", ".wav"

Los archivos MP3 pueden organizarse en carpetas y subcarpetas de forma similar a los archivos de un ordenador.

Datos de imagen

Su televisor puede mostrar datos de imagen en los formatos JPEG, PNG y BMP.

JPEG deriva de Joint Picture Experts Group. Este proceso está pensado para comprimir archivos de imagen.

La función de los estándares PNG y BMP consiste en comprimir datos de imagen sin ocasionar pérdida.

Los archivos de imagen pueden guardarse en un dispositivo de almacenamiento de datos junto con archivos de otros tipos.

Estos archivos pueden organizarse en carpetas y subcarpetas.

Para consultar patentes DTS, véase <http://patents.dts.com>. Fabricado bajo licencia de DTS Licensing Limited. DTS, el símbolo, así como DTS y el símbolo de manera conjunta, son marcas comerciales registradas, y DTS Studio Sound es una marca comercial de DTS, Inc. © DTS, Inc. Todos los derechos reservados.

FUNCIONAMIENTO EN USB

Conexión de soportes de datos externos

Se recomienda poner el televisor en modo de espera antes de conectar el soporte de datos externo. Conecte el dispositivo y a continuación encienda de nuevo el televisor.

Antes de desconectar el soporte de datos, es preciso poner el televisor en modo de espera; de lo contrario podría dañar los archivos contenidos en el dispositivo.

Notas:

- Las dos tomas **»USB1«** del lateral del televisor soportan una corriente de 500 mA de acuerdo con el estándar USB. Algunos dispositivos que consumen más energía, como los discos duros externos, etc., solo pueden conectarse a la interfaz **»USB2 (HDD)«** del televisor.
- Si está utilizando un cable de alimentación para el disco duro externo que ha conectado a la interfaz **»USB2 (HDD)«**, deberá desconectar dicho cable al apagar el televisor.
- No desconecte el dispositivo USB del televisor mientras éste esté leyendo datos de un dispositivo USB.
- No es posible establecer una transferencia de datos bidireccional según se define en EN 55022/EN 55024 para dispositivos ITE (equipos informáticos).
- La transferencia USB no es en sí misma un modo de funcionamiento, sino únicamente una función adicional.

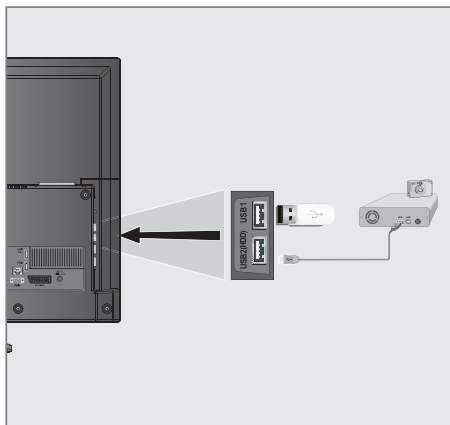

- 1 Conecte la interfaz **USB2 (HDD)** del televisor con la salida de datos vinculada del dispositivo externo (disco duro externo, cámara digital, lector de tarjetas o reproductor MP3) mediante un cable USB;

o bien

inserte el lápiz de memoria en una de las entradas **»USB1«** del lateral del televisor.

Retirada del soporte de datos externo

Antes de retirar el soporte de datos externo, desconéctelo.

- 1 Abra el menú mediante **»MENU«**.
- 2 Seleccione el elemento de menú **»Reproductor de medios«** mediante **»>«** o **»<«** y pulse **»OK«** para confirmar.
- 3 Seleccione la opción **»PVR«** mediante **»<«** o **»>«** y pulse **»OK«** para confirmar.
- 4 Seleccione **»Opciones de medios«** pulsando **»••«** (verde).
- 5 Seleccione la línea **»Gestión disco«** mediante **»v«** o **»^«** y pulse **»OK«** para confirmar.
- 6 Seleccione la línea **»Retirar disco con seguridad«** mediante **»v«** o **»^«** y pulse **»OK«** para confirmar.
- 7 Retire el soporte de datos de la toma.

El explorador de archivos

El explorador de archivos muestra los datos de vídeo, audio e imagen proporcionados por el soporte de datos externo.

Si el soporte de datos contiene archivos en otros formatos, puede desactivar los datos que no precise para la reproducción (archivos de vídeo, audio o imagen) usando una función de filtrado.

Menú principal del explorador de archivos

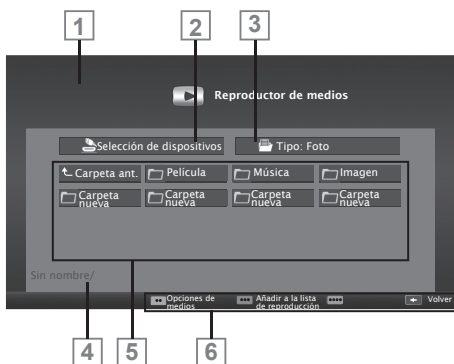

- 1 Vista previa.
- 2 Selección de soporte de datos.
- 3 Tipo de datos.
- 4 Nombre del soporte de datos.
- 5 Carpetas del soporte de datos.
- 6 Navegación por los menús.

Opciones del menú de configuración USB

Selección del menú

- 1 Abra el menú mediante **»MENU«**.
- 2 Seleccione el elemento de menú **»Reproductor de medios«** mediante **»»«** o **»««** y pulse **»OK«** para confirmar.
- 3 Seleccione el soporte de datos externo mediante **»««** o **»»«** y pulse **»OK«** para confirmar.
- 4 Seleccione **»Opciones de medios«** pulsando **»»»«** (verde).
- 5 Seleccione la línea **»Gestión disco«** mediante **»V«** o **»^«** y pulse **»OK«** para confirmar.

Nota:

- Encontrará información sobre las operaciones adicionales en las siguientes secciones.

Selección del modo de visualización

- 1 Seleccione la línea **»Modo de visualización«** mediante **»V«** o **»^«**.
- 2 Pulse **»««** o **»»«** para seleccionar la función.
- 3 Pulse **»EXIT«** para finalizar la configuración.

Cambio a vista previa automática

Al activar la vista previa automática podrá ver el archivo seleccionado en el menú principal del explorador de archivos.

- 1 Seleccione la línea **»Vista prev Auto«** mediante **»V«** o **»^«**.
- 2 Pulse **»««** o **»»«** para activar la función (opción **»Encendido«**).
- 3 Pulse **»EXIT«** para finalizar la configuración.

Selección de la duración de la visualización en la presentación de diapositivas

- 1 Seleccione la línea »Intervalo diapositivas« mediante »▼« o »▲«.
- 2 Seleccione el tiempo (3, 5 o 10 segundos) mediante »◀« o »▶«.
- 3 Pulse »EXIT« para finalizar la configuración.

Ajustes de subtítulos

Si la película tiene subtítulos, puede activarlos o desactivarlos, cambiar su tamaño o color o eliminar el cambio de sincronización con los subtítulos.

- 1 Desde el menú »Opciones de medios«, use »▼« o »▲« para seleccionar »Mostrar subtítulo«, »Tamaño subtítulo«, »Color subtítulo« o »Valor desfase subtítulo«.
- 2 Ajuste mediante »◀« o »▶«.
- 3 Pulse »EXIT« para finalizar la configuración.

Nota:

- Estos ajustes solo se pueden realizar en archivos de subtítulos externos. No se pueden aplicar estos ajustes a los subtítulos integrados en la película.

Funciones básicas de reproducción

- 1 Abra el menú mediante »MENU«.
- 2 Seleccione el elemento de menú »Reproductor de medios« mediante »▶« o »◀« y pulse »OK« para confirmar.
– Se muestra el menú »Reproductor de medios«.
- 3 Seleccione el soporte de datos externo mediante »◀« o »▶« y pulse »OK« para confirmar.
– Se muestra el menú Reproductor de medios del soporte de datos externo seleccionado.

Nota:

- Si el contenido del soporte de datos externo no se muestra, pulse »♦♦♦« (amarillo) para actualizar.
- 4 Seleccione el pulsador »Tipo« mediante »▲« y »▶« y pulse »OK« para confirmar.
 - 5 Seleccione el tipo que desee (Película, Música o Foto) mediante »◀« o »▶« y pulse »OK« para confirmar.
 - 6 Seleccione la carpeta mediante »▼« o »▲« y pulse »OK« para abrirlo.
– Aparecerá una lista de subdirectorios. Nota:
 - Vuelva a la carpeta anterior pulsando »BACK ◀«.
 - 7 Seleccione la pista o imagen mediante »▼«, »▲«, »◀« o »▶« e inicie la reproducción pulsando »▶«.

Notas:

- Al reproducir datos de imagen, pulse »?« para ver información acerca de la resolución y el tamaño.
 - A la izquierda del menú se muestra información (álbum, pista y artista) del archivo MP3 o WMA en reproducción.
 - Al reproducir datos de imagen, pulse »?« para activar un panel de control.
- 8 Pulse »||« para hacer una pausa en la reproducción.

9 Para reanudar la reproducción pulse »►«.

10 Pulse »■« para detener la reproducción.

- Aparece el explorador de archivos.

Notas:

- Pulse »▲« para seleccionar »Carpeta ant.« cuando desee regresar a la última carpeta.
- Es posible que algunos archivos admitidos en modo USB no funcionen debido a problemas que pueden surgir en función del modo en que fueron creados (compresión) aunque lleven una extensión de archivo admitida.
- Si existe más de una fuente de audio (flujo de audio) en los archivos de vídeo en reproducción, puede pasar de una fuente de audio a otra mediante el »🔊« mientras el archivo se está reproduciendo a pantalla completa.
- Las películas que vea desde el archivo de película solo admiten subtítulos en los formatos .srt, .sub, .ass, .ssa, y .smi. El nombre del archivo de subtítulos debe coincidir con el del archivo de la película. De lo contrario, los subtítulos no se visualizarán.

Funciones adicionales de reproducción

En función de los formatos de archivo utilizados, están disponibles las siguientes funciones adicionales.

Selección de partición

(solamente archivos de vídeo compatibles)

- 1 Durante la reproducción, seleccione el próximo capítulo mediante »►«.
- 2 Durante la reproducción, seleccione el capítulo anterior mediante »◄«.

Selección de títulos

(solamente archivos de vídeo compatibles)

- 1 Durante la reproducción, seleccione el próximo título mediante »▲«.
- 2 Durante la reproducción, seleccione el título anterior mediante »▼«.

Reproducción de las pistas seleccionadas

Se reproducen únicamente las pistas marcadas.

- 1 Seleccione la pista que desee mediante »▼«, »▲«, »◄« o »►« y márkela pulsando »♦♦♦« (amarillo).
- 2 Seleccione la pista que desee mediante »▼«, »▲«, »◄« o »►« y márkela pulsando »♦♦♦« (amarillo).
- 3 Inicie la reproducción pulsando »►«.
- 4 Pulse »■« para detener la reproducción.

Nota:

- Para desmarcar la pista, selecciónela mediante »▼« o »▲« y elimine la marca pulsando »♦♦♦« (amarillo).

Selección de una pista o imagen por pasos (SKIP)

- 1 Durante la reproducción, seleccione la siguiente pista o imagen que desee mediante »▶|«.
- 2 Seleccione la pista o imagen anterior mediante »|◀«.
- La reproducción se inicia con la pista o imagen seleccionada.

Desplazamiento a la hora deseada

(solo archivos de vídeo)

- 1 Pulse **»OK«** durante la reproducción.
- 2 Introduzca el momento al que desea desplazarse mediante **»1...0«** y confirme con **»••«** (verde).

Búsqueda hacia delante

(solo archivos de vídeo y audio)

Puede seleccionar diferentes velocidades (2x, 4x, 8x, 16x y 32x hacia adelante y hacia atrás).

- 1 Durante la reproducción puede seleccionar la velocidad de reproducción pulsando **»◀◀◀ o ▶▶▶«**.
- 2 Para reanudar la reproducción pulse **»▶«**.

Volteo de la imagen

(solo archivos de imagen)

Las imágenes pueden girarse 90°.

- 1 Durante la reproducción, active el panel de control pulsando **»OK«**.
- 2 Use **»◀«** o **»▶«** para seleccionar **»↕«** y pulse **»OK«**.
 - La imagen gira 90° hacia la derecha.

Funciones de repetición

Opciones:

- **»Una«**, la pista seleccionada se repite una vez;
- **»Secuencia«**, las pistas seleccionadas se repiten consecutivamente;
- **»Aleatorio«**, las pistas seleccionadas se repiten aleatoriamente;
- **»Ninguna«**, repetición desactivada.

- 1 Inicie la reproducción pulsando **»▶«**.
- 2 Durante la reproducción, active el panel de control pulsando **»OK«**.
- 3 Seleccione **»G«** mediante **»◀«** o **»▶«** y pulse **»OK«** repetidamente.
 - La función de repetición cambiará.

MODO TELETXTO

Nota:

- Si únicamente desea usar este teletexto "normal", inhabilite el teletexto digital. Consulte la página 90.

Modos de texto TOP o FLOF

- 1 Pulse »TXT« para pasar al modo teletexto.
- 2 Puede seleccionar páginas de teletexto directamente mediante »1...0« o paso a paso mediante »V« o »^«.
Para volver a la página 100, pulse »?«.

Nota:

- En la parte inferior de la pantalla observará una línea de información con un campo de texto rojo, otro verde y, dependiendo del canal, dos campos más (amarillo y azul). Su mando a distancia posee botones con esos colores.
- 3 Pulse »*« (rojo) para desplazarse a la página anterior.
 - 4 Pulse »**« (verde) para desplazarse a la página siguiente.
 - 5 Pulse »***« (amarillo) para seleccionar una sección.
 - 6 Pulse »****« (azul) para seleccionar un tema.
 - 7 Pulse »TXT« para salir del modo teletexto.

Modo texto normal

- 1 Pulse »TXT« para pasar al modo teletexto.
- 2 Puede seleccionar páginas de teletexto directamente mediante »1...0«.
Para volver a la página 100, pulse »?«.
- 3 Pulse »P-« para desplazarse a la página anterior.
- 4 Pulse »P+« para desplazarse a la página siguiente.
- 5 Pulse »TXT« para salir del modo teletexto.

Funciones adicionales

Omisión del tiempo de espera

Le permite seguir viendo el programa de televisión mientras se realiza la búsqueda de la página.

- 1 Introduzca el número de página de teletexto mediante »1...0« y a continuación pulse »▶|«.
- En cuanto se localice la página, se mostrará en pantalla el número de página.

- 2 Pulse »▶|« para ir a la página de teletexto.

Incremento del tamaño de los caracteres

Si tiene dificultades para leer el texto en la pantalla, puede doblar el tamaño de los caracteres de texto.

- 1 Para aumentar el tamaño de los caracteres de una página de teletexto, pulse »|◀« repetidamente.

Parada de página

Una página múltiple puede contener varias subpáginas, que se van mostrando cíclicamente de manera automática.

- 1 Detenga el ciclo de las subpáginas pulsando »◀◀«.
- 2 Pulse »◀◀« para desactivar la función.

Acceso directo a una subpágina

Si la página de teletexto seleccionada contiene más páginas, se muestra el número de la subpágina actual junto con el número total de páginas.

- 1 Acceda a la subpágina mediante »◻◀«.
- 2 Pulse »*« (rojo) o »***« (verde) para seleccionar una subpágina.
- 3 Pulse »◻◀« para desactivar la función.

Revelar respuesta

Algunas páginas de teletexto contienen "respuestas ocultas" o información que puede invocarse.

- 1 Vea la información pulsando »▶▶«.
- 2 Oculte la información pulsando »▶▶«.

Pantalla dividida (Split Screen)

Esta función le permite ver el canal de televisión a la izquierda y la página de teletexto a la derecha.

- 1 Para activar la función de división de pantalla, pulse »■◀«.
- El canal de televisión y la página de teletexto aparecen una al lado de la otra en pantalla.
- 2 Para desactivar la función de división de pantalla, pulse »■◀«.

¿Qué es HbbTV?

HbbTV proporciona una emisión de teletexto interactivo de última generación con una novedosa estructura, contenido e imágenes y vídeos en alta definición (HD).

Para recibir emisión HbbTV, el televisor debe estar conectado a Internet.

Este servicio ofrecido por ARD incluye "Das Erste | Mediathek" y un teletexto reestructurado gráficamente con imágenes en alta definición. El servicio ZDF incluye "ZDF Mediathek" y otras informaciones de programas.

Esta función solo está disponible en los países en los que se proporciona el servicio.

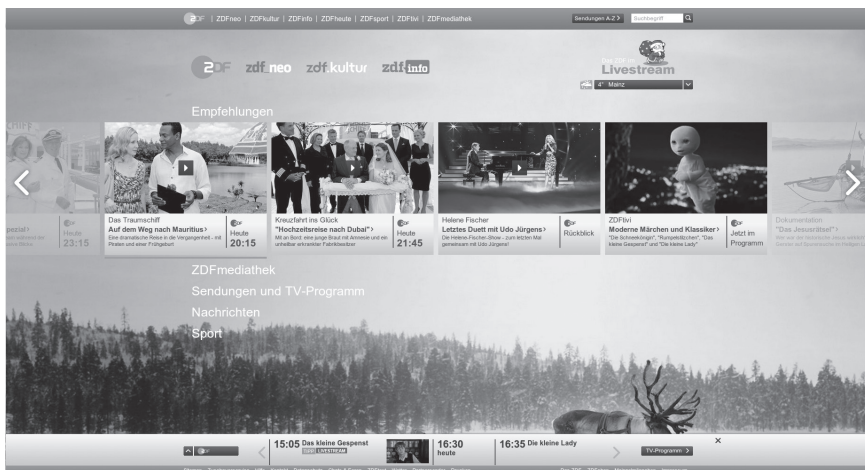

Uso de HbbTV

Cuando se cambia a un programa de televisión compatible con HbbTV, el televisor muestra un mensaje para indicar que la emisión HbbTV está disponible.

- 1 Pulse «*» (rojo) para abrir HbbTV.
 - La pantalla mostrará información relacionada con los servicios. Adicionalmente también aparecerán los botones de colores necesarios para explorar los menús.

Nota:

- El rango de temas y la selección de temas individuales dependen del proveedor del programa.
 - Los botones numéricos del «1» al «0» se utilizan para funciones adicionales.
- 2 Pulse «•••» (verde), «••••» (amarillo) o «•••••» (azul) para seleccionar el campo temático

deseado.

- 3 Seleccione la opción que desee mediante «▼», «▲», «◀» o «▶» en el campo temático seleccionado y confirme pulsando «OK».
- 4 Pulse «*» (rojo) para cerrar HbbTV.

Funciones adicionales para índices de vídeo

- 1 Inicie la reproducción pulsando «▶».
- 2 Haga una pausa en la reproducción mediante «■».
- 3 Reanude la reproducción pulsando «▶».
- 4 Retroceda con «◀◀» y avance con «▶▶».
- 5 Pare la reproducción mediante «■».

Ajustes del televisor

- 1 Abra el menú con el botón **»MENU«**.
- 2 Active la opción de menú **»Ajustes«** mediante **»OK«**.
- 3 Seleccione el elemento de menú **»Ajustes del televisor«** mediante **»>>«** o **»<<«** y pulse **»OK«** para confirmar.
 - Se muestra el menú **»Ajustes del televisor«**.

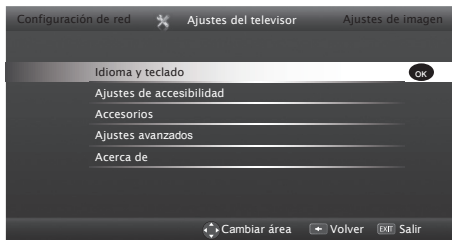

Nota:

- Encontrará información sobre las operaciones adicionales en las siguientes secciones.

Ajustes de idioma y teclado

Cambio del idioma de los menús

- 1 Seleccione la línea **»Idioma y teclado«** mediante **»V«** o **»^«** y pulse **»OK«** para confirmar.
- 2 Seleccione la línea **»Menú de idiomas«** mediante **»V«** o **»^«** y pulse **»OK«** para confirmar.
- 3 Seleccione el idioma de los menús pulsando **»V«, »^«, »<<«** o **»>>«** y pulse **»OK«** para confirmar.
- 4 Pulse **»BACK <<«** para retroceder un nivel de menú o pulse **»EXIT«** para finalizar la configuración.

Cambio del idioma del audio

(solo para canales de televisión digital)

Puede definir un idioma primario y otro secundario para el audio.

- 1 Seleccione la línea **»Idioma y teclado«** mediante **»V«** o **»^«** y pulse **»OK«** para confirmar.
- 2 Seleccione la línea **»Idioma del audio«** mediante **»V«** o **»^«** y pulse **»OK«** para confirmar.
- 3 Seleccione el idioma para el audio mediante **»V«, »^«, »<<«** o **»>>«** y a continuación pulse **»*«** (rojo) para seleccionarlo como idioma primario del audio o **»♦♦«** (verde) para seleccionarlo como idioma secundario del audio.
 - Los idiomas primario y secundario aparecen en la esquina superior izquierda del menú.
- 4 Pulse **»BACK <<«** para retroceder un nivel de menú o pulse **»EXIT«** para finalizar la configuración.

Cambio del idioma de los subtítulos

(solo para canales de televisión digital)

Puede inhabilitar los subtítulos, seleccionar su idioma y asignar un idioma secundario de subtítulos.

- 1 Seleccione la línea **»Idioma y teclado«** mediante **»V«** o **»^«** y pulse **»OK«** para confirmar.
- 2 Seleccione la línea **»Idioma de subtítulos«** mediante **»V«** o **»^«** y pulse **»OK«** para confirmar.
- 3 Seleccione el idioma de subtítulos mediante **»V«, »^«, »<<«** o **»>>«** y a continuación pulse **»*«** (rojo) para seleccionarlo como idioma primario de subtítulos o **»♦♦«** (verde) para seleccionarlo como idioma secundario de subtítulos.
 - Los idiomas primario y secundario aparecen en la esquina superior izquierda del menú.
- 4 Pulse **»BACK <<«** para retroceder un nivel de menú o pulse **»EXIT«** para finalizar la configuración.

FUNCIONES DE COMODIDAD

Cambio del idioma del teclado

Puede seleccionar el idioma del teclado conectado a la televisión.

- 1 Seleccione la línea »Idioma y teclado« mediante »**V**« o »**^**« y pulse »**OK**« para confirmar.
- 2 Seleccione la línea »Idioma de teclado« mediante »**V**« o »**^**« y pulse »**OK**« para confirmar.
- 3 Seleccione el idioma del teclado pulsando »**V**«, »**^**«, »**<**« o »**>**« y pulse »**OK**« para confirmar.
- 4 Pulse »**BACK** **←**« para retroceder un nivel de menú o pulse »**EXIT**« para finalizar la configuración.

Ajustes de accesibilidad

- 1 Abra el menú con el botón»**MENU**«.
- 2 Active la opción de menú »Ajustes« mediante »**OK**«.
- 3 Seleccione el elemento de menú »Ajustes del televisor« mediante »**>**« o »**<**« y pulse »**OK**« para confirmar.
- 4 Seleccione la línea »Config. accesibilidad« mediante »**V**« o »**^**« y pulse »**OK**« para confirmar.

Nota:

- Encontrará información sobre las operaciones adicionales en las siguientes secciones.

Modo subtítulos

(solo para canales de televisión digital)

Los subtítulos para personas sordas y con dificultades auditivas pueden activarse y desactivarse.

- 1 Desde el menú »Config. accesibilidad«, pulse »**V**« o »**^**« para seleccionar la línea »Modo subtítulos«.
- 2 Seleccione la opción que prefiera (»Apagado«, »Def. auditiva« o »Básico«) mediante »**<**« o »**>**«.
- 3 Pulse »**BACK** **←**« para retroceder un nivel de menú o pulse »**EXIT**« para finalizar la configuración.

Audiodescripción (subtítulos en audio)

La audiodescripción consiste en un canal adicional de audio destinado a las personas con discapacidades visuales. En él se describen las actividades, el entorno y los cambios de escena, así como el aspecto, gestos y expresiones faciales de los actores.

Este sonido se transmite al mismo tiempo que el sonido normal en las estaciones de televisión digital. Las opciones disponibles dependen del programa en emisión.

- 1 Desde el menú »Config. accesibilidad«, pulse »**V**« o »**^**« para seleccionar la línea »Descripción de audio«.
- 2 Seleccione »Encendido« mediante »**<**« o »**>**«.
- 3 Seleccione la línea »Volumen de la descripción de audio« mediante »**V**« o »**^**« y pulse »**<**« o »**>**« para ajustar el volumen.
- 4 Pulse »**BACK** **←**« para retroceder un nivel de menú o pulse »**EXIT**« para finalizar la configuración.

Accesorios

Visualice el estado del accesorio conectado desde este menú para realizar distintos ajustes.

- 1 Abra el menú con el botón»**MENU**«.
- 2 Active la opción de menú »Ajustes« mediante »**OK**«.
- 3 Seleccione el elemento de menú »Ajustes del televisor« mediante »**>**« o »**<**« y pulse »**OK**« para confirmar.
- 4 Seleccione la línea »Accesorios« mediante »**V**« o »**^**« y pulse »**OK**« para confirmar.
- 5 Seleccione la línea necesaria mediante »**V**« o »**^**« y pulse »**OK**« para confirmar.
Seleccione la función necesaria mediante »**<**« o »**>**«.
- 6 Pulse »**BACK** **←**« para retroceder un nivel de menú o pulse »**EXIT**« para finalizar la configuración.

Notas:

- Los accesorios se venden por separado. No se facilitan junto con el televisor. Solicite más información sobre este artículo en el establecimiento en el que compró su televisor.
- Die Anzeige des Status und die Einstellungen sind abhängig vom verwendeten Zubehör.

Ajustes avanzados

- 1 Abra el menú con el botón **»MENU«**.
- 2 Active la opción de menú **»Ajustes«** mediante **»OK«**.
- 3 Seleccione el elemento de menú **»Ajustes del televisor«** mediante **»▶«** o **»◀«** y pulse **»OK«** para confirmar.
- 4 Seleccione la línea **»Configuración avanzada«** mediante **»▼«** o **»▲«** y pulse **»OK«** para confirmar.

Nota:

- Encontrará información sobre las operaciones adicionales en las siguientes secciones.

Apagado automático

Esta función pone el televisor en modo en espera al cabo de 4 horas, dependiendo de su configuración, a menos que reciba alguna señal, clave o, de acuerdo con normativa europea, el mando a distancia no se toque durante 5 minutos.

- 1 Desde el menú **»Configuración avanzada«**, pulse **»▼«** o **»▲«** para seleccionar la línea **»Apagado automático«**.
- 2 Seleccione el tiempo para el apagado mediante **»◀«** o **»▶«**.

Nota:

- Establezca la función en **»Apagado«** mediante **»◀«** o **»▶«** para apagar.
- 3 Pulse **»BACK ◀«** para retroceder un nivel de menú o pulse **»EXIT«** para finalizar la configuración.

Cambio rápido

Esta función modifica el tiempo que se tarda en cambiar de canal. (Opción **»Sí«**, de 1 a 2 segundos; opción **»No«**, de 2 a 5 segundos).

- 1 Desde el menú **»Configuración avanzada«**, pulse **»▼«** o **»▲«** para seleccionar la línea **»Zapping rápido«**.
- 2 Active la función mediante **»◀«** o **»▶«** (**»Sí«**).
- 3 Pulse **»BACK ◀«** para retroceder un nivel de menú o pulse **»EXIT«** para finalizar la configuración.

Visualización de logotipo de tienda

Esta función está pensada para la presentación en tiendas. Si está seleccionada la opción **»Encendido«**, se muestran los logotipos.

- 1 Desde el menú **»Configuración avanzada«**, pulse **»▼«** o **»▲«** para seleccionar la línea **»Mostrar el logo de la tienda«**.
- 2 Seleccione **»Sí«** mediante **»◀«** o **»▶«**.

Nota:

- Establezca la función en **»No«** mediante **»◀«** o **»▶«** para apagar.
- 3 Pulse **»BACK ◀«** para retroceder un nivel de menú o pulse **»EXIT«** para finalizar la configuración.

Brillo del LED de encendido

Puede ajustar el brillo del LED de encendido (en espera) en el modo de funcionamiento del televisor.

- 1 Desde el menú **»Configuración avanzada«**, pulse **»▼«** o **»▲«** para seleccionar la línea **»Brillo del LED de encendido«**.
- 2 Pulse **»◀«** o **»▶«** para fijar el brillo en **»Alto«**, **»Medio«** o **»Bajo«**.
- 3 Pulse **»BACK ◀«** para retroceder un nivel de menú o pulse **»EXIT«** para finalizar la configuración.

FUNCIONES DE COMODIDAD

Modo de ahorro de energía

Asegura el apagado automático de la pantalla en canales de antena, cable, radio y en modo USB durante la reproducción de archivos de sonido.

- 1 Desde el menú »Configuración avanzada«, pulse »V« o »^« para seleccionar la línea »Modo de ahorro de energía«.
- 2 Pulse »<« o »>« para fijar el tiempo de apagado de la pantalla en »10 segundos«, »30 segundos«, »60 segundos«.
- 3 Pulse »BACK ◀« para retroceder un nivel de menú o pulse »EXIT« para finalizar la configuración.

Nota:

- Si la pantalla se apaga mientras escucha música en el modo USB, pulse »MENU« y seleccione »Apagado« mediante »<« o »>« para cerrar la función.

Funciones del menú "Acerca de"

- 1 Abra el menú con el botón »MENU«.
- 2 Active la opción de menú »Ajustes« mediante »OK«.
- 3 Seleccione el elemento de menú »Ajustes del televisor« mediante »>« o »<« y pulse »OK« para confirmar.
- 4 Seleccione la línea »Acerca de« mediante »V« o »^« y pulse »OK« para confirmar.

Nota:

- Encontrará información sobre las operaciones adicionales en las siguientes secciones.

Información del producto

- 1 Desde el menú »Acerca de«, use »V« o »^« para seleccionar la línea »Información del producto« y pulse »OK« para confirmar.
- Se mostrará información sobre la versión del software del producto.
- 2 Pulse »BACK ◀« para retroceder un nivel de menú o pulse »EXIT« para finalizar la configuración.

Actualización de software (OAD)

(solo para canales de televisión digital)

- 1 Desde el menú »Acerca de«, use »V« o »^« para seleccionar la línea »Actualizaciones del software« y pulse »OK« para confirmar.
- 2 Seleccione la opción »OAD« mediante »<« o »>« y pulse »OK« para confirmar.
- Se llevará a cabo la búsqueda de software nuevo.

Nota:

- Si no hay software nuevo disponible el menú se cerrará automáticamente.
- 3 Si hay software nuevo disponible, pulse »♦♦« (verde) para instalarlo.
- Se cargará el software nuevo.

Aviso:

- El televisor se reiniciará después de la actualización. No apague el televisor durante las actualizaciones.

Nota:

- Para habilitar la comprobación automática de actualizaciones de software, vaya al menú »Config. fuente« → »Config. avanzada« y seleccione la línea »OAD« mediante »V« o »^«. Pulse »<« o »>« para seleccionar »Encendido«.

Actualización de software (Internet)

- 1 Desde el menú »Acerca de«, use »V« o »^« para seleccionar la línea »Actualizaciones del software« y pulse »OK« para confirmar.
- 2 Seleccione la opción »Internet« mediante »<« o »>« y pulse »OK« para confirmar.
- Se llevará a cabo la búsqueda de software nuevo.

Nota:

- Si no hay software nuevo disponible el menú se cerrará automáticamente.
- 3 Si hay software nuevo disponible, pulse »♦♦« (verde) para instalarlo.
- Se cargará el software nuevo.

Aviso:

- El televisor se reiniciará después de la actualización. No apague el televisor durante las actualizaciones.

Actualización de software (USB)

- 1 Inserte el lápiz de memoria en una de las entradas »USB« del lateral del televisor.
- 2 Desde el menú »Acerca de«, use »▼« o »▲« para seleccionar la línea »Actualizaciones del software« y pulse »OK« para confirmar.
- 3 Seleccione la opción »USB« mediante »◀« o »▶« y pulse »OK« para confirmar.
 - El software del lápiz de memoria USB se ha instalado.

Restauración de la configuración original del televisor

Esta función le permite borrar las listas de emisoras y todos los ajustes personalizados.

- 1 Desde el menú »Acerca de«, use »▼« o »▲« para seleccionar la línea »Restaurar parámetros fábrica« y pulse »OK« para confirmar.
 - Se mostrará la pantalla de aviso.

Nota:

- Si también desea eliminar las aplicaciones cargadas, seleccione la línea »Aplicaciones instaladas« pulsando »▲« y elimine la pequeña marca mediante »OK«.
- 2 Para confirmar la función de restauración pulse »♦♦« (verde);
 - En breves instantes se mostrará la »Guía de instalación«.
 - 3 Siga realizando el ajuste según se indica en el apartado dedicado a la primera instalación y la búsqueda de canales (pág. 16).

Borrado del historial de canales

Esta función le permite eliminar el historial de canales almacenado en el menú principal.

- 1 Desde el menú »Acerca de«, use »▼« o »▲« para seleccionar la línea »Borrar historial de canales« y pulse »OK« para confirmar.
- 2 Para confirmar la función de restauración pulse »♦♦« (verde);
 - Se eliminarán las imágenes de vista previa del menú principal.

Ajustes de temporizador

- 1 Abra el menú con el botón »MENU«.
- 2 Active la opción de menú »Ajustes« mediante »OK«.
- 3 Seleccione el elemento de menú »Apps de temporizador« mediante »▶« o »◀« y pulse »OK« para confirmar.
 - Se mostrará el menú »Aplic. temp.«.

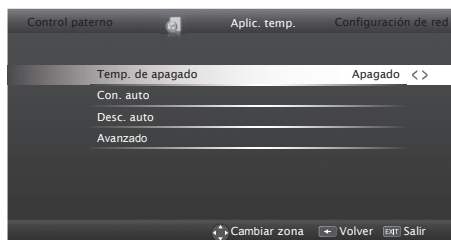

Nota:

- Encontrará información sobre las operaciones adicionales en las siguientes secciones.

FUNCIONES DE COMODIDAD

Temporizador de apagado

El menú »Temp. de apagado« le permite introducir la hora a la que desea que el televisor se apague. Una vez transcurrido ese tiempo, el televisor pasará al modo en espera.

- 1 Seleccione la línea »Temp. de apagado« mediante »V« o »^«.
- 2 Seleccione el tiempo para el apagado mediante »<« o »>«.

Nota:

- Para desactivar la función, pulse »<« o »>« para asignar el valor »Apagado« al tiempo de apagado.
- 3 Pulse »BACK ◀« para retroceder un nivel de menú o pulse »EXIT« para finalizar la configuración.

Temporizador de encendido

El menú »Temporizador de encendido« le permite introducir un tiempo para que el televisor se encienda.

El televisor se enciende con el volumen y el canal preseleccionados una vez transcurrido el tiempo indicado en el modo en espera.

- 1 Seleccione la línea »Con. auto« mediante »V« o »^« y pulse »OK« para confirmar.
- 2 Seleccione la línea »Modo« mediante »V« o »^« y pulse »<« o »>« para seleccionar el momento en que desea que el televisor se encienda.
- 3 Seleccione la línea »Fuente De Señal« mediante »V« o »^« y pulse »<« o »>« para seleccionar la fuente de entrada.
- 4 Seleccione la línea »Tipo servicio« mediante »V« o »^« y pulse »<« o »>« para seleccionar la opción que desee (ATV, DTV, Radio o DATA).
- 5 Seleccione la línea »Channel« mediante »V« o »^« y pulse »<« o »>« para seleccionar el canal que desee.

Nota:

- La línea »Channel« solo estará activa cuando se haya fijado la señal de entrada en uso. Si no se ha realizado ninguna selección, se utilizará el primer canal de la fuente de entrada seleccionada.
- 6 Seleccione la línea »Volumen« mediante »V« o »^« y pulse »<« o »>« para ajustar el volumen.
 - 7 Seleccione la línea »Ajust. hora« mediante »V« o »^« e introduzca la hora pulsando »1...0«.
 - 8 Pulse »♦♦♦♦« (azul) para guardar la configuración.
 - 9 Pulse »BACK ◀« para retroceder un nivel de menú o pulse »EXIT« para finalizar la configuración.

Apagado automático

El menú »Apagado automático« le permite introducir un tiempo de apagado para el televisor. El televisor se pone en modo en espera una vez transcurrido el tiempo introducido.

- 1 Seleccione la línea »Desc. auto« mediante »V« o »^« y pulse »OK« para confirmar.
- 2 Seleccione la línea »Modo« mediante »V« o »^« y pulse »<« o »>« para seleccionar el momento en que desea que el televisor se apague.
- 3 Seleccione la línea »Ajust. hora« mediante »V« o »^« e introduzca la hora pulsando »1...0«.
- 4 Pulse »♦♦♦♦« (azul) para guardar la configuración.
- 5 Pulse »BACK ◀« para retroceder un nivel de menú o pulse »EXIT« para finalizar la configuración.

Ajustes de fecha y hora

- 1 Abra el menú con el botón **MENU**.
- 2 Active la opción de menú «Ajustes» mediante **OK**.
- 3 Seleccione el elemento de menú «Apps de temporizador» mediante **»** o **«** y pulse **OK** para confirmar.
- 4 Seleccione la línea «Avanzado» mediante **▼** o **▲** y pulse **OK** para confirmar.

Nota:

- Encontrará información sobre las operaciones adicionales en las siguientes secciones.

Sintonización automática

El televisor detecta automáticamente la diferencia local de hora con respecto a la hora de Greenwich (GMT), dado que el canal seleccionado proporciona una señal horaria.

- 1 Desde el menú «Avanzado», use **▼** o **▲** para seleccionar la línea «Conf. fecha y h.» y pulse **OK** para confirmar.
- 2 Seleccione la línea «Modo» pulsando **▼** y a continuación seleccione la opción «AUTO» mediante **«** o **»**.
 - La fecha y la hora se actualizan automáticamente;
- 3 Pulse **BACK** **←** para retroceder un nivel de menú o pulse **EXIT** para finalizar la configuración.

Sintonización manual

En caso de que la hora no sea detectada o difiera de la hora local, puede también establecer la diferencia horaria local de forma manual.

- 1 Desde el menú «Avanzado», use **▼** o **▲** para seleccionar la línea «Ajuste de hora.» y pulse **OK** para confirmar.
- 2 Seleccione la opción «Manual» mediante **«** o **»**.
 - Se activarán «Zona horaria» y «Ahorr luz diur».
- 3 Seleccione la línea «Zona horaria» mediante **▼** o **▲** y pulse **OK** para confirmar.
 - Se mostrará el menú de selección de zona horaria.
- 4 Ajuste la zona horaria mediante **▼** o **▲** y pulse **OK** para confirmar.
- 5 Seleccione la línea «Ahorr luz diur.» (horario de verano) mediante **▼** o **▲** y a continuación seleccione la opción «Auto», «Apagado» o «Encendido» mediante **«** o **»**.
- 6 Pulse **BACK** **←** para retroceder un nivel de menú o pulse **EXIT** para finalizar la configuración.

Nota:

- Si selecciona la opción «Auto» en la línea «Ajuste de hora», el televisor adapta automáticamente la hora a la señal horaria emitida por el canal de televisión. Sin embargo, canales diferentes pueden utilizar zonas horarias distintas a las de su país, por ejemplo las emisoras extranjeras. En estos casos, es posible que los recordatorios y las grabaciones planificadas queden anuladas debido a la diferencia horaria.

Ajustes del control paterno

- 1 Abra el menú con el botón **»MENU«**.
- 2 Active la opción de menú **»Ajustes«** mediante **»OK«**.
- 3 Seleccione el elemento de menú **»Control paterno«** mediante **»>>«** o **»<<«** y pulse **»OK«** para confirmar.
 - Se mostrará el menú **»Control paterno«**.

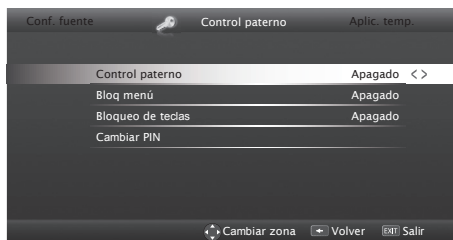

Nota:

- Encontrará información sobre las operaciones adicionales en las siguientes secciones.

Control paterno

Hay películas que incluyen contenidos o escenas no adecuadas para los niños.

Algunos programas contienen información que identifican dichos contenidos o escenas, a los que se les ha otorgado un nivel de acceso entre 4 y 18. Puede seleccionar uno de estos niveles de acceso y autorizar así su reproducción.

- 1 Desde el menú **»Control paterno«**, use **»v«** o **»^«** para seleccionar la línea **»Control paterno«** y pulse **»<<«** o **»>>«** para confirmar.
- 2 Introduzca el código PIN **»1234«** mediante **»1...0«** cuando se solicite la contraseña.
- 3 Seleccione el nivel de acceso mediante **»<<«** o **»>>«**.
- 4 Pulse **»BACK ◀«** para retroceder un nivel de menú o pulse **»EXIT«** para finalizar la configuración.

Nota:

- Cuando el televisor está en modo de revisión de buffer, se aplica la clasificación paterna de la emisión en vivo del programa (en vez de la clasificación paterna real de los contenidos que se están viendo). De este modo, un contenido con clasificación paterna visualizado en el modo de revisión de buffer no se muestra necesariamente con clasificación paterna, y viceversa. Esto significa que, si se inicia la emisión en vivo de un programa con clasificación paterna, aparecerá el mensaje del PIN en revisión de buffer, o no se mostrará el mensaje del PIN en el modo de revisión de buffer cuando comience la emisión en vivo de un programa sin clasificación paterna”.

Bloqueo de menús

Esta función le permite bloquear los menús **»Búsq. Autom. Canales«**, **»Búsqueda manual de canales«** y **»Edición de canales«** para que únicamente se acceda a ellos introduciendo el código PIN.

- 1 Desde el menú **»Control paterno«**, use **»v«** o **»^«** para seleccionar la línea **»Bloq menú«** y pulse **»<<«** o **»>>«** para confirmar.
- 2 Introduzca el código PIN **»1234«** mediante **»1...0«** cuando se solicite la contraseña.
- 3 Active el bloqueo mediante **»<<«** o **»>>«** (**»Encendido«**).

Nota:

- Para desactivar el bloqueo de menús, pulse **»<<«** o **»>>«** para seleccionar el valor (**»Apagado«**).
- 4 Pulse **»BACK ◀«** para retroceder un nivel de menú o pulse **»EXIT«** para finalizar la configuración.

FUNCIONES DE COMODIDAD

Bloqueo del conmutador multifunción

Al activar el bloqueo de teclas, el conmutador multifunción del televisor deja de estar operativo.

- 1 Desde el menú »Control paterno«, use »V« o »^« para seleccionar la línea »Bloq. Teclas« y pulse »<« o »>« para confirmar.
- 2 Introduzca el código PIN »1234« mediante »1...0« cuando se solicite la contraseña.
- 3 Active o desactive el bloqueo de panel mediante »<« o »>«.
- 4 Pulse »BACK ◀« para retroceder un nivel de menú o pulse »EXIT« para finalizar la configuración.

Cambio de código PIN

Si lo desea, puede utilizar su propio código en vez del código predeterminado »1234«.

No olvide tomar nota de su código personal.

- 1 Desde el menú »Control paterno«, use »V« o »^« para seleccionar la línea »Cambiar PIN« y pulse »<« o »>« para confirmar.
- 2 Introduzca el código PIN actual »1234« mediante »1...0«.
- 3 Introduzca el nuevo código PIN personal de cuatro dígitos mediante »1...0«.
- 4 Vuelva a introducir su código PIN personal mediante »1...0«.
- 5 Pulse »BACK ◀« para retroceder un nivel de menú o pulse »EXIT« para finalizar la configuración.

Bloqueo de un canal de televisión

Puede bloquear individualmente canales de televisión que no sean adecuados para niños mediante un código PIN personal.

- 1 Abra el menú con el botón»MENU«.
- 2 Active la opción de menú »Ajustes« mediante »OK«.
- 3 Seleccione el elemento de menú »Conf. fuente« mediante »>« o »<« y pulse »OK« para confirmar.

- 4 Seleccione la línea »Edición de canales« mediante »V« o »^« y pulse »OK« para confirmar.
- 5 Seleccione el canal que desea bloquear mediante »V«, »^«, »<« o »>« y márkuelo pulsando »OK«.
- El canal se marca con el símbolo »✓«.
- 6 Active el menú »Herramientas« pulsando »♦♦♦« (amarillo).
- 7 Seleccione la línea »Bloqueo de canal« mediante »V« o »^« y pulse »OK« para confirmar.
- 8 Introduzca el código PIN »1234« mediante »1...0« cuando se solicite la contraseña.
- 9 Confirme el código introducido pulsando »OK«.
- El canal se marca con el símbolo »🔒«.

Nota:

- Para desactivar el bloqueo, vuelva a seleccionar el canal mediante »V«, »^«, »<« o »>«, active el menú »Herramientas« mediante »♦♦♦« (amarillo), seleccione la línea »Desbloquear canal« mediante »V« o »^« y pulse »OK« para confirmar
- 10 Pulse »EXIT« para finalizar la configuración.

Ver un programa de televisión bloqueado

Puede ver un canal de televisión bloqueado con código PIN seleccionando el canal de televisión e introduciendo el código PIN.

- 1 Seleccione el canal bloqueado con »1...0« o »P+«, »P-«.
- 2 Introduzca el código PIN »1234« mediante »1...0« cuando se solicite la contraseña.
- Se podrá ver el canal bloqueado.

Nota:

- El canal se bloqueará de nuevo cuando cambie de canal.

USO DE DISPOSITIVOS EXTERNOS

DIGILINK



Su televisor dispone de función DIGILINK. Esta característica utiliza el protocolo CEC (Consumer Electronics Control; Control de dispositivos electrónicos de consumo). El CEC le permite establecer una conexión HDMI entre el televisor y un reproductor DVD, decodificador digital o magnetoscopio y controlar esos dispositivos a través del mando a distancia del televisor. Es preciso que los aparatos que desee conectar sean también compatibles con esta característica.

Su televisor incluye las siguientes funciones. Para obtener información detallada sobre esta característica, consulte el manual de usuario del dispositivo externo.

Encendido del dispositivo externo desde el modo en espera

Cuando encienda su dispositivo externo (como por ejemplo un reproductor de DVD) desde el modo en espera, su televisor también se encenderá desde el modo en espera y pasará a la fuente HDMI a la que el dispositivo externo esté conectado.

Dependiendo de sus características, el dispositivo externo (p. ej. un receptor AV) puede encenderse de forma independiente, permaneciendo el televisor en espera.

Selección de la fuente HDMI desde el televisor

Cuando encienda el dispositivo externo (como por ejemplo un reproductor de DVD), el televisor pasará a la fuente HDMI a la que el dispositivo externo esté conectado (el televisor debe estar encendido).

Selección del idioma de los menús

Cuando seleccione el idioma de los menús en su televisor, el idioma de los menús del dispositivo externo se modificará en consecuencia (siempre y cuando su reproductor de DVD admita esta función).

Apagado del dispositivo desde el modo en espera

Después de poner el televisor en modo en espera el dispositivo externo (por ejemplo, un reproductor de DVD) también pasará al modo en espera en caso de que esté encendido.

La función DIGI LINK siempre está activa en su televisor.

Consulte el manual de usuario de su dispositivo externo para obtener información sobre cómo activar esta característica en él.

Búsqueda y selección del dispositivo externo activo

Puede conectar a este televisor un máximo de 11 dispositivos que admitan DIGILINK.

- 1 Abra el menú de herramientas mediante **»HERRAMIENTAS«**.
- 2 Seleccione la línea **»Digilink«** mediante **»▼«** o **»▲«** y pulse **»OK«** para confirmar.
 - Se buscarán los dispositivos conectados y los que se encuentren se mostrarán en el menú **»Lista de dispositivos«**.
- 3 Seleccione el dispositivo que desea controlar mediante **»▼«** o **»▲«** y márkelo pulsando **»OK«**.
 - Si el dispositivo seleccionado se conecta a una fuente diferente de la fuente actual, su televisor pasará automáticamente a la fuente a la que está conectado el dispositivo.

Control de dispositivos

Puede establecer el modo en que el mando a distancia del televisor controlará el dispositivo externo.

- 1 Pulse **»→□«**, utilice **»◀«** o **»▶«** para seleccionar uno desde **»HDMI1«** a **»HDMI4«** y pulse **»OK«** para confirmar.
- 2 Abra el menú mediante **»MENU«**.
- 3 Active la opción de menú **»Ajustes«** mediante **»OK«**.
- 4 Seleccione el elemento de menú **»Conf. fuente«** mediante **»▶«** o **»◀«** y pulse **»OK«** para confirmar.
 - Se mostrará el menú **»Conf. fuente«**.

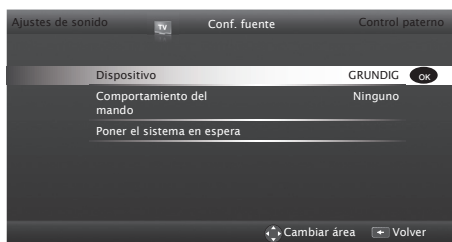

- 5 Seleccione la línea **»Comportamiento del mando«** mediante **»▼«** o **»▲«**.

- 6 Seleccione el tipo de control (**»Paso«**, **»Plet«** o **»Zap«**) mediante **»◀«** o **»▶«**.

Notas:

- El tipo de control **»Paso«** viene incluido en el menú como una opción que puede seleccionarse en todos los tipos de dispositivo. Las opciones de **»Control de pletina«** y **»Control sintonizador«** varían dependiendo del dispositivo externo conectado.
 - Ponga en práctica el método de ensayo y error para determinar las funciones de los botones del mando a distancia para el tipo de control seleccionado.
 - Consulte el manual de usuario del dispositivo compatible con DIGILINK para obtener información sobre estas funciones.
- 7 Pulse **»EXIT«** para finalizar la configuración.

Paso del dispositivo al modo en espera

Esta opción pone el dispositivo externo conectado en el modo en espera.

- 1 Pulse **»→□«**, utilice **»◀«** o **»▶«** para seleccionar uno desde **»HDMI1«** a **»HDMI4«** y pulse **»OK«** para confirmar.
- 2 Abra el menú mediante **»MENU«**.
- 3 Active la opción de menú **»Ajustes«** mediante **»OK«**.
- 4 Seleccione el elemento de menú **»Conf. fuente«** mediante **»▶«** o **»◀«** y pulse **»OK«** para confirmar.
 - Se mostrará el menú **»Conf. fuente«**.
- 5 Seleccione la línea **»Poner el sistema en espera«** mediante **»▼«** o **»▲«** y pulse **»OK«** para confirmar.
 - El dispositivo externo conectado se apagará.

USO DE DISPOSITIVOS EXTERNOS

Alta definición - HD Ready



Este televisor puede reproducir señales de televisión en alta definición (HDTV).

Puede conectar las fuentes de entrada (receptor digital HDTV o reproductor DVD de alta definición) a la toma »HDMI« (señal de HDTV digital).

Se garantiza así la visualización de los programas en formato HDTV, incluso si están protegidos contra copia (HDCP High Bandwidth Digital Content Protection).

Opciones de conexión

- La toma o tomas del televisor a las que conecte su dispositivo externo dependen de las tomas y las señales disponibles en dicho dispositivo.
- Tenga en cuenta que en muchos dispositivos externos la resolución de la señal de vídeo debe adaptarse a las tomas del televisor (compruebe el manual de instrucciones del dispositivo externo). Puede averiguar qué valores debe establecer consultando las directrices incluidas en el apartado acerca de las opciones de conexión.
- No conecte ningún otro equipo con el aparato encendido. Apague también el otro equipo antes de realizar la conexión.
- Enchufe el aparato a la toma de corriente sólo tras haber conectado el dispositivo externo.

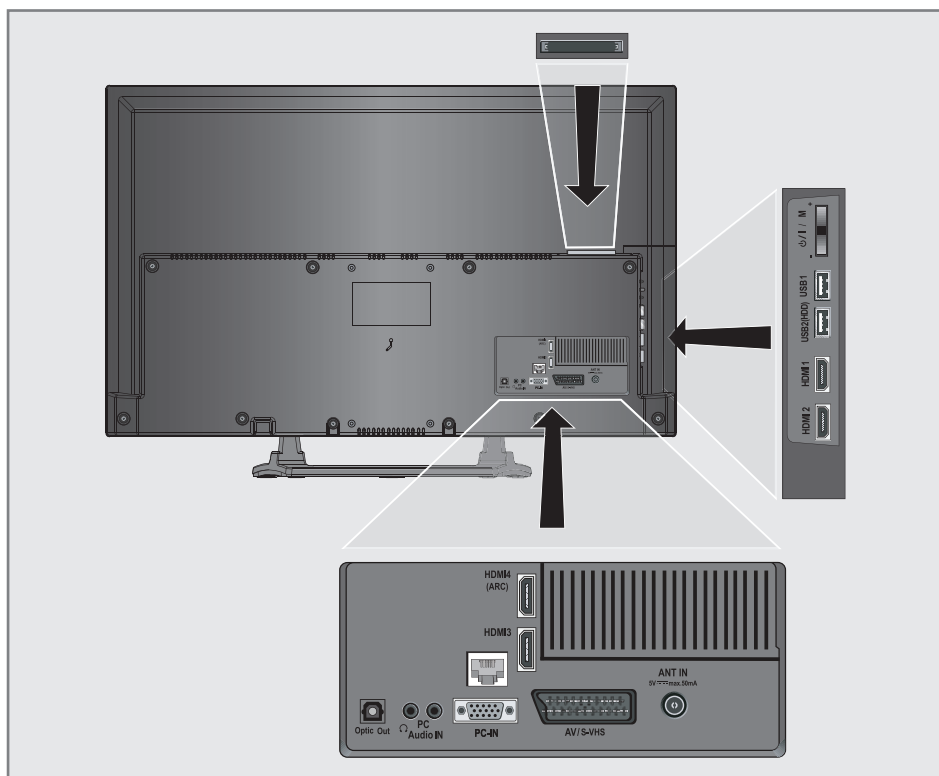

Conexión de un dispositivo externo

Con una señal de audio/vídeo digital

- Dispositivos aptos: Receptor digital vía satélite, videoconsola, reproductor de BluRay, reproductor/grabador de DVD, decodificador digital, ordenador portátil, PC.
- Señal de vídeo: imagen digital; definición: estándar 576p; HDTV 720p, 1080i, 1080p.
- Señal de audio: sonido digital (estéreo, compresión multicanal, no comprimido).
- Posición de canal »HDMI1«, »HDMI2«, »HDMI3«, »HDMI4«.

- 1 Conecte la toma »HDMI1«, »HDMI2«, »HDMI3«, »HDMI4 (ARC)« del televisor a la correspondiente toma HDMI del dispositivo externo mediante un cable HDMI estándar (señal de audio y vídeo digital).

Con una señal de vídeo analógica (progresiva)

- Dispositivos aptos: Reproductor/grabador de DVD, videoconsola.
- Señal de vídeo: YUV; definición: estándar 576p; HDTV 720p, 1080i, 1080p.
- Señal de audio: estéreo, analógica.
- Posición del canal »Component«.

- 1 Conecte las tomas »PC-IN« del televisor y las correspondientes tomas del dispositivo externo mediante cables Cinch (señal de vídeo).
- 2 Conecte las tomas »PC Audio IN« del televisor a las correspondientes tomas del dispositivo externo mediante cables Cinch (señal de audio).

Uso de la toma Euro/AV

- Dispositivos aptos: Receptor digital vía satélite, reproductor/grabador de DVD, decodificador digital, videoconsola, magnetoscopio, decodificador.
- Señal de vídeo: CVBS/RGB.
- Señal de audio: estéreo, analógica.
- Posición del canal »EUROCONECTOR«.

- 1 Conecte la entrada »AV1/S-VHS« del televisor a la correspondiente toma del dispositivo externo mediante un cable EURO/AV (señal de vídeo y audio).

Selección de ajuste de volumen del euroconector

- 1 Abra el menú mediante »MENU«.
- 2 Active la opción de menú »Ajustes« mediante »OK«.
- 3 Seleccione el elemento de menú »Ajustes de sonido« mediante »>« o »<« y pulse »OK« para confirmar.
– Se muestra el menú »Ajustes de sonido«.
- 4 Seleccione la línea »Avanzado« mediante »v« o »^« y pulse »OK« para confirmar.
- 5 Seleccione la línea »Salida eurocon.« mediante »v« o »^«.
- 6 Seleccione la opción »Fijo« o »Ajustable« mediante »<« o »>«.

Nota:

- La opción »Vol. eurocon.« se activa al seleccionar »Ajustable« en el menú.
- 7 Seleccione la línea »Vol. eurocon.« mediante »v« o »^« y ajuste el volumen mediante »<« o »>«.
 - 8 Pulse »EXIT« para finalizar la configuración.

USO DE DISPOSITIVOS EXTERNOS

Con la señal de S-Video

- Dispositivos aptos: Reproductor/grabador de DVD, magnetoscopio, videocámara, ordenador portátil, PC.
- Señal de vídeo: Y/C.
- Señal de audio: estéreo, analógica.
- Posición de canal »S-VIDEO«.

- 1 Conecte la toma »AV1/S-VHS« del televisor a la correspondiente toma del dispositivo externo mediante un cable EURO/AV (señal de vídeo y audio).

Uso de una grabadora de DVD, un reproductor de DVD, un magnetoscopio o un decodificador digital

- 1 Conecte el magnetoscopio, el reproductor de DVD o el decodificador digital y seleccione la función que desee utilizar.
- 2 Pulse »« y use »◀« o »▶« para seleccionar la señal de entrada (»EUROCONNECTOR«, »S-VHS«, »HDMI1«, »HDMI2«, »HDMI3«, »HDMI4 (ARC)« o »COMPOSITE«) y pulse »OK« para confirmar.

Auriculares

Conexión de auriculares

- 1 Conecte el conector de los auriculares (clavija de 3,5 mm ø) a la toma de auriculares del televisor.

Selección de los ajustes de sonido de los auriculares

- 1 Abra el menú mediante »MENU«.
- 2 Active la opción de menú »Ajustes« mediante »OK«.
- 3 Seleccione el elemento de menú »Ajustes de sonido« mediante »▶« o »◀« y pulse »OK« para confirmar.
 - Se muestra el menú »Ajustes de sonido«.
- 4 Seleccione la línea »Avanzado« mediante »▼« o »▲« y pulse »OK« para confirmar.
- 5 Seleccione la línea »Volumen de auriculares« mediante »▼« o »▲«.

- 6 Ajuste el volumen mediante »◀« o »▶«.
- 7 Pulse »EXIT« para finalizar la configuración.

Nota:

- La escucha prolongada con auriculares a volúmenes altos puede dañar su oído.

Sistema Hi-fi

Conexión de un amplificador multicanal digital / receptor AV

- 1 Conecte la toma »HDMI4 (ARC)« (HDMI 1.4 Canal de retorno de audio) en la toma correspondiente del amplificador multicanal digital /receptor AV compatible con HDMI ARC con un cable HDMI estándar (señal de audio digital);
o bien
- 2 Conecte la toma »Optic Out« del televisor a la toma correspondiente del receptor AV mediante un cable digital óptico estándar (señal de audio digital).

Importante:

- No utilice un cable HDMI de longitud superior a 5 m para la conexión HDMI ARC.

Aplique el dispositivo con función HDMI ARC y active HDMI ARC

- 1 Encienda el amplificador multicanal o el receptor AV. Si hay un reproductor Blu-Ray conectado al receptor AC, también debe encender el reproductor.
- 2 Abra el menú de herramientas mediante »TOOLS«.
- 3 Seleccione la línea »Digilink« mediante »▼« o »▲« y pulse »OK« para confirmar.
 - Se mostrará en el menú »Lista de dispositivos« el dispositivo de audio conectado a la fuente »HDMI4 (ARC)«.
- 4 Inicie la búsqueda de dispositivos pulsando »♦♦♦♦« (azul).
 - Se mostrará en la lista el dispositivo de audio conectado a la fuente »HDMI4 (ARC)«.
- 5 Seleccione el dispositivo mediante »▼« o

USO DE DISPOSITIVOS EXTERNOS

»▲« y pulse »OK« para confirmar.

Nota:

■ Si el sistema de audio también está reproduciendo una función (por ejemplo, sistema de cine en casa, incluida la función de reproductor de DVD), se mostrarán dos dispositivos en la lista HDMI CEC. El primero es el reproductor, y el segundo la reproducción de audio.

■ Si hay un reproductor Blu-ray conectado al receptor AV, quite el disco del reproductor durante el registro.

6 Abra el menú mediante »MENU«.

7 Active la opción de menú »Ajustes« mediante »OK«.

8 Seleccione el elemento de menú »Ajustes de sonido« mediante »>« o »<« y pulse »OK« para confirmar.
– Se muestra el menú »Ajustes de sonido«.

9 Seleccione la línea »Avanzado« mediante »▼« o »▲« y pulse »OK« para confirmar.

10 Seleccione la línea »ARC « mediante »▼« o »▲«.

11 Pulse »<« o »>« para seleccionar »Encendido«.

Notas:

■ Los altavoces internos del televisor se apagan automáticamente.

■ Puede ajustar el volumen del receptor AV con el mando a distancia del televisor.

■ Para desactivar la función HDMI ARC seleccione »Apagado« mediante »<« o »>«.

■ La función ARC se desactivará al apagarse el televisor y los altavoces internos se activarán de nuevo.

12 Pulse »EXIT« para finalizar la configuración.

Reproducción de la señal de audio

a través del sistema de alta fidelidad

1 Conecte la toma »⌋« del televisor a la toma correspondiente del sistema Hi-Fi o receptor AV mediante un cable adaptador.

Nota:

■ Cuando esta función está activada, el sistema Hi-Fi o receptor AV (conectado a la toma »⌋«) transmite la señal de audio.

2 Abra el menú mediante »MENU«.

3 Active la opción de menú »Ajustes« mediante »OK«.

4 Seleccione el elemento de menú »Ajustes de sonido« mediante »>« o »<« y pulse »OK« para confirmar.
– Se muestra el menú »Ajustes de sonido«.

5 Seleccione la línea »Avanzado« mediante »▼« o »▲« y pulse »OK« para confirmar.

6 Seleccione la línea »Sal. audio« mediante »▼« o »▲«.

7 Seleccione la opción »Fijo« o »Ajustable« mediante »<« o »>«.

Notas:

■ Si selecciona »Ajustable«, el volumen puede cambiarse en la opción del menú »Vol salida audio«.

■ Si desea obtener la salida de audio únicamente desde el sistema Hi-Fi o receptor AV, seleccione la opción »Apagado« en la línea »Altavoz TV« mediante »<« o »>«.

8 Pulse »EXIT« para finalizar la configuración.

Fabricado bajo licencia de Dolby Laboratories.
"Dolby" y el símbolo de la doble D son marcas registradas de Dolby Laboratories.

COMPARTIR PANTALLA DE FORMA INALÁMBRICA (LIVESHARE)

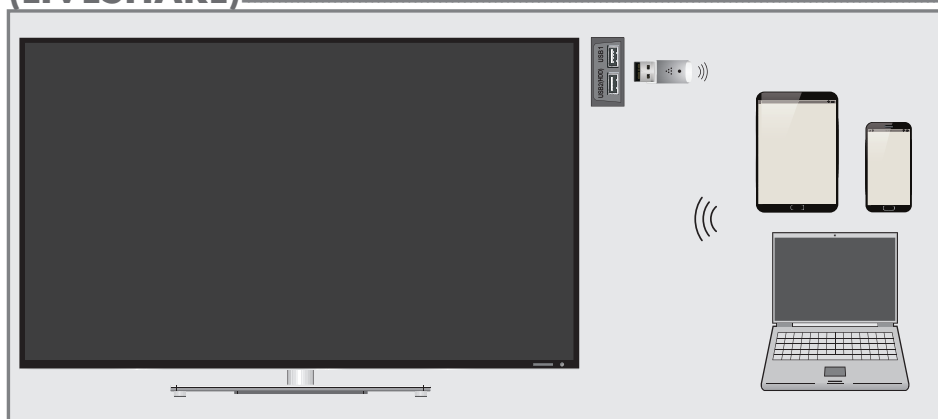

¿Qué es LIVESHARE?

- Liveshare es una tecnología inalámbrica incluida en el sistema operativo Android y empleada para reflejar en un televisor con función Liveshare la pantalla de un dispositivo móvil compatible con esta característica. Esta tecnología le permite compartir el contenido de su dispositivo, reproducir una presentación de diapositivas o jugar a su juego favorito en una pantalla más grande.

Compartición de la pantalla mediante conexión Liveshare

- 1 Abra el menú mediante **»MENU«**.
- 2 Seleccione el elemento de menú **»Compartir pantalla«** mediante **»>«** o **»<«** y pulse **»OK«** para confirmar.
 - Se muestra el menú **»Liveshare«**.
- 3 Inicie la aplicación Liveshare desde su ordenador portátil, PC o dispositivo móvil y seleccione su televisor.
 - Liveshare se iniciará en breves instantes y la imagen de la pantalla de su ordenador portátil, PC o dispositivo móvil aparecerá reflejada en el televisor.
- 4 Pulse **»EXIT«** para finalizar Liveshare.

Nota:

- Para averiguar si su ordenador portátil, PC o dispositivo móvil admiten o no la función Liveshare, visite el sitio web del fabricante.

MODO MONITOR PC

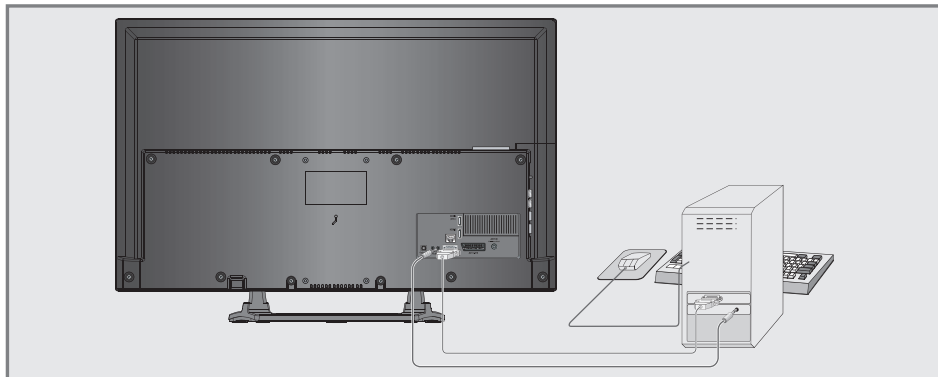



Conexión a un PC

- 1 Conecte la toma «PC-IN» del televisor a la toma correspondiente del PC mediante un cable VGA.
- 2 Conecte la toma «Audio» del televisor a la toma correspondiente del PC mediante un cable adecuado.



Nota:

- Ajuste su PC al monitor (por ejemplo, resolución de imagen 1280 x 768, frecuencia de imagen 60 Hz).





Selección de la posición de canal para el PC

- 1 Pulse «» y utilice «» o «» para seleccionar la señal de entrada «PC» y a continuación confirme pulsando «OK».

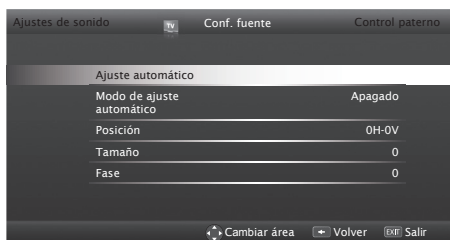
Configuración para el PC

- 1 Abra el menú mediante «MENU».
- 2 Active la opción de menú «Ajustes» mediante «OK».
- 3 Seleccione el elemento de menú «Conf. fuente» mediante «» o «» y pulse «OK» para confirmar.
 - Se mostrará el menú «Conf. fuente».



- 4 Seleccione la función y configuración que desee mediante «» o «» y realice el ajuste mediante «» o «».

Opciones:

- «Ajuste automático», para realizar la configuración para PC de forma automática;
- «Modo ajuste automático», cuando está fijado en «Encendido», hace ajustes automáticos en el modo PC;
- «Posición», ajusta la posición de la imagen de forma horizontal y vertical;
- «Tamaño», establece la frecuencia de ciclo;
- «Fase», elimina el parpadeo horizontal, el desdibujado y las líneas horizontales.

- 5 Pulse «EXIT» para finalizar la configuración.

FUNCIONAMIENTO CON COMMON INTERFACE

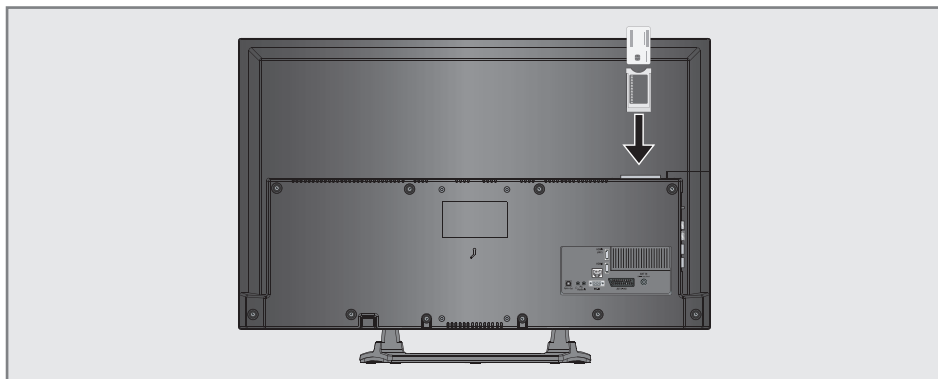

¿Qué es Common Interface?

- Common Interface (CI) es una interfaz para receptores DVB.
- Los canales cifrados solo pueden visualizarse mediante un módulo CA que sea adecuado para el sistema de cifrado y tarjeta inteligente correspondiente.
- El televisor dispone de una ranura CI en la que pueden insertarse módulos CA de diversos proveedores.
- Puede insertar la tarjeta inteligente de su proveedor en el módulo CA con el fin de habilitar las emisoras codificadas que desee ver.

Inserción del módulo CA

Nota:

- Apague el televisor antes de insertar el módulo CA en la ranura «CI».

- 1 Inserte la tarjeta inteligente en el módulo CA.
- 2 Inserte el módulo CA con la tarjeta inteligente en la ranura «CI» del televisor.

Nota:

- Para ver qué módulo CA está presente en la ranura Common Interface, vaya al submenú «Módulo CA».
- Cuando inserte por primera vez un módulo CA en una ranura CI del televisor, espere unos instantes hasta que el televisor haya registrado el módulo CA.

Control de acceso para el módulo CA y las tarjetas inteligentes

- 1 Abra el menú mediante «MENU».
- 2 Active la opción de menú «Ajustes» mediante «OK».
- 3 Seleccione el elemento de menú «Conf. fuente» mediante «>» o «<» y pulse «OK» para confirmar.
– Se mostrará el menú «Conf. fuente».
- 4 Seleccione la línea «Avanzado» mediante «v» o «^» y pulse «OK» para confirmar.
- 5 Seleccione la línea «Módulo CA» mediante «v» o «^» y pulse «OK» para confirmar.

Notas:

- Este menú proporciona instrucciones de funcionamiento y, una vez introducido el código PIN, acceso a los canales del proveedor de TV de pago.
 - Los demás ajustes se explican en los manuales de su módulo CA y su tarjeta inteligente.
 - El módulo CA no se admite en ciertos países y regiones. Consulte a su distribuidor autorizado.
- 6 Pulse «EXIT» para finalizar la configuración.

Búsqueda automática de canales de televisión del proveedor de cable

- 1 Abra el menú mediante **»MENU«**.
- 2 Active la opción de menú **»Ajustes«** mediante **»OK«**.
- 3 Seleccione el elemento de menú **»Conf. fuente«** mediante **»>>«** o **»<<«** y pulse **»OK«** para confirmar.
- 4 Seleccione la línea **»Búsq. Autom. Canales«** mediante **»V«** o **»^«** y pulse **»OK«** para confirmar.
- 5 Seleccione la opción **»Cable«** mediante **»<<«** o **»>>«** y pulse **»OK«** para confirmar.
 - Se muestra el menú **»Búsq. Autom. Canales«**.

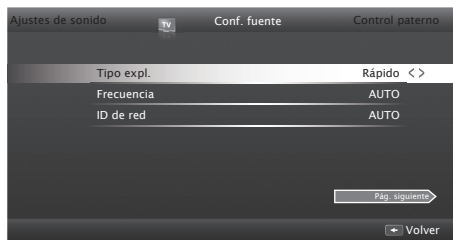

- 6 Seleccione la línea **»Tipo expl.«** mediante **»^«** o **»V«** y seleccione la opción **»Rápido«** o **»Total«** mediante **»<<«** o **»>>«**.
 - Con la función de búsqueda **»Rápido«**, los canales se ajustarán según la información que el operador de cable incluya en la señal emitida. **»ID de red«** realiza la instalación adecuada para su red. Si conoce el identificador de la red, introdúzcalo. Si no conoce el identificador de la red, seleccione **»Auto«** para **»Frecuencia«** y **»ID de red«**.
 - Si la búsqueda no puede realizarse con la opción **»Rápido«**, seleccione **»Total«**. La exploración de tipo **»Total«** sintoniza y almacena todos los canales actuales. Este tipo de exploración, que puede llevar un tiempo prolongado, Se recomienda si su operador de cable no admite la función de exploración rápida.

Nota:

- Puede acelerar la búsqueda proporcionando información acerca de la frecuencia y el ID de red. Normalmente podrá obtener estos datos de su proveedor de cable o encontrarlos en foros de Internet.
- 7 Seleccione el pulsador **»Pág. Sig.«** mediante **»V«** y pulse **»OK«** para confirmar.

Nota:

- Indique si desea buscar canales de televisión digitales o analógicos. Para ello, pulse **»<<«** o **»>>«** a fin de escoger entre las opciones **»Digital«** o **»Analógico«** y pulse **»OK«** para quitar o incorporar la pequeña marca.
- 8 Pulse **»*«** (rojo) para iniciar la búsqueda.

Notas:

- Al actualizar por medio de los mismos satélites se muestra una pregunta de seguridad al inicio de una búsqueda.
- Si desea retener en la lista de canales los canales previamente almacenados y añadir a la lista los nuevos canales encontrados, pulse **»♦«** (verde).
- Si pulsa **»*«** (rojo), los canales previamente almacenados se borrarán de la actual lista de canales.
 - Aparece el menú **»Búsqueda digital«** y la búsqueda de canales de TV da comienzo.
 - La búsqueda estará completa tan pronto como aparezca el mensaje **»Búsqueda finalizada«**.

Nota:

- Puede detener la búsqueda en cualquier momento pulsando **»EXIT«**.
- 9 Pase a la edición de canales pulsando **»♦♦♦«** (amarillo);

o bien

pulse **»EXIT«** para finalizar la configuración.

AJUSTES ESPECIALES

Búsqueda manual de canales de televisión del proveedor de cable

- 1 Abra el menú mediante **»MENU«**.
- 2 Active la opción de menú **»Ajustes«** mediante **»OK«**.
- 3 Seleccione el elemento de menú **»Conf. fuente«** mediante **»>«** o **»<«** y pulse **»OK«** para confirmar.
- 4 Seleccione la línea **»Búsqueda manual de canales«** mediante **»v«** o **»^«** y pulse **»OK«** para confirmar.
- 5 Seleccione la opción **»Cable«** mediante **»<«** o **»>«** y pulse **»OK«** para confirmar.
- 6 Indique si desea buscar canales de televisión digitales o analógicos.
Para ello, pulse **»<«** o **»>«** a fin de escoger entre las opciones **»Digital«** o **»Analógico«** y confirme mediante **»OK«**.
- 7 Pulse **»v«** para seleccionar la **»Frecuencia (MHz)«** e introduzca la frecuencia (4 dígitos) directamente mediante **»1...0«**; la búsqueda se iniciará.
- La búsqueda habrá finalizado cuando los canales encontrados se muestren en la lista.
- 8 Pulse **»EXIT«** para finalizar la configuración.

Búsqueda automática de canales de televisión digital terrestre

- 1 Abra el menú mediante **»MENU«**.
- 2 Active la opción de menú **»Ajustes«** mediante **»OK«**.
- 3 Seleccione el elemento de menú **»Conf. fuente«** mediante **»>«** o **»<«** y pulse **»OK«** para confirmar.
- 4 Seleccione la línea **»Configuración avanzada«** mediante **»v«** o **»^«** y pulse **»OK«** para confirmar.
- 5 Seleccione la línea **»Antena activa«** mediante **»v«** o **»^«**.
Encienda la fuente de alimentación de la antena mediante **»<«** o **»>«** (**»Encendido«**).

Importante:

- La fuente de alimentación de la antena (5V) solo debe encenderse si la antena es una antena activa de interior dotada de un amplificador de señal que no esté recibiendo alimentación de la red eléctrica (o fuente similar). De lo contrario podría provocar un cortocircuito que podría causar daños irreparables a su antena.
- 6 Seleccione la línea **»Búsq. Autom. Canales«** mediante **»^«** o **»v«** y pulse **»OK«** para confirmar.
 - 7 Seleccione la opción **»Aire«** mediante **»<«** o **»>«** y pulse **»OK«** para confirmar.
 - 8 Indique si desea buscar canales de televisión digitales o analógicos.
Para ello, pulse **»<«** o **»>«** a fin de escoger entre las opciones **»Digital«** o **»Analógico«** y confirme mediante **»OK«**.
 - 9 Pulse **»*«** (rojo) para iniciar la búsqueda.

Notas:

- Al actualizar por medio de los mismos satélites se muestra una pregunta de seguridad al inicio de una búsqueda.
- Si desea retener en la lista de canales los canales previamente almacenados y añadir a la lista los nuevos canales encontrados, pulse **»♦♦«** (verde).
- Si pulsa **»*«** (rojo), los canales previamente almacenados se borrarán de la actual lista de canales.

AJUSTES ESPECIALES

- Aparece el menú «Búsqueda digital» y la búsqueda de canales de TV da comienzo.
- La búsqueda estará completa tan pronto como aparezca el mensaje «Búsqueda finalizada».

Nota:

- Puede detener la búsqueda en cualquier momento pulsando »EXIT«.

- 10 Pase a la edición de canales pulsando »♦♦♦« (amarillo) ;

o bien

- pulse »EXIT« para finalizar la configuración.

Búsqueda manual de canales de televisión digital terrestre

- 1 Abra el menú mediante »MENU«.
 - 2 Active la opción de menú »Ajustes« mediante »OK«.
 - 3 Seleccione el elemento de menú »Conf. fuente« mediante »>>« o »<<« y pulse »OK« para confirmar.
 - 4 Seleccione la línea »Configuración avanzada« mediante »v« o »^« y pulse »OK« para confirmar.
 - 5 Seleccione la línea »Antena activa« mediante »v« o »^«.
- Encienda la fuente de alimentación de la antena mediante »<<« o »>>« (»Encendido«).

Importante:

- La fuente de alimentación de la antena (5V) solo debe encenderse si la antena es una antena activa de interior dotada de un amplificador de señal que no esté recibiendo alimentación de la red eléctrica (o fuente similar). De lo contrario podría provocar un cortocircuito que podría causar daños irreparables a su antena.
- 6 Seleccione la línea »Búsqueda manual de canales« mediante »^« o »v« y pulse »OK« para confirmar.
 - 7 Seleccione la opción »Aire« mediante »<<« o »>>« y pulse »OK« para confirmar.
 - Se muestra el menú »Búsqueda manual de canales«.

- 8 Introduzca la frecuencia (3 dígitos) directamente mediante »1...0«.
 - La búsqueda se iniciará.
 - La búsqueda habrá finalizado cuando los canales encontrados se muestren en la lista.
- 9 Pulse »EXIT« para finalizar la configuración.

Actual. Autom. Servicio

Si se activa esta función, los cambios realizados por los operadores de la red se actualizarán de forma automática.

La unidad debe estar en el modo en espera.

Esta actualización afecta a todos los tipos de recepción: terrestre, por cable y satélite.

- 1 Abra el menú mediante »MENU«.
- 2 Active la opción de menú »Ajustes« mediante »OK«.
- 3 Seleccione el elemento de menú »Conf. fuente« mediante »>>« o »<<« y pulse »OK« para confirmar.
 - Se mostrará el menú »Conf. fuente«.
- 4 Seleccione la línea »Configuración avanzada« mediante »v« o »^« y pulse »OK« para confirmar.
- 5 Seleccione la línea »Act. auto. de servicios« mediante »v« o »^« y seleccione la actualización automática mediante »<<« o »>>« (»Encendido«).
- 6 Pulse »EXIT« para finalizar la configuración.

AJUSTES ESPECIALES

Sintonización de canales de televisión analógica

Este ajuste solo es necesario en caso de que no pueda recibir ningún canal de televisión digital y no haya realizado una búsqueda analógica durante la configuración inicial.

El canal de televisión puede sintonizarse directamente o mediante la función de búsqueda.

Ajuste de todos los canales de televisión analógica

Las estaciones de televisión analógica se enumeran en la lista de canales detrás de la lista de estaciones de televisión digital.

Nota:

- Conecte el cable de la antena de tejado (para estaciones de televisión analógica) a la toma de antena »ANT IN« del televisor.

- 1 Abra el menú mediante »MENU«.
- 2 Active la opción de menú »Ajustes« mediante »OK«.
- 3 Seleccione el elemento de menú »Conf. fuente« mediante »>« o »<« y pulse »OK« para confirmar.
- Se mostrará el menú »Conf. fuente«.
- 4 Seleccione la línea »Búsq. Autom. Canales« mediante »V« o »^« y pulse »OK« para confirmar.
- 5 Seleccione la opción »Aire« o »Cable« mediante »<« o »>« y confirme la fuente de la que está recibiendo emisión analógica presionando »OK«.
- 6 Seleccione la opción »Digital« mediante »<« o »>« y pulse »OK« para quitar la pequeña marca.
- 7 Pulse »*« (rojo) para iniciar la búsqueda.

Notas:

- Tras iniciar la exploración, aparecerá una pregunta de seguridad. Pulse »***« (verde) para confirmar la opción »Sí«.
- Todas las listas de canales y favoritos correspondientes a los canales analógicos se borrarán y compilarán de nuevo.
- Aparece el menú »Búsqueda analógica« y la búsqueda de canales de TV da comienzo. La búsqueda puede llevar algunos minutos, dependiendo del número

de canales de televisión recibidos.

- La búsqueda estará completa tan pronto como aparezca el mensaje »Búsqueda finalizada«.

Nota:

- Puede detener la búsqueda en cualquier momento pulsando »EXIT«.
- 8 Pulse »***« (amarillo) para pasar a la Edición de canales;
o bien
pulse »EXIT« para finalizar la configuración.

Sintonización de canales de televisión analógica mediante introducción de los números de canal

- 1 Abra el menú mediante »MENU«.
- 2 Active la opción de menú »Ajustes« mediante »OK«.
- 3 Seleccione el elemento de menú »Conf. fuente« mediante »>« o »<« y pulse »OK« para confirmar.
- Se mostrará el menú »Conf. fuente«.
- 4 Seleccione la línea »Búsqueda manual de canales« mediante »V« o »^« y pulse »OK« para confirmar.
- 5 Seleccione la opción »Aire« o »Cable« mediante »<« o »>« y confirme la fuente de la que está recibiendo emisión analógica presionando »OK«.
- 6 Seleccione la opción »Analógico« mediante »<« o »>« y pulse »OK« para confirmar.
- Se muestra el menú.

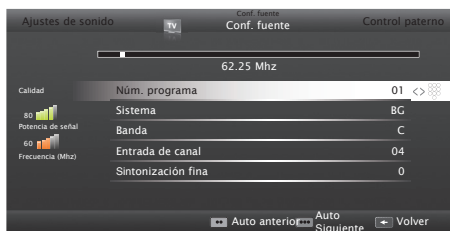

- 7 Seleccione la línea »Prog.Nombre« mediante »V« o »^« y pulse »<«, »>« o »1...0«

para seleccionar el canal preestablecido.

- 8 Seleccione la línea »Banda« mediante »V« o »^«. Para seleccionar las opciones »S« (canal especial) o »C« (canal), pulse »<« o »>«.
- 9 Seleccione la línea »Channel« mediante »V« o »^«. Para introducir el número de canal paso a paso, pulse »<« o »>«, o bien introdúzcalo directamente mediante »1...0« o inicie una búsqueda automática con »*« (verde) o »***« (amarillo).

Nota:

- El sistema actual se muestra en »Sistema«. Si el color y/o el sonido no funcionan correctamente, seleccione »Sistema« mediante »V« o »^«. Seleccione los ajustes necesarios mediante »<« o »>«.
 - Cuando se requiera sintonización, seleccione »Sint. fina« mediante »V« o »^« y realice la sintonización mediante »<« o »>«.
- 10 Para guardar los cambios pulse »****« (azul).

Nota:

- Para ajustar otros canales de televisión, repita los pasos 7 a 10.
- 11 Pulse »EXIT« para finalizar la configuración.

Cambio de los canales analógicos almacenados

Si almacenó los canales tras una búsqueda automática durante la sintonización de los canales de televisión, puede borrarlos. Puede también cambiar o introducir el nombre de los canales y omitir canales.

Selección de listas de canales

- 1 Abra el menú mediante »MENU«.
- 2 Active la opción de menú »Ajustes« mediante »OK«.
- 3 Seleccione el elemento de menú »Conf. fuentes« mediante »>« o »<« y pulse »OK« para confirmar.

- 4 Seleccione la línea »Edición de canales« mediante »V« o »^« y pulse »OK« para confirmar.
- Se muestra el menú »Edición de canales«.

Nota:

- Encontrará información sobre las operaciones adicionales en las siguientes secciones.

Borrado de canales

- 1 En el menú »Edición de canales«, seleccione el canal o canales que desee borrar mediante »V«, »^«, »<« o »>«, y resalte el canal de televisión mediante »OK«.
- El canal se marca con el símbolo »✓«.

Nota:

- Si desea eliminar varios canales de televisión, pulse »V«, »^«, »<« o »>« para seleccionarlos y marque cada uno mediante »OK«.
- 2 Active el menú »Herramientas« pulsando »****« (amarillo).
 - 3 Seleccione la línea »Borrar« mediante »V« o »^« y pulse »OK« para confirmar.
 - 4 Para confirmar el proceso de borrado, pulse »*« (verde);
o bien
pulse »*« (rojo) para cancelarlo.
 - 5 Pulse »EXIT« para cerrar el menú.

Introducción de los nombres de los canales analógicos (máximo 8 caracteres)

- 1 En el menú »Edición de canales«, seleccione el canal al que desee cambiar el nombre mediante »V«, »^«, »<« o »>«, y márkelo pulsando »OK«.
- El canal se marca con el símbolo »✓«.
- 2 Active el menú »Herramientas« pulsando »****« (amarillo).
- 3 Seleccione la línea »Renombrar« mediante »V« o »^« y pulse »OK« para confirmar.
- 4 Borre el nombre del canal actual pulsando »*« (rojo).
- 5 Seleccione el carácter pertinente median-

te »V«, »^«, »<« o »>«, y desplácese al siguiente carácter pulsando »OK«.

- Mediante »Shift« ➔ »OK«, puede alternar entre mayúsculas / números y minúsculas / caracteres especiales.
- Seleccione »X« para borrar el carácter introducido y pulse »OK« para confirmar.

- 6 Confirme el nombre del canal con »...« (verde).

Nota:

- Para introducir los nombres de otros canales de televisión, repita los pasos 1 a 6.

Creación de una lista de favoritos - canales analógicos

Puede seleccionar su lista de favoritos y guardarlos en un máximo de cuatro listas (FAV1 a FAV4).

- 1 En el menú »Edición de canales«, seleccione el canal o canales que desee añadir a la lista de favoritos mediante »V«, »^«, »<« o »>«, y marque el canal de televisión mediante »OK«.
 - El canal se marca con el símbolo »✓«.
- 2 Active el menú »Herramientas« pulsando »...« (amarillo).
- 3 Seleccione la línea »Añadir A Fav« mediante »V« o »^« y pulse »OK« para confirmar.
 - Se muestra el menú »Añadir a favoritos«.
- 4 Seleccione la lista de favoritos a la que desee añadir los canales seleccionados mediante »V« o »^« y guárdelos mediante »OK«.
 - Los canales aparecerán en el editor de canales con las marcas »1«, »2«, »3« o »4«.
 - Puede incluir un mismo número de canal en más de una lista de favoritos.
 - Cada lista de favoritos puede almacenar un máximo de 255 canales.

Notas:

- Puede borrar canales de sus listas de favoritos. Pulse »...« (amarillo), seleccione la lista de favoritos en la que se encuentre el canal mediante »V« o »^« y pulse »OK« para confirmar. Seleccione el canal o canales que desee borrar mediante »V«, »^«, »<« o »>«, y marque el canal de televisión mediante »OK«.
 - Pulse »...« (amarillo), seleccione la línea »Eliminar de favoritos« mediante »V« o »^« y confirme mediante »OK«. El canal seleccionado se borrará de la lista de favoritos.
- Al borrar un canal almacenado en la lista de canales favoritos, el orden de los canales en la lista se actualiza.

- 5 Pulse »EXIT« para cerrar el menú.

Visualización de la información de señal

(solo para canales de televisión digital)

- 1 Abra el menú mediante »MENU«.
- 2 Active la opción de menú »Ajustes« mediante »OK«.
- 3 Seleccione el elemento de menú »Conf. fuente« mediante »>« o »<« y pulse »OK« para confirmar.
 - Se mostrará el menú »Conf. fuente«.
- 4 Seleccione la línea »Avanzado« mediante »V« o »^« y pulse »OK« para confirmar.
- 5 Seleccione la opción »Inform. de señal« mediante »V« o »^« y pulse »OK« para confirmar.
 - Se muestra el menú »Inform. de señal«.

Notas:

- La información de señal varía en función de la fuente actual.
 - La información de señal se muestra a la izquierda de menú. Cuanto más se alarga la barra de »Frecuencia« y »Potencia de señal«, más señal tiene.
 - El nivel de señal no solo depende de su sistema receptor sino también del canal actualmente activo. Recuerde este hecho cuando alinee su antena utilizando la indicación de nivel de señal.
- 6 Pulse »EXIT« para cerrar el menú.

Desactivación y activación de HbbTV

Esta opción le permite desactivar la función Hbb TV, con lo que no se mostrarán avisos en los canales con característica Hbb TV.

- 1 Abra el menú mediante **»MENU«**.
- 2 Active la opción de menú **»Ajustes«** mediante **»OK«**.
- 3 Seleccione el elemento de menú **»Conf. fuente«** mediante **»>«** o **»<«** y pulse **»OK«** para confirmar.
- Se mostrará el menú **»Conf. fuente«**.
- 4 Seleccione la línea **»Avanzado«** mediante **»v«** o **»^«** y pulse **»OK«** para confirmar.
- 5 Seleccione la línea **»Hbb TV«** mediante **»v«** o **»^«**.
- 6 Seleccione la opción (**»Apagado«**) mediante **»<«** o **»>«**.

Nota:

- Para volver a activar HbbTV, seleccione en el paso **6** la opción **»Encendido«**.
- 7 Pulse **»EXIT«** para finalizar la configuración.

Desactivación y activación del teletexto digital

Si desactiva el teletexto digital solo podrá seleccionar el teletexto habitual, pero las demás funciones del servicio interactivo HbbTV seguirán estando disponibles.

- 1 Abra el menú mediante **»MENU«**.
- 2 Active la opción de menú **»Ajustes«** mediante **»OK«**.
- 3 Seleccione el elemento de menú **»Conf. fuente«** mediante **»>«** o **»<«** y pulse **»OK«** para confirmar.
- Se mostrará el menú **»Conf. fuente«**.
- 4 Seleccione la línea **»Avanzado«** mediante **»v«** o **»^«** y pulse **»OK«** para confirmar.
- 5 Seleccione la línea **»Teletexto digital«** mediante **»v«** o **»^«**.
- 6 Seleccione la opción (**»Apagado«**) mediante **»<«** o **»>«**.

Nota:

- Para volver a activar el teletexto digital, seleccione **»Encendido«** en el paso **6**.
- 7 Pulse **»EXIT«** para finalizar la configuración.

INFORMACIÓN

Enchufe

GRUNDIG 48 VLE 6520 BH

Clase de eficiencia energética

A

Tamaño de la pantalla:

121 cm/48"

Consumo energético:

en funcionamiento 85 W / 110 W máx.

Consumo energético anual:

124 kWh

Consumo energético en espera:

< 0,50 W

Resolución máx.:

1920x1080

Otros datos

Tensión de funcionamiento:

220-240 V \sim 50-60 Hz

Área de pantalla (dm²):

63 dm²

Límites Rohs: Pb (plomo) / Hg (mercurio) Pb (plomo) cumplen la normativa ROHS / 0 mg

Tasa de luminancia máxima:

65 %

Salida de audio:

2 x 20 vatios musicales 2 x 10 onda sinusoidal + 10 W onda sinusoidal (subwoofer)

La función de subwoofer es opcional. No disponible en todos los modelos.

Rango de recepción:

Cable:

Banda completa 110MHz 862MHz

Modulación: 16QAM, 32QAM, 64QAM, 128QAM y 256QAM

Tasa de símbolos: 4.0Msym/s a 7.2Msym/s

Digital (DVB-T):

Banda VHF/UHF, ancho de banda 7 MHz y 8 MHz

Tamaño FFT: 2k, 8k

Modulación: 16QAM, 64QAM, QPSK

Rango de seguridad: 1/4, 1/8, 1/16, 1/32

Digital (DVB-T2):

Banda VHF/UHF, ancho de banda 7 MHz y 8 MHz

Tamaño FFT: 1k, 2k, 4k, 8k, 16k, 32k

Modulación: 16QAM, 64QAM, 256QAM, QPSK

Rango de seguridad: 1/4, 19/256, 1/8, 19/128, 1/16, 1/32, 1/128

Esta función es opcional. No disponible en todos los modelos.

Analógico:

C02 ... C80, canales especiales S01 ... S41

Canales predeterminados:

TV/Radio 1000 (Cable - DVBC) / 99 (analógico)
1000 (Antena - DVBT) / 99 (analógico)
8 AV, 2 USB

Peso:

aprox. 9,25 kg

Tamaño:

An Al Prof 108,5 x 65,2 x 7,5 cm

-Reservados los derechos sobre cambios técnicos y errores.

Información de servicio para distribuidores



Este producto es conforme a las siguientes directivas y reglamentos de la Unión Europea:

2006/95/EC: Directiva sobre equipos eléctricos para uso dentro de ciertos límites de tensión.

2004/108/EC: Directiva sobre idoneidad electromagnética.

2009/125/EC: Directiva sobre diseño ecológico para productos con consumo energético, así como los siguientes subdecretos;

278/2009: Normativa referida a los requisitos en cuanto al diseño ecológico relacionado con el consumo energético de fuentes de energía externas no cargadas y eficiencia activa media (para modelos con adaptadores AC/DC);
642/2009: Normativa referida a los requisitos de diseño ecológico para televisores.

2010/30/EU: Directiva sobre el etiquetado energético de productos que emplean energía, así como los siguientes subdecretos;

1062/2010: Normativa referida al etiquetado energético de los televisores.

2011/65/EU: Directiva sobre las limitaciones en el uso de ciertos materiales peligrosos en aparatos eléctricos, electrónicos, domésticos y de oficina.

Interfaces de red

Este producto está diseñado para su conexión a la red ADSL.

Eliminación del embalaje

Los materiales del embalaje son peligrosos para los niños. Mantenga los materiales del embalaje fuera del alcance de los niños.

El embalaje de su producto está fabricado a partir de materiales reciclables. Clasifíquelos para tirarlos de acuerdo con las instrucciones de eliminación de residuos. No los arroje a la basura junto con residuos domésticos normales.

Nota sobre el medio ambiente



Este producto se ha fabricado con piezas y materiales de primera calidad, que pueden ser reutilizados y reciclados.

Por lo tanto, no arroje el producto a la basura junto con sus demás residuos domésticos al final de su vida útil. Llévelo a un punto de reciclaje de dispositivos eléctricos y electrónicos. Este símbolo, que se encuentra en el producto, en el manual y en el embalaje, le recuerda esta directriz. Averigüe qué puntos de recogida quedan bajo la jurisdicción de las autoridades locales correspondientes a su domicilio.

Ayude a proteger el medio ambiente reciclando los productos usados.

Solución de problemas

Si las soluciones proporcionadas a continuación no funcionan, consulte a un distribuidor autorizado GRUNDIG. Recuerde que las anomalías de funcionamiento también pueden tener su causa en los dispositivos externos tales como magnetoscopios o receptores vía satélite.

Problema	Posible causa	Solución
Pantalla encendida (nieve), pero no se ve ninguna estación	Cable de la antena	¿Está conectado el cable de la antena?
	No hay ninguna estación de TV programada	Inicie una búsqueda de estaciones
Mal contraste de imagen	Ajustes de imagen no realizados correctamente	Ajuste el brillo, el contraste o el color
	Problema de la emisora	Pruebe con una estación diferente
Interferencia en imagen y/o sonido	Interferencia de otros dispositivos	Cambie la posición del dispositivo
Imagen difuminada, reflejos	Ajuste del canal	Lleve a cabo una sintonización manual o automática de los canales, o bien una sintonización fina
	Antena	Haga que comprueben el cable o la instalación de la antena
La imagen no se ve en color	Intensidad de color al máximo	Aumente el ajuste del color
	Ajuste del estándar de color del televisor (si disponible opción de ajuste)	Seleccione el estándar de color correcto
	Problema de la emisora	Pruebe con otro canal
Hay imagen pero no sonido	Volumen ajustado al mínimo	Suba o active el volumen
No hay teletexto o éste no se muestra correctamente	Problema de la emisora	Pruebe con otro canal
	La estación de televisión no dispone de teletexto o problema de la antena.	Pruebe otro canal para comprobar la sintonización fina y la ausencia de imágenes ensombrecidas
	Señal demasiado débil	Compruebe la instalación de la antena
El mando a distancia no funciona	No hay conexión visual	Apunte al televisor con el mando a distancia
	Pilas del mando a distancia	Compruebe las pilas y sustitúyalas en caso necesario
	Estado de funcionamiento no definido	Apague el televisor mediante el botón de encendido/apagado y espere unos dos minutos

Imagen oscura en modo PC	Ajuste incorrecto de la resolución y la frecuencia de imagen en el PC	Cambie el ajuste en el PC (p. ej., resolución de imagen 1280 x 768, frecuencia de imagen 60Hz)
No se puede encontrar el dispositivo DMS	El dispositivo DMS no está encendido o no se ha iniciado.	Asegúrese de que el dispositivo DMS esté encendido y haya sido iniciado.
	No se ha configurado la conexión a la red.	Compruebe la configuración de red.
Baja calidad de la imagen (píxeles) en el modo WLAN.	El DMS (por ejemplo, PC) se conecta a la red inalámbrica y separado del módem	Acerque el DMS al módem
Avisos en la pantalla relacionados con los problemas de conexión	El dispositivo de cable de red o red USB inalámbrica puede estar desconectado	Compruebe el cable de red o el dispositivo de red USB inalámbrico
	El módem no tiene conexión a Internet o tiene problemas	Asegúrese de que el módem tenga conexión a Internet
Los vídeos en aplicaciones de vídeo se retardan durante la reproducción con conexión inalámbrica	La velocidad de la conexión a Internet es baja.	La velocidad baja de Internet es un problema relacionado con la velocidad de su suscripción o un fallo en la infraestructura de Internet. Póngase en contacto con su proveedor de servicios (ISP).
Los vídeos en aplicaciones de vídeo se retardan durante la reproducción con conexión por cable	La velocidad de la conexión a Internet es baja.	La velocidad baja de Internet es un problema relacionado con la velocidad de su suscripción o un fallo en la infraestructura de Internet. Póngase en contacto con su proveedor de servicios (ISP).
Hay problemas de conexión en las aplicaciones Inter@ctive.	Puede ocurrir debido a problemas temporales en los servidores de estas aplicaciones	Intente conectar de nuevo las aplicaciones

Nota:

- Este producto es de Clase A. Durante su funcionamiento, el aparato puede producir interferencias de radio. En tal caso, es posible que el usuario tenga que solucionar el problema. Póngase en contacto con su distribuidor especialista.