

SAMSUNG

USER MANUAL

5 SERIES

Thank you for purchasing this Samsung product.

To receive more complete service, please register your product at www.samsung.com/register

Model _____ Serial No. _____

Before Reading This User Manual

This TV comes with this user manual and an embedded e-Manual.



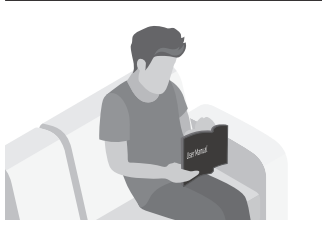
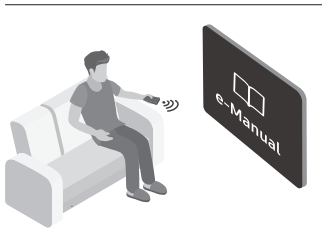



Before reading this user manual, review the following:

	User Manual	Read this provided user manual to see information about product safety, installation, accessories, initial configuration, and product specifications.
	e-Manual	For more information about this TV, read the e-Manual embedded in the product. <ul style="list-style-type: none">• To open the e-Manual, MENU → Support → e-Manual → ENTER

On the website, you can download the user manual and see its contents on your PC or mobile device.

Warning! Important Safety Instructions

Please read the Safety Instructions before using your TV.

CAUTION			Class II product: This symbol indicates that a safety connection to electrical earth (ground) is not required.
RISK OF ELECTRIC SHOCK. DO NOT OPEN.			
CAUTION: TO REDUCE THE RISK OF ELECTRIC SHOCK, DO NOT REMOVE COVER (OR BACK). THERE ARE NO USER SERVICEABLE PARTS INSIDE. REFER ALL SERVICING TO QUALIFIED PERSONNEL.			AC voltage: Rated voltage marked with this symbol is AC voltage.
	This symbol indicates that high voltage is present inside. It is dangerous to make any kind of contact with any internal part of this product.		DC voltage: Rated voltage marked with this symbol is DC voltage.
	This symbol indicates that this product has included important literature concerning operation and maintenance.		Caution. Consult instructions for use: This symbol instructs the user to consult the user manual for further safety related information.

- The slots and openings in the cabinet and in the back or bottom are provided for necessary ventilation. To ensure reliable operation of this apparatus and to protect it from overheating, these slots and openings must never be blocked or covered.
 - Do not place this apparatus in a confined space, such as a bookcase or built-in cabinet, unless proper ventilation is provided.
 - Do not place this apparatus near or over a radiator or heat register, or where it is exposed to direct sunlight.
 - Do not place vessels (vases etc.) containing water on this apparatus, as this can result in a fire or electric shock.
- Do not expose this apparatus to rain or place it near water (near a bathtub, washbowl, kitchen sink, or laundry tub, in a wet basement, or near a swimming pool, etc.). If this apparatus accidentally gets wet, unplug it and contact an authorised dealer immediately.
- This apparatus uses batteries. In your community, there might be environmental regulations that require you to dispose of these batteries properly. Please contact your local authorities for disposal or recycling information.
- Do not overload wall outlets, extension cords, or adaptors beyond their capacity, since this can result in fire or electric shock.
- Power-supply cords should be placed so that they are not likely to be walked on or pinched by items placed upon or against them. Pay particular attention to cords at the plug end, at wall outlets, and at the point where they exit from the appliance.

- To protect this apparatus from a lightning storm, or when left unattended and unused for long periods of time, unplug it from the wall outlet and disconnect the antenna or cable system. This will prevent damage to the set due to lightning and power line surges.
- Before connecting the AC power cord to the DC adaptor outlet, make sure that the voltage designation of the DC adaptor corresponds to the local electrical supply.
- Never insert anything metallic into the open parts of this apparatus. This may cause a danger of electric shock.
- To avoid electric shock, never touch the inside of this apparatus. Only a qualified technician should open this apparatus.
- Be sure to plug in the power cord until it is firmly seated. When unplugging the power cord from a wall outlet, always pull on the power cord's plug. Never unplug it by pulling on the power cord. Do not touch the power cord with wet hands.
- If this apparatus does not operate normally - in particular, if there are any unusual sounds or smells coming from it - unplug it immediately and contact an authorised dealer or service centre.
- Be sure to pull the power plug out of the outlet if the TV is to remain unused or if you are to leave the house for an extended period of time (especially when children, elderly, or disabled people will be left alone in the house).
 - Accumulated dust can cause an electric shock, an electric leakage, or a fire by causing the power cord to generate sparks and heat or by causing the insulation to deteriorate.
- Be sure to contact an authorised Samsung service centre for information if you intend to install your TV in a location with heavy dust, high or low temperatures, high humidity, chemical substances, or where it will operate 24 hours a day such as in an airport, a train station, etc. Failure to do so may lead to serious damage to your TV.
- Use only a properly grounded plug and wall outlet.
 - An improper ground may cause electric shock or equipment damage. (Class I Equipment only.)
- To turn off this apparatus completely, disconnect it from the wall outlet. To ensure you can unplug this apparatus quickly if necessary, make sure that the wall outlet and power plug are readily accessible.
- Store the accessories (batteries, etc.) in a location safely out of the reach of children.
- Do not drop or strike the product. If the product is damaged, disconnect the power cord and contact a Samsung service centre.
- To clean this apparatus, unplug the power cord from the wall outlet and wipe the product with a soft, dry cloth. Do not use any chemicals such as wax, benzene, alcohol, thinners, insecticide, aerial fresheners, lubricants, or detergents. These chemicals can damage the appearance of the TV or erase the printing on the product.
- Do not expose this apparatus to dripping or splashing.
- Do not dispose of batteries in a fire.
- Do not short-circuit, disassemble, or overheat the batteries.
- There is danger of an explosion if you replace the batteries used in the remote with the wrong type of battery. Replace only with the same or equivalent type.
- To reduce the risk of fire or electric shock, do not expose this apparatus to rain or moisture.
- Apparatus shall not be exposed to dripping or splashing and no objects filled with liquids, such as vases, shall not be placed on the apparatus.
- **WARNING: FOR INDOOR USE ONLY**

* Figures and illustrations in this User Manual are provided for reference only and may differ from the actual product appearance. Product design and specifications may change without notice.

CIS languages (Russian, Ukrainian, Kazakhs) are not available for this product, since this is manufactured for customers in EU region.

Contents

	Before Reading This User Manual	2
	Warning! Important Safety Instructions	3
01	What's in the Box?	
02	TV Installation	
	Mounting the TV on a wall	8
	Providing proper ventilation for your TV	9
	Attaching the TV to the Stand	10
	Safety Precaution: Securing the TV to the wall to prevent falling	10
03	The Remote Control	
	Installing batteries into the remote control (Battery size: AAA)	12
04	Initial Setup	
	If You Want to Reset This Feature...	13
	Using the TV Controller	13
05	Changing the Input Source	
	Source	14
	How to use Edit Name	14
	Information	14
06	Connecting to a COMMON INTERFACE slot (Your TV viewing Card Slot)	
	Using the "CI or CI+ CARD"	15

07	How to use the e-Manual	
	Screen Display	16
	How to toggle between an e-Manual topic and the corresponding OSD menu(s).	17
	How to search for a topic on the index page	17
08	Troubleshooting and Maintenance	
	Troubleshooting	18
	Teletext Feature	23
	The teletext pages are organised according to six categories	24
	Anti-theft Kensington Lock	24
	Still image warning	25
	Caring for the TV	25
09	Specifications and Other Information	
	Specifications	26
	Environmental Considerations	26
	Decreasing power consumption	26
	Licences	30

01 What's in the Box?

Make sure the following items are included with your TV. If any items are missing, contact your dealer.

- Remote Control & Batteries (AAA x 2)
- User Manual
- Warranty Card / Regulatory Guide (Not available in some locations)
- TV Power Cable (Depending on the country and model)
- The colours and shapes of the items differ with the model.
- Cables not supplied with this product can be purchased separately.
- Open the box and check for any accessory items hidden behind or inside the packing materials.

An administration fee may be charged in the following situations:

(a) An engineer is called out at your request, but there will be no defect with the product (i.e., where the user manual has not been read).

(b) You bring the unit to a repair centre, but there will be no defect identified the product (i.e., where the user manual has not been read).

You will be informed of the administration fee amount before a technician visits.



Warning: Screens can be damaged from direct pressure when handled incorrectly. We recommend lifting the TV at the edges, as shown.



02 TV Installation

Mounting the TV on a wall



If you mount this TV on a wall, follow the instructions exactly as set out by the manufacturer. Unless it is correctly mounted, the TV may slide or fall and cause serious injury to a child or adult and serious damage to the TV.

For models providing wall mount adapters, install them as shown in the figure below before installing the wall mount kit.

- Refer to the installation manual included with the Samsung wall mount kit.

You can mount the TV on the wall using a wall mount kit (sold separately).

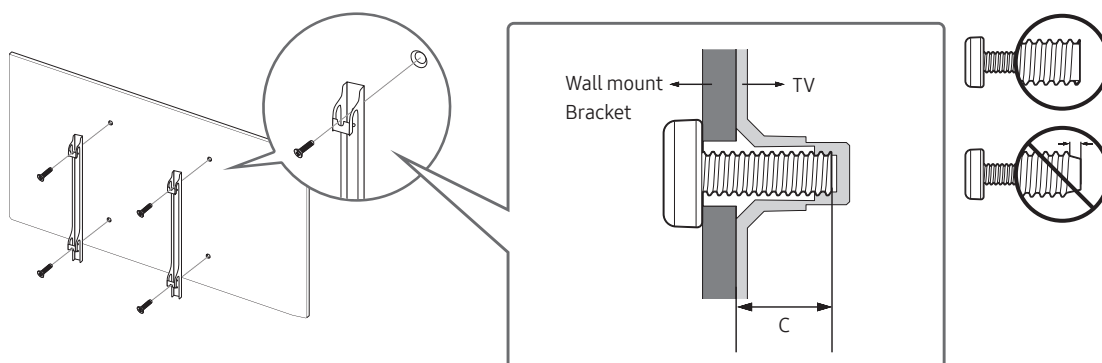

- Samsung Electronics is not responsible for any damage to the product or injury to yourself or others if you choose to install the wall mount on your own.
- You can install your wall mount on a solid wall perpendicular to the floor. Before attaching the wall mount to surfaces other than plaster board, contact your nearest dealer for additional information. If you install the TV on a ceiling or slanted wall, it may fall and result in severe personal injury.
- Standard dimensions for wall mount kits are shown in the table on the next page.
- If you are installing a third-party wall mount, note that the length of the screws you can use to attach the TV to the wall mount is shown in column C in the table on the next page.
- When installing a wall mount kit, we recommend you fasten all four VESA screws.
- If you want to install a wall mount kit that attaches to the wall using two top screws only, be sure to use a Samsung wall mount kit that supports this type of installation. (You may not be able to purchase this type of wall mount kit, depending on the geographical region.)

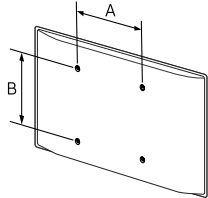
TV size in inches	VESA screw hole specs (A * B) in millimetres	C (mm)	Standard Screw	Quantity	
40 - 49	200 x 200	20 - 21	M8	4	



Do not install your wall mount kit while your TV is turned on. This may result in personal injury from electric shock.

- Do not use screws that are longer than the standard dimension or do not comply with the VESA standard screw specifications. Screws that are too long may cause damage to the inside of the TV set.
- For wall mounts that do not comply with the VESA standard screw specifications, the length of the screws may differ depending on the wall mount specifications.
- Do not fasten the screws too firmly. This may damage the product or cause the product to fall, leading to personal injury. Samsung is not liable for these kinds of accidents.
- Samsung is not liable for product damage or personal injury when a non-VESA or non-specified wall mount is used or when the consumer fails to follow the product installation instructions.
- Do not mount the TV at more than a 15 degree tilt.
- Always have two people mount the TV onto a wall.

Providing proper ventilation for your TV

When you install your TV, maintain a distance of at least 10 cm between the TV and other objects (walls, cabinet sides, etc.) to ensure proper ventilation. Failing to maintain proper ventilation may result in a fire or a problem with the product caused by an increase in its internal temperature.

When you install your TV with a stand or a wall mount, we strongly recommend you use parts provided by Samsung Electronics only. Using parts provided by another manufacturer may cause difficulties with the product or result in injury caused by the product falling.

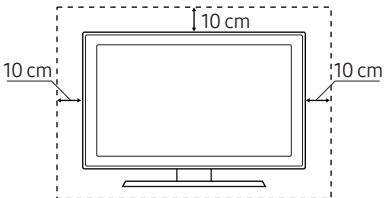
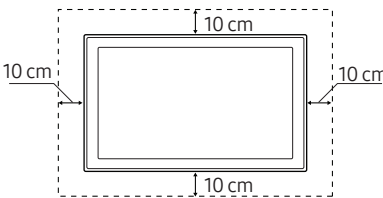
Installation with a stand	Installation with a wall mount
	

Attaching the TV to the Stand

Make sure you have all the accessories shown, and that you assemble the stand following the provided assembly instructions.

Safety Precaution: Securing the TV to the wall to prevent falling



Caution: Pulling, pushing, or climbing on the TV may cause the TV to fall. In particular, ensure your children do not hang on or destabilise the TV. This action may cause the TV to tip over, causing serious injuries or death. Follow all safety precautions provided in the Safety Flyer included with your TV. For added stability and safety, you can purchase and install the anti-fall device as described below.



WARNING: Never place a television set in an unstable location. The television set may fall, causing serious personal injury or death. Many injuries, particularly to children, can be avoided by taking simple precautions such as

- Using cabinets or stands recommended by the manufacturer of the television set.
- Only using furniture that can safely support the television set.
- Ensuring the television set is not overhanging the edge of the supporting furniture.
- Not placing the television set on tall furniture (for example, cupboards or bookcases) without anchoring both the furniture and the television set to a suitable support.
- Not placing the television set on cloth or other materials that may be located between the television set and supporting furniture.
- Educating children about the dangers of climbing on furniture to reach the television set or its controls.

If you are retaining and relocating the television set that you are replacing with this new set, you should apply the same precautions to the old set.

Preventing the TV from falling

1. Using the appropriate screws, firmly fasten a set of brackets to the wall. Confirm that the screws are firmly attached to the wall.
 - You may need additional material such as wall anchors depending on the type of wall.
2. Using the appropriately sized screws, firmly fasten a set of brackets to the TV.
 - For the screw specifications, refer to the standard screw part in the table under "Mounting the TV on a wall".
3. Connect the brackets fixed to the TV and the brackets fixed to the wall with a durable, heavy-duty string, and then tie the string tightly.
 - Install the TV near the wall so that it does not fall backwards.
 - Connect the string so that the brackets fixed to the wall are at the same height as or lower than the brackets fixed to the TV.

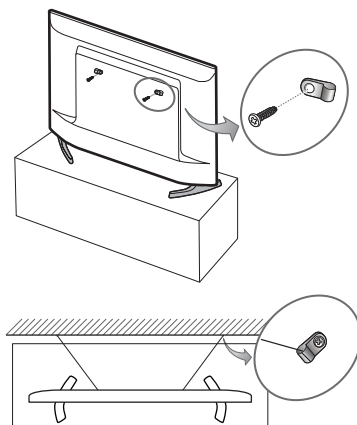

03 The Remote Control

- Depending on the country and model.

Learn where the function buttons are on your remote, such as: **SOURCE**, **TTX/MIX**, **PRE-CH**, **CH LIST**, **^ CH v**, **MENU**, **TOOLS**, **[Enter]**, **INFO**, **RETURN** and **EXIT**.

- This remote control has Braille points on the Power, Channel, Volume, and Enter buttons and can be used by visually impaired persons.

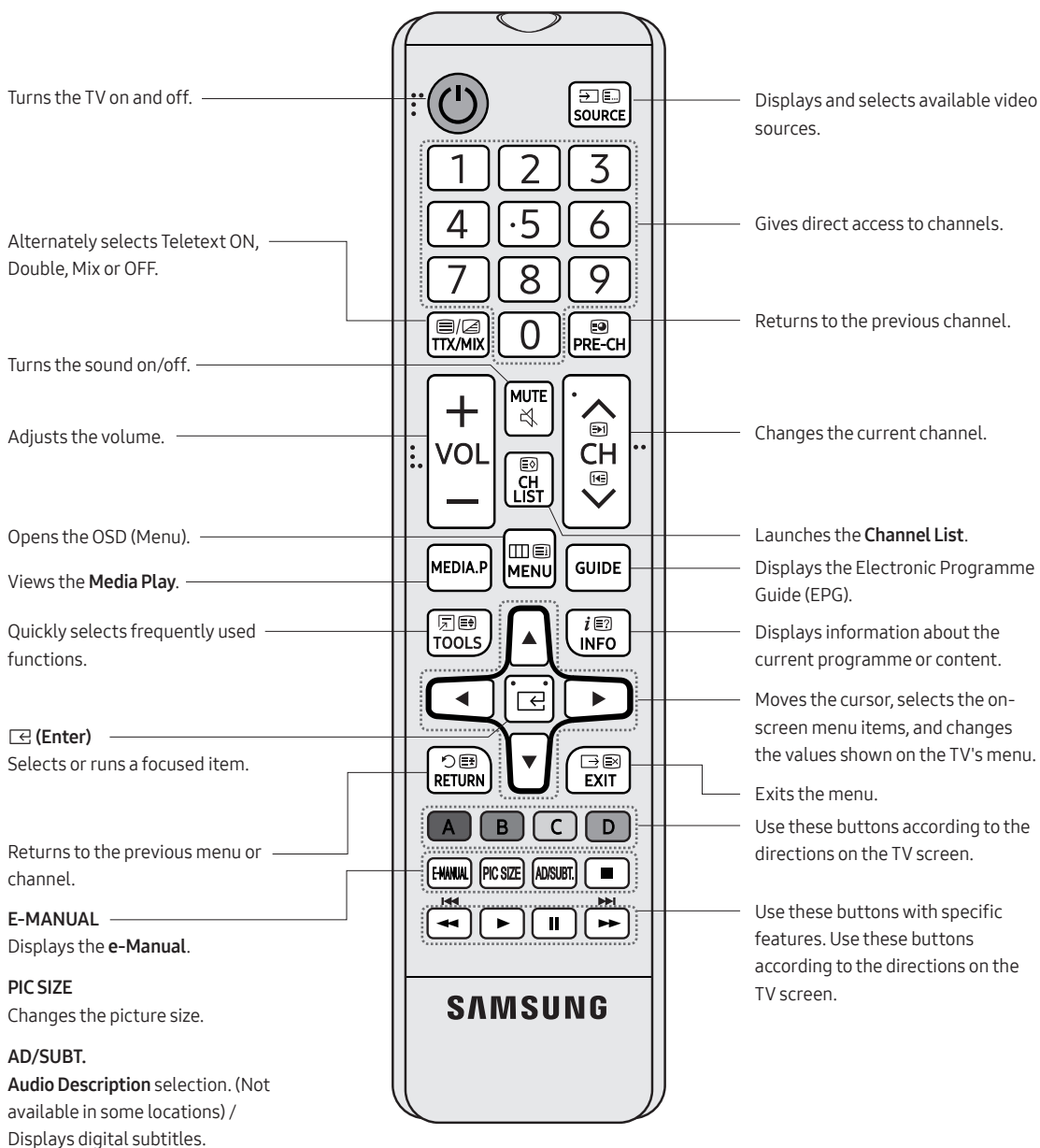

- The button names above may differ from the actual names.

Installing batteries into the remote control (Battery size: AAA)

Match the polarity of the batteries to the symbols on the battery compartment.

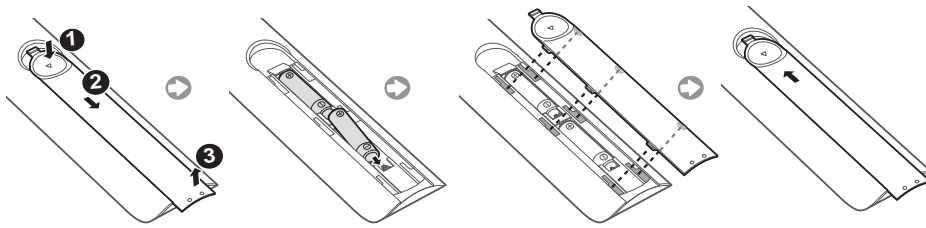

- Use the remote control within 7 m of the TV.
- Bright light may affect the performance of the remote control. Avoid using near bright fluorescent lights or neon signs.
- The colour and shape of the remote may vary depending on the model.

04 Initial Setup

The initial setup dialogue box appears when the TV is first activated. Follow the on-screen instructions to finish the initial setup process. You can manually perform this process at a later time in the **MENU** → **System** → **Setup** menu.

- If you connect any device to HDMI1 before starting the installation, the Channel Source will be changed to Set-top box automatically.
- If you do not want to select Set-top box, please select **Aerial**.

If You Want to Reset This Feature...

Select **System** → **Setup** (Initial Setup). Enter your 4 digit PIN number. The default PIN number is "0-0-0-0". (France: "1-1-1-1")

If you want to change the PIN number, use the **Change PIN** function.

You should do **Setup** (**MENU** → **System**) again at home even though you did in shop already.

- If you forget the PIN code, press the remote control buttons in the following sequence in Standby mode, which resets the PIN to "0-0-0-0": **MUTE** → 8 → 2 → 4 → **POWER** (on)

Using the TV Controller

You can turn on the TV with the **TV Controller** button at the bottom of the TV, and then use the **Control menu**. The **Control menu** appears when the TV Controller is pressed while the TV is On. For more information about its usage, refer to the figure below.

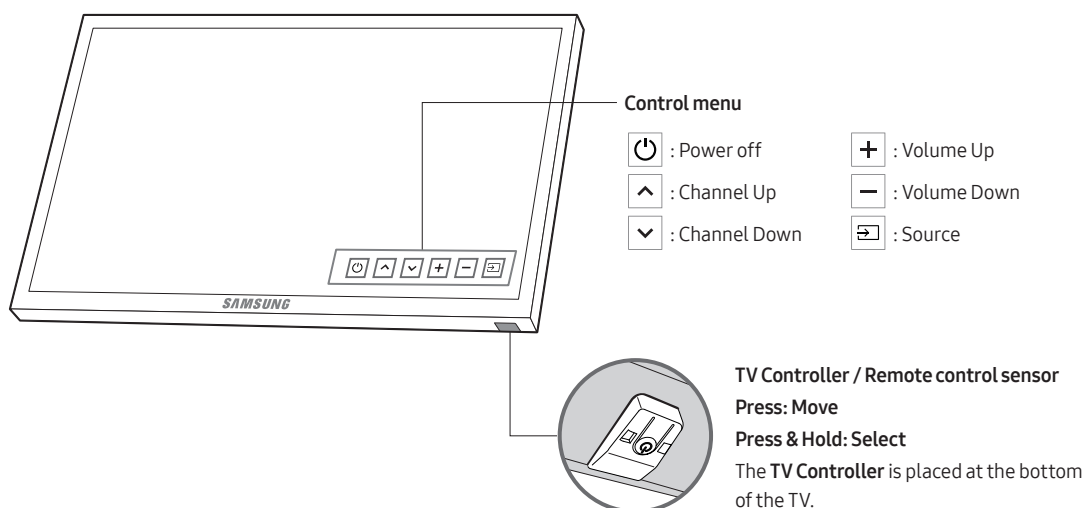

05 Changing the Input Source

Source

Use to select TV or other external input sources such as DVD / Blu-ray players / cable box / STB satellite receiver connected to the TV.

1. Press the **SOURCE** button on your remote.
2. Select a desired external input source.

How to use Edit Name

In the **Source**, press the **TOOLS** button, and then you can set an external input sources name you want.

- When connecting a PC to the **HDMI IN 2(DVI)** port with HDMI cable, you should set the TV to **PC** mode under **Edit Name**.
- When connecting a PC to the **HDMI IN 2(DVI)** port with HDMI to DVI cable, you should set the TV to **DVI PC** mode under **Edit Name**.
- When connecting an AV devices to the **HDMI IN 2(DVI)** port with HDMI to DVI cable, you should set the TV to **DVI Devices** mode under **Edit Name**.

Information

You can see detailed information about the connected external device.

06 Connecting to a COMMON INTERFACE slot (Your TV viewing Card Slot)

- Depending on the country and model.
- Turn the TV off to connect or disconnect a CI card.

Using the “CI or CI+ CARD”

To watch paid channels, the “CI or CI+ CARD” must be inserted.

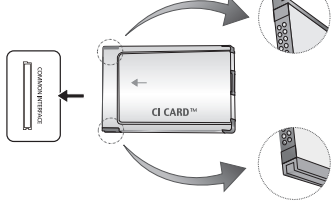
- If you don't insert the “CI or CI+ CARD”, some channels will display the message “Scrambled Signal”.
 - The pairing information containing a telephone number, the “CI or CI+ CARD” ID the Host ID and other information will be displayed in about 2~3 minutes. If an error message is displayed, please contact your service provider.
 - When the configuration of channel information has finished, the message “Updating Completed” is displayed, indicating the channel list is updated.
- 
- **NOTE**
 - You must obtain a “CI or CI+ CARD” from a local cable service provider.
 - When removing the “CI or CI+ CARD”, carefully pull it out with your hands since dropping the “CI or CI+ CARD” may cause damage to it.
 - Insert the “CI or CI+ CARD” in the direction marked on the card.
 - The location of the COMMON INTERFACE slot may be different depending on the model.
 - “CI or CI+ CARD” is not supported in some countries and regions; check with your authorised dealer.
 - If you have any problems, please contact a service provider.
 - Insert the “CI or CI+ CARD” that supports the current aerial settings. The screen will be distorted or will not be seen.
- The image may differ depending on the model.

07 How to use the e-Manual



You can find instructions about your TV's features in the **e-Manual** in your TV. To use, press the **E-MANUAL** button on your remote. Move the cursor using the up/down/right/left buttons to highlight a category, then a topic, and then press the **ENTER** button. The **e-Manual** displays the page you want to see.

You can also access it through the menu:

MENU → **Support** → **e-Manual** → **ENTER**

- To return to the **e-Manual** main menu, press the **E-MANUAL** button on the remote.

Screen Display

Currently displayed video, TV Programme, etc.

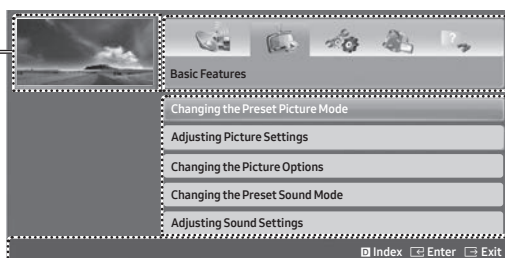

The category list. Press ◀ or ▶ button to select the category you want.

Displays the sub-menu list. Use the arrow buttons on your remote to move the cursor. Press **ENTER** button to select the sub-menu you want.

Operation Buttons

Index: Displays the index screen.

- **Index** available depending on the language.

Enter: Selects a category or sub-menu.

Exit: Exit the **e-Manual**.

<Viewing the Contents>

Try now: Displays the OSD menu that corresponds to the topic. To return to the **e-Manual** screen, press the **E-MANUAL** button.

Home: Moves to the **e-Manual** home screen.

Page: Moves to previous or next page.

Zoom: Magnifies a screen.

Press the **Zoom** button to magnify the screen. You can scroll through the magnified screen by using the ▲ or ▼ buttons. To return to the screen to normal size, press the **RETURN** button.

How to toggle between an e-Manual topic and the corresponding OSD menu(s).

- This function is not enabled in some menus.
- You cannot use the **Try now** function if the menu is not activated.

Method 1	Method 2
<ol style="list-style-type: none"> 1. If you want to use the menu that corresponds to an e-Manual topic, press the red button to select Try now. 2. To return to the e-Manual screen, press the E-MANUAL button. 	<ol style="list-style-type: none"> 1. Press the ENTER button when a topic is displayed. "Are you sure?" appears. Select Yes, and then press the ENTER button. The OSD window appears. 2. To return to the e-Manual screen, press the E-MANUAL button.

How to search for a topic on the index page

- This function may not be supported depending on the language.
1. If you want to search a keyword, press the blue button to select **Index**.
 2. Press the ◀ or ▶ button to select a character order you want.
 3. Press the ▲ or ▼ button to select a keyword you want to see, and then press the **ENTER** button.
 4. You can view the corresponding **e-Manual** instruction screen.
 - To close the **Index** screen, press the **RETURN** button.

08 Troubleshooting and Maintenance

Troubleshooting

If the TV seems to have a problem, first try this list of possible problems and solutions. If none of these troubleshooting tips apply, visit “www.samsung.com”, then click on Support, or call Samsung customer service centre.

Picture Quality

- First of all, please perform the **Picture Test** and confirm that your TV is properly displaying test image. (go to **MENU - Support - Self Diagnosis - Picture Test**) If the test image is properly displayed, the poor picture may be caused by the source or signal.

The TV image does not look as good as it did in the store.

- If you have an analogue cable/set top box, upgrade to a digital set top box. Use HDMI or Component cables to deliver HD (high definition) picture quality.
- Cable/Satellite subscribers: Try digital stations from the channel line up.
- Aerial connection: Try HD stations after performing Auto tuning.
- Many HD channels are up scaled from SD (Standard Definition) contents.
- Adjust the Cable/Set top box video output resolution to 1080i or 720p.
- Make sure you are watching the TV at the minimum recommended distance based on the size and definition of the signal.

The picture is distorted: macro block, small block, dots, pixelization error.

- Compression of video contents may cause picture distortion especially in fast moving pictures such as sports and action movies.
- Low signal level or bad quality can cause picture distortion. This is not a TV issue.
- Mobile phones used close to the TV (cca up to 1m) may cause noise in picture on analogue and digital TV.

Colour is wrong or missing.

- If you're using a component connection, make sure the component cables are connected to the correct jacks. Incorrect or loose connections may cause colour problems or a blank screen.

There is poor colour or brightness.

- Adjust the **Picture** options in the TV menu. (go to **Picture Mode / Colour / Brightness / Sharpness**)
- Adjust **Energy Saving** option in the TV menu. (go to **MENU - System - Eco Solution - Energy Saving**)
- Try resetting the picture to view the default picture settings. (go to **MENU - Picture - Reset Picture**)

There is a dotted line on the edge of the screen.

- If the picture size is set to **Screen Fit**, change it to **16:9**.
- Change cable/satellite box resolution.

The picture is black and white.

- If you are using an AV composite input, connect the video cable (yellow) to the Green jack of component input 1 on the TV.

When changing channels, the picture freezes or is distorted or delayed.

- If connected with a cable box, please try to reset the cable box. Reconnect the AC cord and wait until the cable box reboots. It may take up to 20 minutes.
- Set the output resolution of the cable box to 1080i or 720p.

Sound Quality

- First of all, please perform the **Sound Test** to confirm that your TV audio is properly operating. (go to **MENU - Support - Self Diagnosis - Sound Test**)
- If the audio is ok, the sound problem may be caused by the source or signal.

There is no sound or the sound is too low at maximum volume.

- Please check the volume of the device (Cable/Sat Box, DVD, Blu-ray etc) connected to your TV.

The picture is good but there is no sound.

- Set the **Speaker Select** option to **TV Speaker** in the sound menu.
- If you are using an external device, make sure the audio cables are connected to the correct audio input jacks on the TV.
- If you are using an external device, check the device's audio output option (ex. you may need to change your cable box's audio option to HDMI when you have a HDMI connected to your TV).
- If you are using a DVI to HDMI cable, a separate audio cable is required.
- Reboot the connected device by reconnecting the device's power cable.

The speakers are making an inappropriate noise.

- Check the cable connections. Make sure a video cable is not connected to an audio input.
- For aerial or cable connections, check the signal strength. Low signal level may cause sound distortion.

No Picture, No Video

The TV will not turn on.

- Make sure the AC power cord is securely plugged in to the wall outlet and the TV.
- Make sure the wall outlet is working.
- Try pressing the **POWER** button on the TV to make sure the problem is not the remote. If the TV turns on, refer to “The remote control does not work” below.

The TV turns off automatically.

- Ensure the **Sleep Timer** is set to **Off** in the **Time** menu.
- If your PC is connected to the TV, check your PC power settings.
- Make sure the AC power cord is plugged in securely to the wall outlet and the TV.
- **No Signal Power Off** turns off the TV if no signal has been received by the TV for a specified period time.
Auto Power Off turns off the TV if there has been no user input in four hours.

There is no picture/video.

- Check cable connections (remove and reconnect all cables connected to the TV and external devices).
- Set your external device's (Cable/Set top Box, DVD, Blu-ray etc) video outputs to match the connections to the TV input. For example, if an external device's output is HDMI, it should be connected to an HDMI input on the TV.
- Make sure your connected devices are powered on.
- Be sure to select the TV's correct source by pressing the **SOURCE** button on the remote control.
- Reboot the connected device by reconnecting the device's power cable.

Aerial (Air/Cable) Connection (Cable: depending on the country)

The TV is not receiving all channels.

- Make sure the Aerial cable is connected securely.
- Please try **Setup** (Initial setup) to add available channels to the channel list. Go to **MENU - System - Setup** (Initial setup) and wait for all available channels to be stored.
- Verify the Aerial is positioned correctly.

The picture is distorted: macro block, small block, dots, pixelization error.

- Compression of video contents may cause picture distortion, especially on fast moving pictures such as sports and action movies.
- A low signal can cause picture distortion. This is not a TV issue.

Others

The picture will not display in full screen.

- HD channels will have black bars on either side of the screen when displaying up scaled SD (4:3) contents.
- Black bars on the top and bottom will appear during movies that have aspect ratios different from your TV.
- Adjust the picture size options on your external device or TV to full screen.

The remote control does not work.

- Replace the remote control batteries with the poles (+/-) in the right direction.
- Clean the sensor's transmission window on the remote.
- Try pointing the remote directly at the TV from 1.5~1.8 m away.

The cable/set top box remote control doesn't turn the TV on or off, or adjust the volume.

- Programme the Cable/Set top box remote control to operate the TV. Refer to the Cable/Set top box user manual for the SAMSUNG TV code.

A "Mode Not Supported" message appears.

- Check the supported resolution of the TV, and adjust the external device's output resolution accordingly.

There is a plastic smell from the TV.

- This smell is normal and will dissipate over time.

The TV Signal Information is unavailable in the Self Diagnosis Test menu.

- This function is only available with digital channels from an Aerial / RF / Coax connection.

TV is tilted to the right or left side.

- Remove the stand base from the TV and reassemble it.

There are difficulties assembling the stand base.

- Make sure the TV is placed on a flat surface. If you can not remove the screws from the TV, please use a magnetised screw driver.

The Broadcasting menu is grey out (unavailable).

- The **Broadcasting** menu is only available when the TV source is selected.

Your settings are lost after 5 minutes or every time the TV is turned off.

- If the TV is in the **Store Demo** mode, it will reset audio and picture settings every 5 minutes. If you want to change the settings from **Store Demo** mode to **Home Use**, press the **SOURCE** button to select **TV** mode, and go to **MENU - Support - Use Mode**.

You have intermittent loss of audio or video.

- Check the cable connections and reconnect them.
- Loss of audio or video can be caused by using overly rigid or thick cables. Make sure the cables are flexible enough for long term use. If mounting the TV to the wall, we recommend using cables with 90 degree connectors.

You see small particles when you look closely at the edge of the frame of the TV.

- This is part of the product's design and is not a defect.

The PIP menu is not available.

- **PIP** functionality is only available when you are using a HDMI or components source.

You turned the TV off 45 minutes ago, and it turned on again.

- It is normal. The TV operates the OTA (Over The Aerial) function itself to upgrade firmware downloaded whilst your watching TV.

There are recurrent picture/sound issues.

- Check and change the signal/source.

A reaction may occur between the rubber cushion pads on the base stand and the top finish of some furniture.

- To prevent this, use felt pads on any surface of the TV that comes in direct contact with furniture.

The message "This file may not be playable properly." appears.

- This may appear because of high bit rate of content. Content generally will play but could experience some playability issue.

You can keep your TV in optimum operating condition by upgrading to the latest firmware (www.samsung.com → Support) by USB.

This TFT LED panel uses a panel consisting of sub pixels which require sophisticated technology to produce. However, there may be a few bright or dark pixels on the screen. These pixels will have no impact on the performance of the product.

Some functions and pictures shown in this manual are available on specific models only.

Teletext Feature

The index page of the **Teletext** service gives you information on how to use the service. For **Teletext** information to be displayed correctly, channel reception must be stable. Otherwise, information may be missing or some pages may not be displayed.

- You can change Teletext pages by pressing the numeric buttons on the remote control.

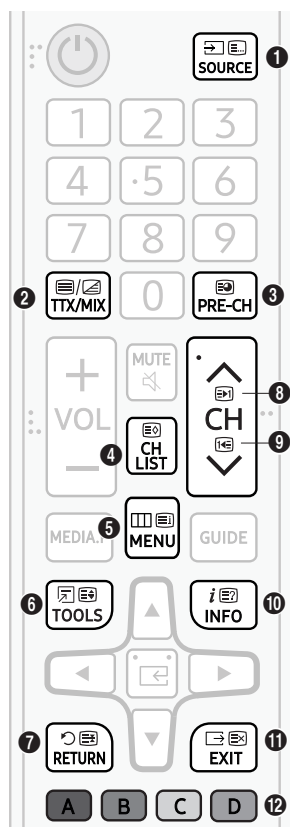

- 1** (mode): Selects the **Teletext** mode (LIST/FLOF). If pressed during LIST mode, switches the mode to List save mode. In List save mode, you can save a **Teletext** page into a list using the 8(store) button.
- 2** (Full TTX/Double TTX/Mix/Off): Activates the **Teletext** mode for the current channel. Press the button twice to overlap the **Teletext** mode with the current broadcasting screen. Press it one more time to exit teletext.
- 3** (sub-page): Displays the available sub-page.
- 4** (store): Stores the **Teletext** pages.
- 5** (index): Displays the index (contents) page at any time while you are viewing **Teletext**.
- 6** (size): Displays the teletext on the upper half of the screen in double-size. To move the text to the lower half of the screen, press it again. For normal display, press it once again.
- 7** (hold): Holds the display at the current page, in the case that there are several secondary pages that follow automatically. To undo, press it again.
- 8** (page up): Displays the next **Teletext** page.
- 9** (page down): Displays the previous **Teletext** page.
- 10** (reveal): Displays the hidden text (answers to quiz games, for example). To display the normal screen, press it again.
- 11** (cancel): Shrinks the Teletext display to overlap with the current broadcast.
- 12** Colour buttons (red, green, yellow, blue): If the FASTEXT system is used by the broadcasting company, the different topics on a Teletext page are colour-coded and can be selected by pressing the coloured buttons. Press the colour corresponding to the topic of your choice. A new colour coded page is displayed. Items can be selected in the same way. To display the previous or next page, press the corresponding coloured button.

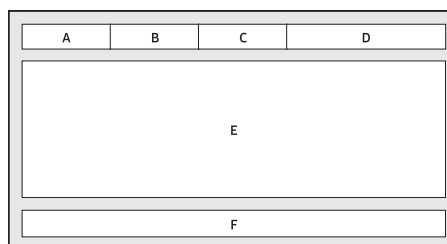

The teletext pages are organised according to six categories

Part	Contents
A	Selected page number.
B	Broadcasting channel identity.
C	Current page number or search indications.
D	Date and time.
E	Text.
F	Status information. FASTEXT information.



Anti-theft Kensington Lock

The Kensington Lock is not supplied by Samsung. It is a device used to physically fix the system when using it in a public place. The appearance and locking method may differ from the illustration depending on the manufacturer. Refer to the manual provided with the Kensington Lock for additional information on proper use.

- Please find a “” icon on the rear of the TV. A Kensington slot is beside the “” icon.
- The position and colour may differ depending on the model.

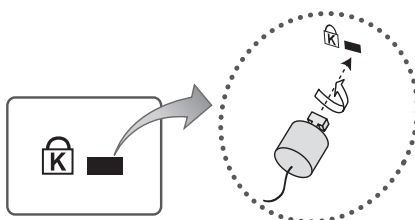

<Optional>

To lock the product, follow these steps:

1. Wrap the Kensington lock cable around a large, stationary object such as desk or chair.
2. Slide the end of the cable with the lock attached through the looped end of the Kensington lock cable.
3. Insert the locking device into the Kensington slot on the product.
4. Lock the lock.
 - These are general instructions. For exact instructions, see the User manual supplied with the locking device.
 - The locking device has to be purchased separately.

Still image warning

Avoid displaying still images (such as jpeg picture files), still image elements (such as TV channel logos, stock or news crawls at the screen bottom etc.), or programmes in panorama or 4:3 image format on the screen. If you constantly display still pictures, it can cause image burn-in on the LED screen and affect image quality. To reduce the risk of this adverse effect, please follow the recommendations below:

- Avoid displaying the same TV channel for long periods.
- Always try to display any image in full screen. Use the picture format menu of the TV for the best possible match.
- Reduce brightness and contrast to avoid the appearance of after-images.
- Use all TV features designed to reduce image retention and screen burn. Refer to the e-Manual for details.

Caring for the TV

- If a sticker was attached to the TV screen, some debris can remain after you remove the sticker. Please clean the debris off before watching TV.
- The exterior and screen of the TV can get scratched during cleaning. Be sure to wipe the exterior and screen carefully using a soft cloth to prevent scratches.
- Do not spray water or any liquid directly onto the TV. Any liquid that goes into the product may cause a failure, fire, or electric shock.
- To clean the screen, turn off the TV, then gently wipe away smudges and fingerprints on the panel with a micro-fiber cloth. Clean the body or panel of the TV with a micro-fiber cloth dampened with a small amount of water. After that, remove the moisture with a dry cloth. While cleaning, do not apply strong force to the surface of the panel because it can damage the panel. Never use flammable liquids (benzene, thinner, etc.) or a cleaning agent. For stubborn smudges, spray a small amount of screen cleaner on a micro-fiber cloth, and then use the cloth to wipe away the smudges.

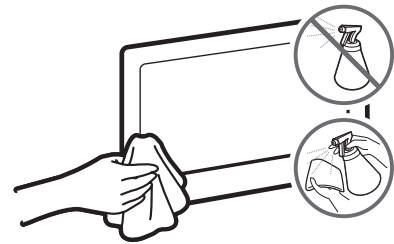

09 Specifications and Other Information

Specifications

Model Name	UE40M5005 / UE40M5075	UE49M5005 / UE49M5075
Display Resolution	1920 x 1080	1920 x 1080
Screen Size (Diagonal)	40 inches (100 cm)	49 inches (123 cm)
Sound (Output)	20 W	20 W
Stand Swivel (Left / Right)	0°	0°
Dimensions (W x H x D)		
Body	922.7 x 531.0 x 72.6 mm	1118.8 x 650.0 x 74.2 mm
With stand	922.7 x 552.5 x 170.3 mm	1118.8 x 669.9 x 187.5 mm
Weight		
Without Stand	7.0 kg	10.3 kg
With Stand	7.2 kg	10.6 kg

Environmental Considerations

Operating Temperature	10°C to 40°C (50°F to 104°F)
Operating Humidity	10% to 80%, non-condensing
Storage Temperature	-20°C to 45°C (-4°F to 113°F)
Storage Humidity	5% to 95%, non-condensing

- The design and specifications are subject to change without prior notice.
- For information about the power supply, and more information about power consumption, refer to the labeling attached to the product.
- Typical power consumption is measured according to IEC 62087.

Decreasing power consumption

When you shut the TV off, it enters Standby mode. In Standby mode, it continues to draw a small amount of power. To decrease power consumption, unplug the power cord when you don't intend to use the TV for a long time.

Supported Video Formats

File Extension	Container	Video Codec	Resolution	Frame rate (fps)	Bit rate (Mbps)	Audio Codec
*.avi	AVI MKV ASF MP4 3GP VRO VOB PS TS	Divx 3.11 / 4 / 5 / 6	1920 x 1080	6 ~ 30	30	Dolby Digital LPCM ADPCM (IMA, MS) AAC HE-AAC WMA Dolby Digital Plus MPEG (MP3) DTS (Core) G.711 (A-Law, μ -Law)
*.mkv		MPEG4 SP/ASP				
*.asf		H.264 BP/MP/HP				
*.wmv		HEVC (H.265 - Main, Main10 - L4, L4.1)	640 x 480		8	
*.mp4		Motion JPEG				
*.3gp		Window Media Video	1920 x 1080		30	
*.vro		v9				
*.mpg		MP4				
*.mpeg		MPEG2				
*.ts		VRO				
*.tp		VOB				
*.trp		PS				
*.mov		TS	MPEG1			
*.flv						
*.vob						
*.svi						
*.divx						

Other Restrictions

- Video content will not play, or not play correctly, if there is an error in the content or the container.
- Sound or video may not work if the contents have a standard bit rate/frame rate above the compatible Frame/sec listed in the table.
- If the Index Table is in error, the Seek (Jump) function is not supported.
- Some USB/digital camera devices may not be compatible with the player.
- The menu can be displayed late if the video is over 10Mbps(bit rate).
- HEVC codec is only available in MKV/MP4/TS containers.

Video decoder

- Supports up to H.264, Level 4.1 (FMO/ASO/RS are not supported.)
- Supports up to H.265 - Main, Main10 - L4, L4.1
- frame rate:
 - Below 1280 x 720: 60 frame max
 - Above 1280 x 720: 30 frame max
- VC1 AP L4 is not supported.
- GMC 2 or higher is not supported.

Audio decoder

- WMA 10 Pro supports up to 5.1 channel and M2 profile.
- WMA lossless audio is not supported.
- Vorbis supports up to 2ch.
- Dolby Digital Plus supports up to 5.1 channel.

Supported Subtitle Formats

External

Name	File extension
MPEG-4 timed text	.ttxt
SAMI	.smi
SubRip	.srt
SubViewer	.sub
Micro DVD	.sub or .txt
SubStation Alpha	.ssa
Advanced SubStation Alpha	.ass
Powerdivx	.psb

Internal

Name	Container	Format
Xsub	AVI	Picture Format
SubStation Alpha	MKV	Text Format
Advanced SubStation Alpha	MKV	Text Format
SubRip	MKV	Text Format
MPEG-4 Timed text	MP4	Text Format

Regarding **Audio Description/Subtitles** function, please check **e-Manual**.

Supported Photo Formats

File Extension	Type	Resolution
*.jpg / *.jpeg	JPEG	15360 x 8640
*.bmp	BMP	4096 x 4096
*.mpo	MPO	15360 x 8640

- The MPO type file does not support Zoom, Rotate and Slide Show Effect functions.

Supported Music Formats

File Extension	Type	Codec	Remark
*.mp3	MPEG	MPEG1 Audio Layer 3	
*.m4a / *.mpa / *.aac	MPEG4	AAC	
*.flac	FLAC	FLAC	Supports up to 2ch.
*.ogg	OGG	Vorbis	Supports up to 2ch.
*.wma	WMA	WMA	WMA 10 Pro supports up to 5.1 channel and M2 profile. (WMA lossless audio is not supported.)
*.wav	wav	wav	
*.mid / *.midi	midi	midi	type 0 and type 1

Full available resolution

Optimal resolution is 5 series: 1920 × 1080@60Hz.

See specification page for full available resolution.

Mode	Resolution	Horizontal Frequency (KHz)	Vertical Frequency (Hz)	Pixel Clock Frequency (MHz)	Sync Polarity (H / V)	1920 x 1080
IBM	720 x 400	31.469	70.087	28.322	-/+	✓
MAC	640 x 480	35.000	66.667	30.240	-/-	✓
	832 x 624	49.726	74.551	57.284	-/-	✓
	1152 x 870	68.681	75.062	100.000	-/-	✓
VESA DMT	640 x 480	31.469	59.940	25.175	-/-	✓
	640 x 480	37.861	72.809	31.500	-/-	✓
	640 x 480	37.500	75.000	31.500	-/-	✓
	800 x 600	37.879	60.317	40.000	+/+	✓
	800 x 600	48.077	72.188	50.000	+/+	✓
	800 x 600	46.875	75.000	49.500	+/+	✓
	1024 x 768	48.363	60.004	65.000	-/-	✓
	1024 x 768	56.476	70.069	75.000	-/-	✓
	1024 x 768	60.023	75.029	78.750	+/+	✓
	1152 x 864	67.500	75.000	108.000	+/+	✓
	1280 x 720	45.000	60.000	74.250	+/+	✓
	1280 x 800	49.702	59.810	83.500	-/+	✓
	1280 x 1024	63.981	60.020	108.000	+/+	✓
	1280 x 1024	79.976	75.025	135.000	+/+	✓
	1366 x 768	47.712	59.790	85.500	+/+	✓
	1440 x 900	55.935	59.887	106.500	-/+	✓
	1600 x 900RB	60.000	60.000	108.000	+/+	✓
1680 x 1050	65.290	59.954	146.250	-/+	✓	
1920 x 1080	67.500	60.000	148.500	+/+	✓	

- The interlace mode is not supported.
- The set might operate abnormally if a non-standard video format is selected.

Licences



For DTS patents, see <http://patents.dts.com>. Manufactured under license from DTS, Inc.

DTS, the Symbol, DTS in combination with the Symbol, DTS Premium Sound|5.1, DTS Digital Surround, DTS Express, and DTS Neo2:5 are registered trademarks or trademarks of DTS, Inc. in the United States and/or other countries.

© DTS, Inc. All Rights Reserved.



This DivX Certified® device can play DivX® HD video files (including .avi, .divx). Download free software at www.divx.com to create, play and stream digital videos. To play purchased DivX movies, first register your device at vod.divx.com. Find your registration code in the DivX VOD section of your device setup menu.

This DivX Certified® device can play DivX® HD video (including .avi, .divx). DivX®, DivX Certified® and associated logos are trademarks of DivX, LLC and are used under license.

Covered by one or more of the following U.S. patents: 7,295,673; 7,460,668; 7,515,710; 8,656,183; 8,731,369; RE45,052.



The terms HDMI and HDMI High-Definition Multimedia Interface, and the HDMI Logo are trademarks or registered trademarks of HDMI Licensing LLC in the United States and other countries.



Manufactured under license from Dolby Laboratories. Dolby, Dolby Audio, Pro Logic, and the double-D symbol are trademarks of Dolby Laboratories.



THIS PRODUCT IS SOLD WITH A LIMITED LICENCE AND IS AUTHORISED TO BE USED ONLY IN CONNECTION WITH HEVC CONTENT THAT MEETS EACH OF THE THREE FOLLOWING QUALIFICATIONS: (1) HEVC CONTENT ONLY FOR PERSONAL USE; (2) HEVC CONTENT THAT IS NOT OFFERED FOR SALE; AND (3) HEVC CONTENT THAT IS CREATED BY THE OWNER OF THE PRODUCT.

THIS PRODUCT MAY NOT BE USED IN CONNECTION WITH HEVC ENCODED CONTENT CREATED BY A THIRD PARTY, WHICH THE USER HAS ORDERED OR PURCHASED FROM A THIRD PARTY, UNLESS THE USER IS SEPARATELY GRANTED RIGHTS TO USE THE PRODUCT WITH SUCH CONTENT BY A LICENSED SELLER OF THE CONTENT. YOUR USE OF THIS PRODUCT IN CONNECTION WITH HEVC ENCODED CONTENT IS DEEMED ACCEPTANCE OF THE LIMITED AUTHORITY TO USE AS NOTED ABOVE.

Open Source License Notice

Open Source used in this product can be found on the following webpage. (<http://opensource.samsung.com>) Open Source License Notice is written only English.

Recommendation - EU Only



Hereby, Samsung Electronics, declares that this TV is in compliance with the essential requirements and other relevant provisions of Directive 1999/5/EC.

The official Declaration of Conformity may be found at <http://www.samsung.com>, go to Support > Search Product Support and enter the model name.

This equipment may only be used indoors.

This equipment may be operated in all EU countries.



Correct Disposal of This Product (Waste Electrical & Electronic Equipment) (Applicable in countries with separate collection systems)

This marking on the product, accessories or literature indicates that the product and its electronic accessories (e.g. charger, headset, USB cable) should not be disposed of with other household waste at the end of their working life. To prevent possible harm to the environment or human health from uncontrolled waste disposal, please separate these items from other types of waste and recycle them responsibly to promote the sustainable reuse of material resources.

Household users should contact either the retailer where they purchased this product, or their local government office, for details of where and how they can take these items for environmentally safe recycling.

Business users should contact their supplier and check the terms and conditions of the purchase contract. This product and its electronic accessories should not be mixed with other commercial wastes for disposal.



Correct disposal of the batteries in this product (Applicable in countries with separate collection systems)

This marking on battery, manual or packaging indicates that the batteries in this product should not be disposed of with other household waste at the end of their working life. Where marked, the chemical symbols Hg, Cd or Pb indicate that the battery contains mercury, cadmium or lead above the reference levels in EC Directive 2006/66. If batteries are not properly disposed of, these substances can cause harm to human health or the environment.

To protect natural resources and to promote material reuse, please separate batteries from other types of waste and recycle them through your local, free battery return system.

For information on Samsung's environmental commitments and product-specific regulatory obligations, e.g. REACH, WEEE, Batteries, visit http://www.samsung.com/uk/aboutsamsung/samsungelectronics/corporatecitizenship/data_corner.html

WARNING - TO PREVENT THE SPREAD OF FIRE, KEEP CANDLES OR OTHER ITEMS WITH OPEN FLAMES AWAY FROM THIS PRODUCT AT ALL TIMES.



Avant de lire le présent manuel de l'utilisateur

Ce téléviseur est fourni avec le présent manuel de l'utilisateur et un manuel électronique intégré.



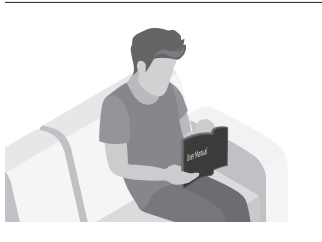
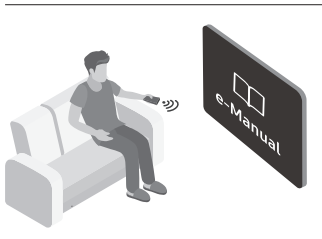



Avant de lire le présent manuel de l'utilisateur, lisez les informations suivantes :

	Guide d'utilisation	Lisez le manuel de l'utilisateur fourni pour obtenir des informations sur la sécurité, l'installation, les accessoires, la configuration initiale et les spécifications du produit.
	e-Manual	Pour en savoir plus sur ce téléviseur, lisez le manuel électronique intégré au produit. <ul style="list-style-type: none">• Pour ouvrir le manuel électronique, MENU → Assistance → e-Manual → ENTER

Vous pouvez télécharger le manuel de l'utilisateur sur le site Web et le consulter sur votre PC ou votre appareil mobile.

Avertissement ! Consignes de sécurité importantes

Veillez lire les consignes de sécurité avant d'utiliser le téléviseur.

ATTENTION			Produit de classe II : Ce symbole indique qu'aucun raccordement de sécurité à la terre (prise de terre) n'est requis.
RISQUE DE CHOC ÉLECTRIQUE. NE PAS OUVRIR.			
ATTENTION : POUR REDUIRE LES RISQUES D'ELECTROCUTION, NE RETIREZ PAS LE COUVERCLE (NI LE PANNEAU ARRIERE). AUCUNE DES PIECES SITUÉES A L'INTERIEUR DU PRODUIT NE PEUT ETRE REPAREE PAR L'UTILISATEUR. POUR TOUT DEPANNAGE, ADRESSEZ-VOUS A UN SPECIALISTE.			Tension CA : La tension nominale indiquée par ce symbole est une tension CA.
	Ce symbole indique que ce produit est alimenté par haute tension. Il est dangereux de toucher la moindre pièce située à l'intérieur de ce produit.		Tension CC : La tension nominale indiquée par ce symbole est une tension CC.
	Ce symbole indique qu'une documentation importante relative au fonctionnement et à l'entretien est fournie avec le produit.		Avertissement. Consulter le mode d'emploi : ce symbole avertit l'utilisateur qu'il doit consulter le manuel d'utilisation pour en savoir plus sur les informations relatives à la sécurité.

- Les fentes et les ouvertures aménagées dans le boîtier ainsi qu'à l'arrière et en dessous de l'appareil assurent la ventilation de ce dernier. Afin de garantir le bon fonctionnement de l'appareil et d'éviter les risques de surchauffe, ces fentes et ouvertures ne doivent être ni obstruées ni couvertes.
 - Ne placez pas l'appareil dans un environnement clos tel qu'une bibliothèque ou une armoire encastrée, sauf si une ventilation adéquate est prévue.
 - Ne placez pas l'appareil à proximité ou au-dessus d'un radiateur ou d'une bouche de chauffage, ni dans un endroit exposé à la lumière directe du soleil.
 - Ne placez pas de récipients contenant de l'eau (vases, etc.) sur l'appareil afin d'éviter tout risque d'incendie ou de choc électrique.
- N'exposez pas l'appareil à la pluie et ne le placez pas à proximité d'une source d'eau, par exemple, une baignoire, un lavabo, un évier, un bac de lavage, un sous-sol humide, une piscine, etc. Si l'appareil vient à être mouillé par accident, débranchez-le et contactez immédiatement un revendeur agréé.
- Cet appareil fonctionne sur piles. Dans un souci de préservation de l'environnement, la réglementation locale en vigueur peut prévoir des mesures spécifiques de mise au rebut des piles usagées. Veuillez contacter les autorités compétentes afin d'obtenir des informations sur la mise au rebut ou le recyclage des piles.
- Évitez de surcharger les prises murales, les rallonges et les adaptateurs, car cela entraîne un risque d'incendie ou de choc électrique.
- Les cordons d'alimentation doivent être déroulés de sorte qu'aucun objet placé sur ou contre eux ne les chevauche ni les pince. Accordez une attention particulière aux cordons au niveau de l'extrémité des fiches, des prises murales et de la sortie de l'appareil.

- En cas d'orage, d'absence ou de non-utilisation de votre appareil pendant une longue période, débranchez-le de la prise murale, de même que l'antenne ou le système de câbles. Ces précautions éviteront que l'appareil ne soit endommagé par la foudre ou par des surtensions.
- Avant de raccorder le cordon d'alimentation CA à la prise de l'adaptateur CC, vérifiez que la tension indiquée sur ce dernier correspond bien à la tension délivrée par le réseau électrique local.
- N'insérez jamais d'objet métallique dans les parties ouvertes de cet appareil. Vous pourriez vous électrocuter.
- Afin d'éviter tout risque d'électrocution, ne mettez jamais les doigts à l'intérieur de l'appareil. Seul un technicien qualifié est habilité à ouvrir cet appareil.
- Veillez à brancher correctement et complètement le cordon d'alimentation. Lorsque vous débranchez le cordon d'alimentation d'une prise murale, tirez toujours sur la fiche du cordon d'alimentation. Ne le débranchez jamais en tirant sur le cordon d'alimentation. Ne touchez pas le cordon d'alimentation si vous avez les mains mouillées.
- Si l'appareil ne fonctionne pas normalement, en particulier s'il émet des odeurs ou des sons anormaux, débranchez-le immédiatement et contactez un revendeur ou un centre de dépannage agréé.
- Si vous prévoyez de ne pas utiliser le téléviseur ou de vous absenter de chez vous pendant une période prolongée, veillez à retirer la fiche d'alimentation de la prise (en particulier si des enfants, des personnes âgées ou des personnes handicapées restent seuls au domicile).
 - L'accumulation de poussière peut amener le cordon d'alimentation à produire des étincelles et de la chaleur ou l'isolation à se détériorer, entraînant un risque de fuite électrique, d'électrocution et d'incendie.
- Si vous prévoyez d'installer le téléviseur dans un endroit exposé à la poussière, à des températures faibles ou élevées, à une forte humidité ou à des substances chimiques, ou dans un endroit où il fonctionnera 24/24 heures, comme dans un aéroport ou une gare ferroviaire, contactez un centre de service Samsung agréé pour obtenir des informations. Faut de quoi, votre téléviseur pourrait subir de graves dommages.
- N'utilisez que des fiches et des prises murales correctement reliées à la terre.
 - Une mise à la terre incorrecte peut entraîner des chocs électriques ou endommager l'appareil (appareils de classe I uniquement).
- Pour éteindre complètement cet appareil, débranchez-le de la prise murale. Assurez-vous que la prise murale et la fiche d'alimentation sont facilement accessibles afin de pouvoir débrancher l'appareil rapidement si nécessaire.
- Rangez les accessoires (piles, etc.) dans un endroit hors de portée des enfants.
- Veillez à ne pas faire tomber le produit ni à lui donner des coups. Si le produit est endommagé, débranchez le cordon d'alimentation et contactez un centre de service Samsung.
- Pour nettoyer l'appareil, retirez le cordon d'alimentation de la prise murale et nettoyez le produit à l'aide d'un chiffon doux et sec. N'utilisez aucune substance chimiqu, telle que la cire, le benzène, l'alcool, des solvants, des insecticides, des désodorisants, des lubrifiants ou des détergents. Ces substances chimiques peuvent altérer l'aspect du téléviseur ou effacer les imprimés se trouvant sur celui-ci.
- N'exposez pas l'appareil aux gouttes ni aux éclaboussures.
- Ne vous débarrassez pas des piles en les brûlant.
- Les piles ne doivent pas être court-circuitées, démontées ni subir de surchauffe.
- Le remplacement des piles de la télécommande par un type de piles inapproprié présente un risque d'explosion. Ne les remplacez que par des piles du même type.
- Pour réduire le risque d'incendie ou de choc électrique, n'exposez pas cet appareil à la pluie ou à l'humidité.
- Apparatus shall not be exposed to dripping or splashing and no objects filled with liquids, such as vases, shall not be placed on the apparatus.
- **AVERTISSEMENT : POUR UTILISATION INTÉRIEURE UNIQUEMENT**

* Les schémas et illustrations contenus dans ce manuel d'utilisation sont fournis uniquement à titre de référence. L'aspect réel du produit peut être différent. La conception et les spécifications du produit sont susceptibles d'être modifiées sans préavis.

Les langues de la CEI (russe, ukrainien, kazakh) ne sont pas disponibles pour ce produit, car il est fabriqué pour des clients de l'UE.

Sommaire

Avant de lire le présent manuel de l'utilisateur	2
Avertissement ! Consignes de sécurité importantes	3
01 Contenu de la boîte	
02 Installation du téléviseur	
Fixation du téléviseur à un mur	8
Ventilation adaptée de votre téléviseur	9
Fixation du téléviseur sur le socle	10
Précautions de sécurité : Fixer le téléviseur au mur pour éviter toute chute	10
03 La télécommande	
Mise en place des piles dans la télécommande (Format de pile : AAA)	12
04 Configuration initiale	
Pour réinitialiser cette fonction...	13
Utilisation de contrôleur TV	13
05 Changement du connecteur d'entrée Source	
Source	14
Utilisation de l'option Modif. Nom	14
Information	14
06 Connexion à un port COMMON INTERFACE (logement pour votre carte permettant de regarder la télévision)	
Utilisation de la carte d'interface commune "CI ou CI+"	15

07	Utilisation du manuel électronique	
	Affichage de l'écran	16
	Pour passer d'une rubrique du manuel électronique à (aux) menu(s) à l'écran correspondant(s) et inversement.	17
	Recherche d'une rubrique à la page d'index	17
08	Résolution des problèmes et entretien	
	Résolution des problèmes	18
	Fonction Télétex	23
	Les pages de télétex sont divisées en six parties	24
	Dispositif antivol Kensington	24
	Avertissement relatif aux images fixes	25
	Entretien du téléviseur	25
09	Spécifications et informations supplémentaires	
	Caractéristiques techniques	26
	Conditions ambiantes	26
	Réduction de la consommation d'énergie	26
	Licences	30

01 Contenu de la boîte

Vérifiez que vous avez bien reçu les éléments suivants avec votre téléviseur. S'il manque des éléments, contactez votre revendeur.

- Télécommande et piles (AAA x 2)
- Guide d'utilisation
- Carte de garantie / Guide réglementaire (non disponible dans tous les pays)
- Câble d'alimentation du téléviseur (En fonction du pays et du modèle)
- Les couleurs et les formes des éléments varient en fonction du modèle.
- Il est possible d'acheter séparément les câbles non fournis avec ce produit.
- Ouvrez la boîte et vérifiez qu'aucun accessoire n'est caché derrière ou dans l'emballage.

Des frais d'administration peuvent vous être facturés dans les situations suivantes :

- (a) Un technicien intervient à votre demande alors que le produit ne comporte aucun défaut (c.-à-d. vous n'avez pas lu le manuel d'utilisation).
- (b) Vous amenez le produit dans un centre de réparation alors que le produit ne comporte aucun défaut (c.-à-d. vous n'avez pas lu le manuel d'utilisation).

Le montant des frais d'administration vous sera communiqué avant la visite du technicien.



Avertissement : les écrans peuvent être endommagés par une pression directe lorsqu'ils sont incorrectement manipulés. Il est recommandé de soulever le téléviseur par les bords, comme indiqué.



02 Installation du téléviseur

Fixation du téléviseur à un mur



Si vous fixez ce téléviseur sur un mur, suivez exactement les instructions du fabricant. S'il n'est pas fixé correctement, le téléviseur peut glisser ou tomber et provoquer des blessures graves à des enfants ou des adultes ainsi que des dommages au téléviseur.

Pour les modèles fournis avec un adaptateur de montage mural, procédez à l'installation en suivant les étapes illustrées ci-dessous avant de fixer le kit de montage mural.

- Reportez-vous au Manuel d'installation inclus dans le kit de montage mural Samsung.

Vous pouvez fixer le téléviseur au mur à l'aide du kit de montage mural (vendu séparément).

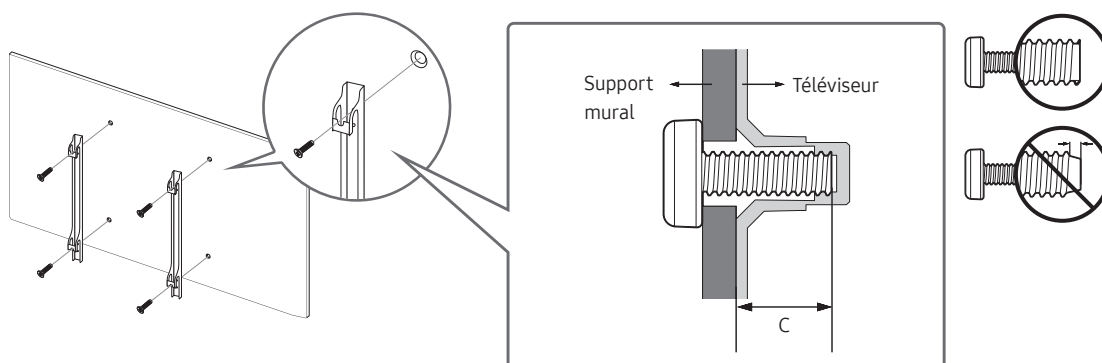

- Samsung Electronics ne saurait être tenue responsable d'un endommagement du produit ou d'une blessure si vous choisissez d'effectuer vous-même l'installation murale.
- Vous pouvez installer le support mural sur un mur solide et perpendiculaire au sol. Avant de le fixer sur une autre surface que des plaques de plâtre, veuillez contacter votre revendeur le plus proche pour obtenir des informations supplémentaires. Si vous installez le téléviseur au plafond ou sur un mur incliné, il risque de tomber et de provoquer de graves blessures.
- Les dimensions standard des kits de montage mural sont indiquées dans le tableau de la page suivante.
- Si vous installez un support mural tiers, la longueur des vis que vous pouvez utiliser pour fixer le téléviseur sur le support mural est indiquée dans la colonne C du tableau de la page suivante.
- Lors de l'installation d'un kit de montage mural, nous vous recommandons de fixer les quatre vis VESA.
- Si vous souhaitez installer un kit de montage mural qui se fixe au mur au moyen de deux vis supérieures uniquement, veuillez à utiliser un kit de montage mural Samsung compatible avec ce type d'installation. (Il se peut que ce type de kit de montage mural ne soit pas disponible à l'achat dans certaines régions.)

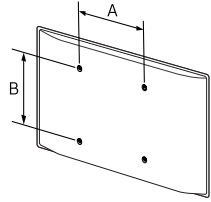

Taille du téléviseur en pouces	Spécifications VESA pour trou de vis (A * B) en millimètres	C (mm)	Vis standard	Quantité	
40 - 49	200 x 200	20 - 21	M8	4	



N'installez pas le kit de montage mural lorsque le téléviseur est allumé. Vous risqueriez de vous électrocuter.

- N'utilisez pas de vis plus longues que la dimension standard ou non conformes aux caractéristiques des vis VESA standard. Des vis trop longues pourraient endommager l'intérieur du téléviseur.
- Pour les fixations murales non conformes aux caractéristiques des vis VESA standard, la longueur des vis peut varier, selon les caractéristiques de la fixation murale.
- Ne serrez pas les vis trop fermement. Cela pourrait endommager l'appareil ou provoquer sa chute, entraînant des blessures. Samsung ne peut être tenue responsable de ce type d'accident.
- Samsung ne peut être tenue responsable de tout dommage au produit ou préjudice corporel en cas d'utilisation d'un support mural autre qu'un support VESA ou d'un support mural non spécifié, ou si l'utilisateur ne suit pas les instructions d'installation du produit.
- N'inclinez pas le téléviseur de plus de 15 degrés.
- Deux personnes sont nécessaires pour fixer le téléviseur au mur.

Ventilation adaptée de votre téléviseur

Lorsque vous installez votre téléviseur, maintenez une distance d'au moins 10 cm entre le téléviseur et d'autres objets (murs, côtés d'armoire, etc.) pour permettre une ventilation adéquate. Le fait de ne pas garantir une ventilation adaptée peut entraîner une augmentation de la température interne du produit, ce qui peut l'endommager ou provoquer un incendie.

Lors de l'installation de votre téléviseur sur un pied ou un support mural, nous vous conseillons vivement d'utiliser uniquement des pièces fournies par Samsung Electronics. L'utilisation de pièces fournies par un autre fabricant peut entraîner une défaillance du produit ou sa chute, ce qui pourrait vous blesser.

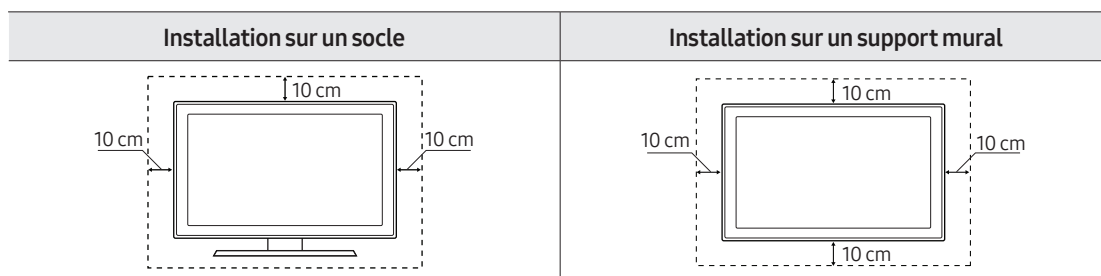

Fixation du téléviseur sur le socle

Vérifiez que vous disposez de tous les accessoires illustrés, et veillez à monter le socle en respectant les instructions de montage fournies.

Précautions de sécurité : Fixer le téléviseur au mur pour éviter toute chute



Attention : si vous tirez ou poussez le téléviseur ou si vous grimpez dessus, il risque de tomber. Veillez notamment à ce que vos enfants ne se suspendent pas au téléviseur ni le déséquilibrent. Cela pourrait faire basculer le téléviseur et occasionner des blessures graves, voire entraîner la mort. Respectez toutes les précautions de sécurité indiquées dans la brochure relative à la sécurité fournie avec votre téléviseur. Pour une stabilité et une sécurité accrues, vous pouvez acheter et installer le dispositif antichute comme décrit ci-dessous.



AVERTISSEMENT : N'installez jamais de téléviseur dans un endroit instable. Le téléviseur pourrait tomber et causer de graves blessures, voire entraîner la mort. De nombreuses blessures, en particulier aux enfants, peuvent être évitées en prenant de simples précautions telles que :

- Utiliser des armoires ou des socles recommandés par le fabricant du téléviseur.
- Utiliser exclusivement du mobilier pouvant supporter en toute sécurité le téléviseur.
- S'assurer que le téléviseur n'est pas juché au bord du meuble sur lequel il se trouve.
- Ne pas placer le téléviseur sur des meubles hauts (armoires, bibliothèques, etc.) sans ancrer le meuble et le téléviseur dans un support approprié.
- Ne pas placer le téléviseur sur du tissu ou d'autres matériaux pouvant se trouver entre le téléviseur et le meuble sur lequel il se trouve.
- Informer les enfants des dangers auxquels ils s'exposent en montant sur des meubles pour atteindre le téléviseur ou ses commandes.

Si vous décidez de conserver le téléviseur remplacé et de le placer ailleurs, prenez les mêmes précautions que pour le nouveau téléviseur.

Conseils pour éviter toute chute du téléviseur

1. Fixez solidement des supports au mur à l'aide de vis adaptées. Assurez-vous que les vis sont fermement fixées au mur.
 - En fonction du type de mur, il est possible que vous ayez besoin de matériel supplémentaire, tel que des chevilles murales.
2. Fixez solidement des supports au téléviseur à l'aide de vis de la bonne taille.
 - Pour consulter les caractéristiques des vis, reportez-vous à la section sur les vis standard du tableau figurant sous « Fixation du téléviseur à un mur ».
3. Reliez les fixations du téléviseur et celles placées au mur à l'aide d'un solide cordon que vous attachez fermement.
 - Placez le téléviseur à proximité du mur afin qu'il ne bascule pas vers l'arrière.
 - Placez le cordon de façon à ce que les supports fixés au mur soient placés à la même hauteur ou plus bas que ceux fixés sur le téléviseur.

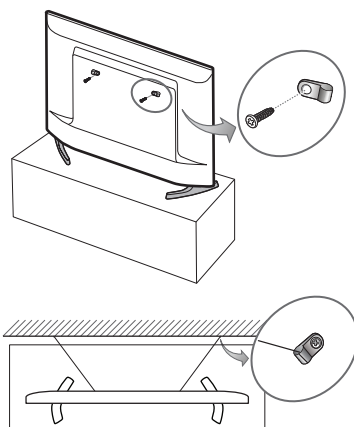

03 La télécommande

- En fonction du pays et du modèle.

Repérez où se trouvent les boutons des fonctions sur votre télécommande, tels que : **SOURCE**, **TTX/MIX**, **PRE-CH**, **CH LIST**, **^ CH v**, **MENU**, **TOOLS**, **[Entrer]**, **INFO**, **RETURN** et **EXIT**.

- Les boutons Power, Channel, Volume et Enter de la télécommande étant annotés en braille, celle-ci peut être utilisée par des personnes malvoyantes.

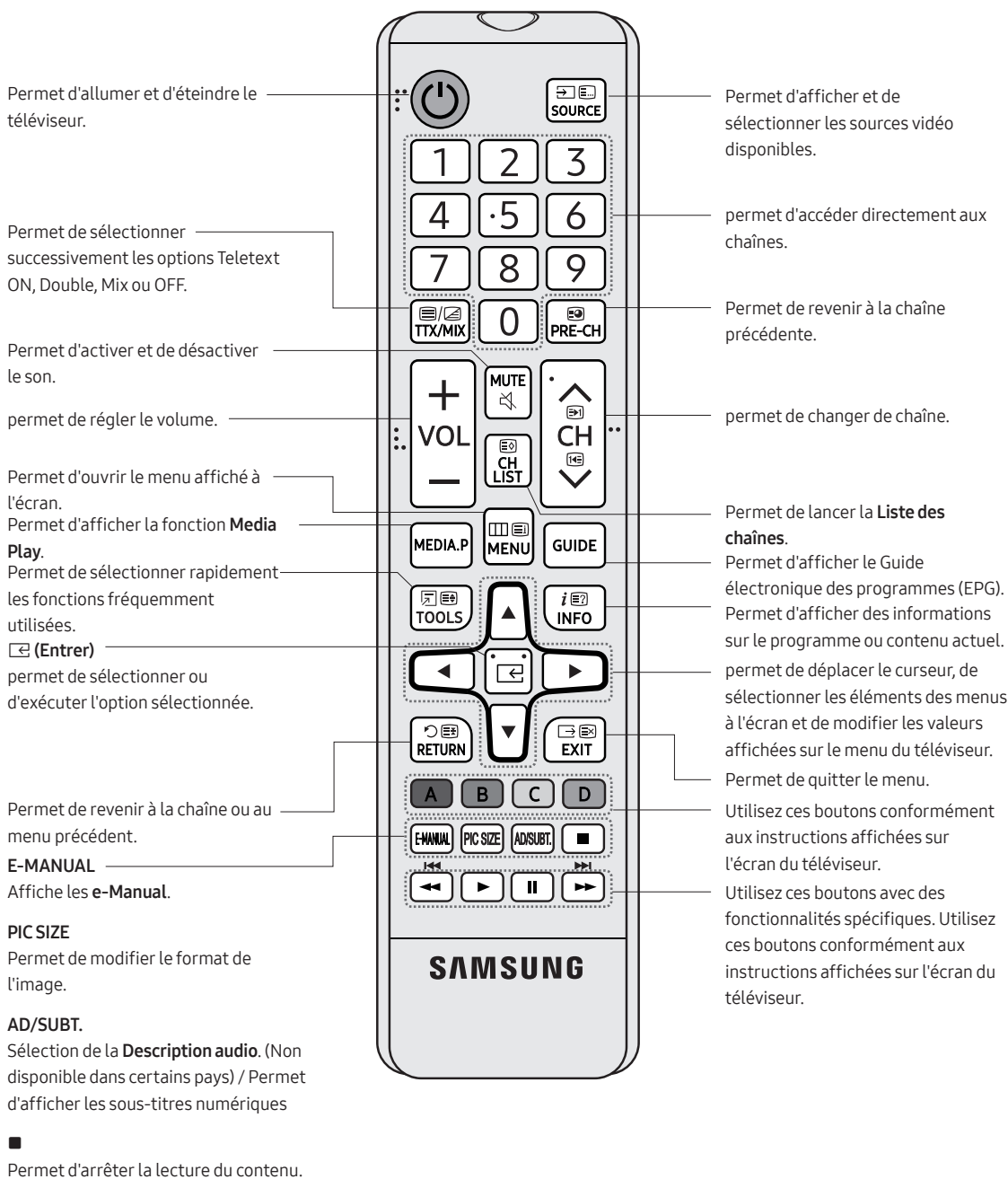

- Les noms des boutons qui figurent au-dessus peuvent être différents.

Mise en place des piles dans la télécommande (Format de pile : AAA)

Respectez les polarités indiquées par les symboles dans le logement des piles.

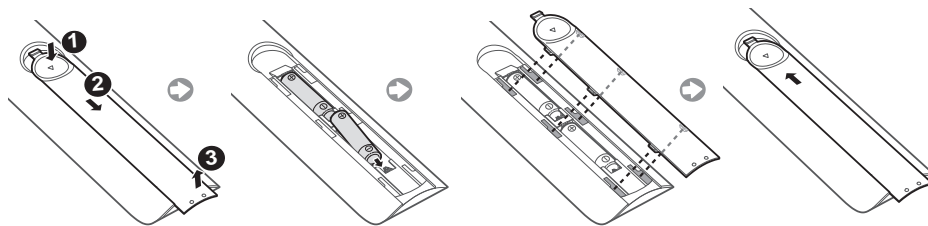

- Utilisez la télécommande à une distance maximale de 7 mètres du téléviseur.
- Une lumière intense peut affecter le bon fonctionnement de la télécommande. Evitez de l'utiliser à proximité d'une lampe fluorescente ou d'une enseigne au néon.
- La couleur et la forme de la télécommande peuvent varier en fonction du modèle.

04 Configuration initiale

La boîte de dialogue de configuration initiale s'affiche lors de la première activation du téléviseur. Suivez les instructions affichées à l'écran pour terminer la procédure de configuration initiale. Vous pouvez effectuer manuellement cette opération ultérieurement dans le menu **MENU** → **Système** → **Configuration**.

- Si vous connectez un périphérique sur HDMI1 avant de commencer l'installation, la Source des chaînes passe automatiquement sur Décodeur.
- Si vous ne souhaitez pas sélectionner Boîtier décodeur, veuillez sélectionner **Antenne**.

Pour réinitialiser cette fonction...

Sélectionnez **Système** → **Configuration** (configuration initiale). Entrez votre code PIN à quatre chiffres. Le code PIN par défaut est « 0-0-0-0 ». (France: "1-1-1-1")

Pour modifier le code PIN, utilisez la fonction **Modifier PIN**.

Vous devriez répéter cette procédure **Configuration** (**MENU** → **Système**) chez vous même si vous l'avez déjà exécutée en magasin.

- Si vous avez oublié le code PIN, appuyez sur les boutons de la télécommande dans l'ordre suivant lorsque le téléviseur est en mode Veille pour réinitialiser le code PIN sur « 0-0-0-0 » : **MUTE** → 8 → 2 → 4 → **POWER** (activé)

Utilisation de contrôleur TV

Vous pouvez allumer le téléviseur avec le bouton **contrôleur TV** situé en bas du téléviseur, puis utiliser le **Menu de contrôle**. Le **Menu de contrôle** apparaît lorsque vous appuyez sur le bouton TV Controller alors que le téléviseur est allumé. Pour plus d'informations sur son utilisation, consultez l'illustration ci-dessous.

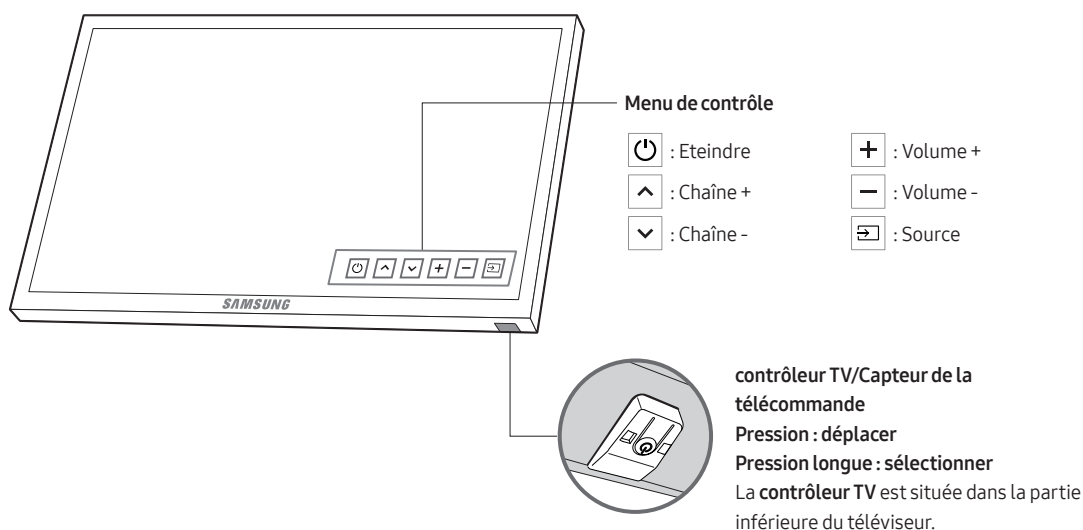

05 Changement du connecteur d'entrée Source

Source

Utilisez ces options pour sélectionner le téléviseur ou d'autres sources d'entrée externes telles qu'un lecteur de DVD ou Blu-ray, un décodeur câble ou un récepteur satellite branché au téléviseur.

1. Appuyez sur le bouton **SOURCE** de votre télécommande.
2. Sélectionnez la source d'entrée externe de votre choix.

Utilisation de l'option Modif. Nom

Dans la **Source**, appuyez sur le bouton **TOOLS**, et vous pouvez ensuite donner aux sources d'entrée externe le nom de votre choix.

- Lorsque vous connectez un ordinateur au port **HDMI IN 2** au moyen d'un câble HDMI, vous devez régler le téléviseur sur le mode **PC** sous l'option **Modif. Nom**.
- Lorsque vous connectez un ordinateur au port **HDMI IN 2** au moyen d'un câble HDMI vers DVI, vous devez régler le téléviseur sur le mode **DVI PC** sous l'option **Modif. Nom**.
- Lorsque vous connectez un périphérique AV au port **HDMI IN 2** au moyen d'un câble HDMI vers DVI, vous devez régler le téléviseur sur le mode **Périph. DVI** sous l'option **Modif. Nom**.

Information

Permet de consulter des informations détaillées sur l'appareil externe connecté.

06 Connexion à un port COMMON INTERFACE (logement pour votre carte permettant de regarder la télévision)

- En fonction du pays et du modèle.
- Mettez le téléviseur hors tension pour connecter ou déconnecter une carte d'interface commune.

Utilisation de la carte d'interface commune "CI ou CI+"

Pour pouvoir regarder des chaînes payantes, vous devez avoir inséré la carte d'interface commune "CI ou CI+".

- Si vous ne l'insérez pas, certaines chaînes affichent le message "Signal brouillé".
- Les informations de pairage contenant un numéro de téléphone, l'ID de la carte d'interface commune "CI ou CI+", l'ID de l'hôte et d'autres informations s'affichent après 2 ou 3 minutes. Si un message d'erreur s'affiche, contactez votre fournisseur de services.
- Une fois la configuration des informations sur les canaux terminée, le message "Updating Completed" s'affiche, indiquant que la liste des chaînes est à jour.

• REMARQUE

- Vous devez vous procurer une carte d'interface commune "CI ou CI+" auprès d'un fournisseur local de diffusion par câble.
- Pour extraire la carte d'interface commune "CI ou CI+", tirez-la précautionneusement. Une chute pourrait en effet l'endommager.
- Insérez la carte d'interface commune "CI ou CI+" dans le sens indiqué sur celle-ci.
- L'emplacement de la fente COMMON INTERFACE peut varier en fonction du modèle.
- La CARTE CI ou CI+ n'est pas prise en charge dans certains pays et certaines régions ; vérifiez auprès de votre revendeur agréé.
- Si vous rencontrez des problèmes, contactez un fournisseur de services.
- Insérez la carte CI ou CI+ qui prend en charge les paramètres actuels de l'antenne. L'image sera déformée, voire invisible.

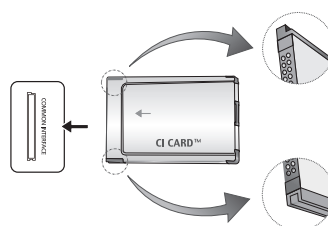

- L'image peut varier en fonction du modèle.

07 Utilisation du manuel électronique



Vous trouverez des instructions concernant les fonctions du téléviseur dans l'**e-Manual** de votre téléviseur. Pour y accéder, appuyez sur le bouton **E-MANUAL** de votre télécommande. Déplacez le curseur à l'aide des boutons de déplacement vers le haut/le bas/la gauche/la droite pour sélectionner une catégorie, puis une rubrique, puis appuyez sur le bouton **ENTER**. Le **e-Manual** affiche la page que vous voulez consulter.

Vous pouvez aussi y accéder via le menu :

MENU → **Assistance** → **e-Manual** → **ENTER**

- Pour revenir au menu principal de l'option **e-Manual**, appuyez sur le bouton **E-MANUAL** de la télécommande.

Affichage de l'écran

Vidéo, programme de télévision, etc. affiché à cet instant

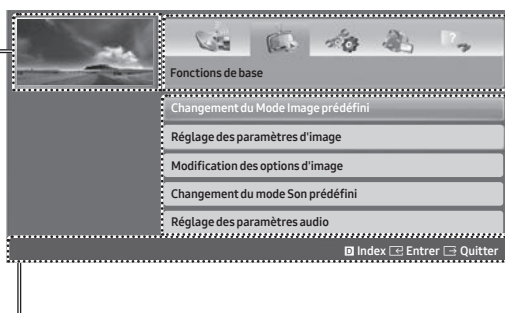

Liste des catégories. Appuyez sur le bouton ◀ ou ▶ pour sélectionner la catégorie de votre choix.

Permet d'afficher la liste de sous-menus. Utilisez les touches fléchées de la télécommande pour déplacer le curseur. Appuyez sur le bouton **ENTER** pour sélectionner le sous-menu de votre choix.

Touches de fonctionnement

Index : Permet d'afficher l'écran d'index.

- **Index** disponible en fonction de la langue.

Entrer : permet de sélectionner une catégorie ou un sous-menu.

Quitter : Permet de quitter le **e-Manual**.

<Affichage des Contenus>

Essayer : permet d'afficher le menu à l'écran qui correspond à la rubrique. Pour revenir à l'écran de l'option **e-Manual**, appuyez sur le bouton **E-MANUAL**.

Accueil : Permet d'accéder à l'écran **e-Manual**.



Page : permet de passer à la page suivante ou précédente.

Zoom avant : permet d'agrandir un écran.

Pour agrandir l'écran, appuyez sur le bouton **Zoom avant**. Vous pouvez faire défiler l'écran agrandi à l'aide du bouton ▲ ou ▼. Pour rétablir la taille normale de l'écran, appuyez sur le bouton **RETURN**.

Pour passer d'une rubrique du manuel électronique à (aux) menu(s) à l'écran correspondant(s) et inversement.

- Certains menus ne prennent pas cette fonction en charge.
- Vous ne pouvez pas utiliser la fonction **Essayer** si le menu n'est pas activé.

Méthode 1	Méthode 2
<ol style="list-style-type: none">1. Pour utiliser le menu qui correspond à une rubrique de l'e-Manual, appuyez sur le bouton rouge pour sélectionner l'option Essayer.2. Pour revenir à l'écran de l'option e-Manual, appuyez sur le bouton E-MANUAL.	<ol style="list-style-type: none">1. Lorsqu'une rubrique s'affiche, appuyez sur le bouton ENTER . « Exécuter ? » s'affiche. Sélectionnez Oui, puis appuyez sur le bouton ENTER . La fenêtre de l'affichage à l'écran apparaît.2. Pour revenir à l'écran de l'option e-Manual, appuyez sur le bouton E-MANUAL.

Recherche d'une rubrique à la page d'index

- Cette fonction n'est pas prise en charge dans toutes les langues.
1. Pour effectuer une recherche par mot-clé, appuyez sur le bouton bleu pour sélectionner **Index**.
 2. Appuyez sur le bouton ◀ ou ▶ pour sélectionner l'ordre des caractères de votre choix.
 3. Appuyez sur le bouton ▲ ou ▼ pour sélectionner le mot-clé que vous voulez voir, puis appuyez sur le bouton **ENTER** .
 4. Vous pouvez voir l'écran d'instructions correspondant du **e-Manual**.
 - Pour fermer l'écran **Index**, appuyez sur le bouton **RETURN**.

08 Résolution des problèmes et entretien

Résolution des problèmes

En cas de problème, commencez par consulter la liste suivante de problèmes potentiels et de leurs solutions. Si ces conseils ne permettent pas de le résoudre, consultez la rubrique Assistance du site « www.samsung.fr » ou appelez le service clientèle de Samsung.

Qualité de l'image.

- Tout d'abord, effectuez le **Test de l'image** et confirmez que l'image de test s'affiche correctement sur votre téléviseur. (accédez à **MENU - Assistance - Diagnost. auto. - Test de l'image**) Si l'image de test s'affiche normalement, la mauvaise qualité d'image peut être due à la source ou au signal.

Qualité d'image moins bonne que dans le magasin

- Si vous possédez un décodeur câble/boîtier décodeur analogique, passez à un décodeur numérique. Utilisez des câbles HDMI ou Composant pour bénéficier d'une qualité d'image HD (haute définition).
- Abonnés câble/satellite : Essayez les stations numériques dans la liste des canaux.
- Connexion avec antenne : essayez les chaînes HD après avoir procédé à une recherche automatique.
- De nombreuses chaînes HD sont mises à niveau à partir de contenu SD (Standard Definition).
- Réglez la résolution de sortie vidéo du décodeur câble ou du boîtier décodeur sur 1080i ou 720p.
- Veillez à respecter la distance minimale recommandée (basée sur la taille et la définition du signal) entre vous et le téléviseur.

L'image est déformée : erreur de macro bloc, petit bloc, points, pixellisation.

- La compression de contenu vidéo peut entraîner une déformation de l'image, en particulier pour les mouvements rapides comme le sport et les films d'action.
- Un signal faible ou de mauvaise qualité peut également causer une déformation de l'image. Le problème ne provient pas du téléviseur.
- Utiliser un téléphone portable à proximité du téléviseur (à moins d'un mètre) peut être source de parasites pour les téléviseurs analogiques et numériques.

Couleur incorrecte ou manquante.

- Si vous utilisez une connexion Composante, vérifiez que les câbles Composante sont bien branchés aux prises adéquates. Des raccordements desserrés ou incorrects peuvent engendrer des problèmes au niveau de la couleur ou un écran vide.

Mauvaise qualité des couleurs ou faible luminosité.

- Dans le menu du téléviseur, réglez les options **Image**. (accédez à **Mode Image / Couleur / Luminosité / Netteté**)
- Dans le menu du téléviseur, réglez l'option **Mode éco.** (accédez à **MENU - Système - Solution Eco - Mode éco.**)
- Essayez de réinitialiser les valeurs par défaut de l'image (accédez à **MENU - Image - Réinit. param. img**)

Ligne pointillée sur le bord de l'écran.

- Si le format d'image est défini sur **Adapter à l'écran**, réglez-le sur **16:9**.
- Changez la résolution du décodeur câble ou du récepteur satellite.

L'image est affichée en noir et blanc.

- Si vous utilisez une entrée AV composite, connectez le câble vidéo (jaune) à la prise Composante verte 1 du téléviseur.

Lorsque vous changez de chaîne, l'image se fige ou est déformée ou l'image s'affiche avec un décalage.

- Si vous êtes connecté par le biais d'un décodeur câble, essayez de le réinitialiser. Rebranchez le câble d'alimentation secteur, puis patientez jusqu'au redémarrage du décodeur. Cette opération peut prendre jusqu'à 20 minutes.
- Réglez la résolution de sortie du boîtier décodeur sur 1080i ou 720p.

Qualité du son.

- Tout d'abord, effectuez le **Test du son** et confirmez que le son du téléviseur est correct (accédez à **MENU - Assistance - Diagnost. auto. - Test du son**)
- Si le système audio fonctionne correctement, le problème de son peut provenir de la source ou du signal.

Aucun son ou son trop faible lorsque le niveau du volume est au maximum.

- Vérifiez le volume du périphérique (décodeur câble ou récepteur satellite, DVD, Blu-ray, etc.) connecté à votre téléviseur.

L'image est correcte mais il n'y a pas de son.

- Définissez l'option **Sélection Haut-parleur** sur **Haut-parleur TV** dans le menu audio.
- Si vous utilisez un appareil externe, assurez-vous que les câbles audio sont raccordés aux prises d'entrée audio appropriées du téléviseur.
- Si vous utilisez un périphérique externe, vérifiez l'option de sortie audio de l'appareil (vous devrez, par exemple, mettre l'option audio du décodeur câble sur HDMI lorsqu'un câble HDMI est connecté au téléviseur).
- Si vous utilisez un câble DVI vers HDMI, un câble audio distinct est requis.
- Redémarrez le périphérique connecté en reconnectant son câble d'alimentation.

Les haut-parleurs émettent un son indésirable.

- Vérifiez les connexions des câbles. Vérifiez qu'aucun câble vidéo n'est raccordé à une entrée audio.
- Pour les connexions à un câble ou à une antenne, vérifiez l'intensité du signal. Un signal faible peut provoquer une distorsion du son.

Pas d'image, pas de vidéo.

Le téléviseur ne s'allume pas.

- Vérifiez que le câble d'alimentation secteur est branché correctement à la prise murale et au téléviseur.
- Vérifiez que la prise murale est opérationnelle.
- Essayez d'appuyer sur la touche **POWER** du téléviseur pour vous assurer que le problème n'est pas dû à la télécommande. Si le téléviseur s'allume, reportez-vous au problème « La télécommande ne fonctionne pas » ci-après.

Le téléviseur s'éteint automatiquement.

- Assurez-vous que l'option **Veille** est définie sur **Arrêt** dans le menu **Heure**.
- Si votre PC est connecté au téléviseur, vérifiez les paramètres d'alimentation du PC.
- Vérifiez que le câble d'alimentation secteur est branché correctement à la prise murale et au téléviseur.
- **Veille si aucun signal** met le téléviseur hors tension si ce dernier ne reçoit pas de signal pendant une période définie. **Hors ten. auto** met le téléviseur hors tension s'il n'y a aucune interaction de l'utilisateur pendant quatre heures.

Aucune image/vidéo n'est affichée.

- Vérifiez le branchement des câbles (débranchez et rebranchez tous les câbles reliés au téléviseur et aux appareils externes).
- Faites correspondre les sorties vidéo de votre périphérique externe (décodeur câble/boîtier décodeur, DVD, Blu-ray, etc.) avec les connexions d'entrée du téléviseur. Par exemple, si la sortie d'un appareil externe est HDMI, vous devez établir une connexion avec une entrée HDMI du téléviseur.
- Vérifiez que les appareils connectés sont sous tension.
- Veillez à sélectionner la source correcte du téléviseur en appuyant sur le bouton **SOURCE** de la télécommande.
- Redémarrez le périphérique connecté en reconnectant son câble d'alimentation.

Connexion avec antenne (aérienne/filaire) (Câble : en fonction du pays)

Le téléviseur ne reçoit pas toutes les chaînes

- Vérifiez si le câble de l'antenne est solidement connecté.
- Réexécutez la fonction **Configuration** (configuration initiale) pour ajouter des chaînes à la liste de chaînes. Accédez à **MENU - Système - Configuration** (configuration initiale) et attendez que toutes les chaînes disponibles soient mémorisées.
- Vérifiez si l'antenne est positionnée correctement.

L'image est déformée : erreur de macro bloc, petit bloc, points, pixellisation.

- La compression de contenu vidéo peut entraîner une déformation de l'image, en particulier pour les mouvements rapides comme le sport et les films d'action.
- Un signal faible peut également causer une déformation de l'image. Le problème ne provient pas du téléviseur.

Autres

L'image ne s'affiche pas en mode Plein écran.

- Des barres noires s'affichent de chaque côté des chaînes HD lors de l'affichage de contenu SD (4:3) mis à niveau.
- Des barres noires s'affichent en bas et en haut de l'écran pendant les films dont le format d'image est différent de celui de votre téléviseur.
- Réglez le format d'image de l'appareil externe ou celui du téléviseur sur Plein écran.

La télécommande ne fonctionne pas.

- Remplacez les piles de la télécommande en respectant la polarité (+/-).
- Nettoyez la lentille de la télécommande.
- Essayez de diriger directement la télécommande vers le téléviseur à une distance comprise entre 1,5 et 1,8 m.

La télécommande du décodeur câble/boîtier décodeur ne permet pas d'allumer ou d'éteindre le téléviseur, ni de régler le volume.

- Programmez la télécommande du décodeur câble/boîtier décodeur de telle sorte qu'elle puisse contrôler le téléviseur. Consultez le manuel de l'utilisateur du décodeur câble/boîtier décodeur pour obtenir le code du téléviseur SAMSUNG.

Le message « Mode non pris en charge » s'affiche.

- Vérifiez les résolutions prises en charge par le téléviseur et réglez la résolution de sortie de l'appareil externe en conséquence.

Une odeur de plastique se dégage du téléviseur.

- Cette odeur est normale et disparaîtra.

L'option Informations de signal du téléviseur n'est pas accessible depuis le menu de test Diagnost. auto..

- Cette fonction est uniquement disponible pour les chaînes numériques à partir d'une connexion antenne / radiofréquence / coaxiale.

Le téléviseur penche vers la droite ou la gauche.

- Retirez la base du socle du téléviseur et assemblez-la de nouveau.

Vous ne réussissez pas à assembler la base du socle.

- Vérifiez que le téléviseur se trouve sur une surface plane. Si vous ne pouvez pas retirer les vis du téléviseur, utilisez un tournevis aimanté.

Le menu Diffusion est grisé (non disponible).

- Le menu **Diffusion** est disponible uniquement quand la source du téléviseur est sélectionnée.

Vous perdez vos réglages après 5 minutes ou à chaque fois que vous éteignez le téléviseur.

- Si le téléviseur est en mode **Util. magasin**, les paramètres audio et vidéo seront réinitialisés toutes les 5 minutes. Pour passer du mode **Util. magasin** au mode **Util. domicile**, appuyez sur le bouton **SOURCE** pour sélectionner le mode **TV** et sélectionnez **MENU - Assistance - Mode Utilisation**.

Perte intermittente du signal audio ou vidéo.

- Vérifiez les connexions des câbles, puis reconnectez-vous.
- Cette perte peut être provoquée par l'utilisation de câbles trop rigides ou épais. Veillez à ce que les câbles soient suffisamment souples pour une utilisation à long terme. En cas d'installation du téléviseur en position murale, nous vous recommandons d'utiliser des câbles munis de connecteurs à 90 degrés.

Vous pouvez voir de petites particules lorsque vous regardez les bords du téléviseur de près.

- Elles font partie de la fabrication du produit et ne constituent pas un défaut.

Le menu PIP n'est pas disponible.

- La fonctionnalité **PIP** est disponible uniquement lorsque vous utilisez une source HDMI ou Composant.

Le téléviseur s'est rallumé 45 minutes après sa mise hors tension.

- C'est normal. Le téléviseur exécute automatiquement la fonction de liaison radio (OTA) pour mettre à niveau le microprogramme téléchargé au cours de son utilisation.

Problème de rémanence d'image/de son.

- Vérifiez le signal/la source et changez-en si nécessaire.

Une réaction peut se produire entre les coussinets en caoutchouc de la base du socle et le revêtement de certains meubles.

- Afin d'éviter ce problème, utilisez des coussinets en feutre sur les surfaces du téléviseur en contact avec un meuble.

Le message « This file may not be playable properly. » s'affiche.

- Cela peut se produire en raison du haut débit du contenu. Généralement, le contenu sera lu, mais il pourrait être sujet à des problèmes de lisibilité.

Pour optimiser le fonctionnement de votre téléviseur, mettez son micrologiciel à niveau à la version la plus récente (www.samsung.fr → Assistance) via le port USB.

Ce téléviseur LED TFT est équipé d'un écran constitué de sous-pixels dont la fabrication nécessite une technologie sophistiquée. Il se peut toutefois que quelques points clairs ou sombres apparaissent à l'écran. Ils n'ont aucune incidence sur la performance du produit.

Certaines fonctions et images présentées dans ce manuel sont disponibles uniquement sur des modèles spécifiques.

Fonction Télétexte

La page d'index du service **Télétexte** contient des instructions sur l'utilisation du service. Pour que les informations du **Télétexte** s'affichent correctement, la réception des chaînes doit être stable. Autrement, des informations pourraient manquer ou certaines pages ne pas s'afficher.

- Vous pouvez changer de page de télétexte en appuyant sur les boutons numériques de la télécommande.

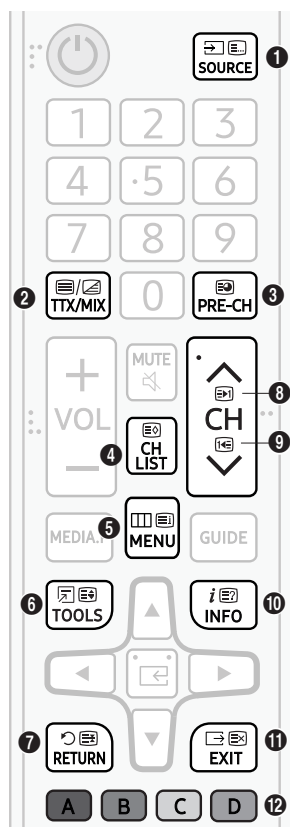

- 1 (mode) : permet de sélectionner le mode **Télétexte** (LIST/FLOF). Si vous appuyez sur ce bouton alors que le mode LISTE est sélectionné, il passe en mode d'enregistrement de liste. Dans ce mode, vous pouvez enregistrer une page de **Télétexte** dans une liste à l'aide du bouton 8 (enregistrer).
- 2 (TTX complet/TTX double/mix/désact.) : permet d'activer le mode **Télétexte** pour la chaîne actuelle. Appuyez deux fois sur ce bouton pour superposer le **Télétexte** au programme en cours de diffusion. Appuyez sur le bouton une nouvelle fois pour quitter le télétexte.
- 3 (sous-page) : permet d'afficher une page secondaire.
- 4 (enregistrer) : permet d'enregistrer les pages de **Télétexte**.
- 5 (index) : permet d'afficher la page d'index (sommaire) du **Télétexte** à tout moment.
- 6 (taille) : permet d'afficher la moitié supérieure de l'écran en caractères deux fois plus grands. Pour afficher le texte dans la moitié inférieure de l'écran, appuyez une nouvelle fois sur ce bouton. Pour rétablir l'affichage normal, appuyez dessus une fois de plus.
- 7 (en attente) : permet d'arrêter l'affichage sur la page en cours, au cas où plusieurs pages supplémentaires suivraient automatiquement. Pour annuler, appuyez de nouveau sur cette touche.
- 8 (haut de page) : permet d'afficher la page suivante du **Télétexte**.
- 9 (bas de page) : permet d'afficher la page précédente du **Télétexte**.
- 10 (afficher) : affiche le texte masqué (les réponses à un questionnaire, par exemple). Appuyez à nouveau sur ce bouton pour rétablir le mode d'affichage normal.
- 11 (annuler) : Permet de réduire l'écran télétexte pour le superposer sur l'émission en cours.
- 12 Boutons de couleur (rouge, vert, jaune, bleu) : si la société de diffusion utilise le système FASTEXT, les différents sujets traités dans la page de télétexte disposent d'un code couleur et peuvent être sélectionnés à l'aide des boutons de couleur de la télécommande. Appuyez sur la couleur correspondant au sujet de votre choix. Une nouvelle page avec code couleur s'affiche. Les éléments peuvent être sélectionnés de la même manière. Pour afficher la page précédente ou suivante, sélectionnez le bouton de couleur correspondant.

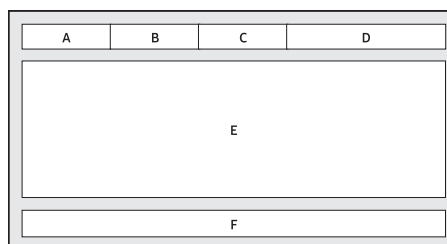

Les pages de télétexte sont divisées en six parties

Partie	Sommaire
A	Numéro de la page sélectionnée.
B	Identité de la chaîne émettrice.
C	Numéro de la page actuelle ou indications de recherche.
D	Date et heure.
E	Texte.
F	Informations sur l'état. Informations FASTEXT.



Dispositif antivol Kensington

Le dispositif de verrouillage Kensington n'est pas fourni par Samsung. Il sert à verrouiller le système lorsque celui-ci est utilisé dans un endroit public. Selon le fabricant, son aspect et la méthode de verrouillage peuvent différer de ce qui est indiqué sur l'illustration. Reportez-vous au manuel fourni avec le dispositif de verrouillage Kensington pour des informations complémentaires sur l'utilisation.

- Une icône «  » se trouve à l'arrière du téléviseur. Le logement Kensington est situé à côté de l'icône «  ».
- La position et la couleur peuvent varier selon le modèle.

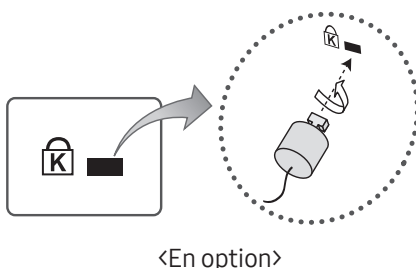

Pour verrouiller le produit, procédez comme suit :

1. Enroulez le câble de verrouillage Kensington autour d'un objet fixe de grandes dimensions, tel qu'un bureau ou une chaise.
2. Faites passer l'extrémité du câble avec le dispositif de verrouillage dans la boucle du câble de verrouillage Kensington.
3. Insérez le dispositif de verrouillage dans la fente Kensington du produit.
4. Fermez le dispositif de verrouillage.
 - Ces instructions sont d'ordre général. Pour les instructions exactes, reportez-vous au manuel fourni avec le dispositif de verrouillage.
 - Le dispositif de verrouillage est vendu séparément.

Avertissement relatif aux images fixes

Évitez d'afficher à l'écran des images fixes (par ex. fichiers images .jpeg), des éléments d'images fixes (logos de programme de télévision, bandeaux de cotations ou d'infos au bas de l'écran, etc.) ou des images panoramiques ou au format 4:3. L'affichage permanent d'images fixes peut entraîner des phénomènes de brûlure d'écran et altérer la qualité de l'image. Pour atténuer les risques de ces conséquences négatives, suivez scrupuleusement les recommandations ci-dessous :

- Évitez d'afficher longuement la même chaîne de télévision.
- Essayez de toujours afficher les images en mode plein écran. Utilisez le menu de format d'image du téléviseur pour obtenir la meilleure configuration.
- Réduisez la luminosité et le contraste pour éviter l'apparition d'images rémanentes.
- Utilisez toutes les fonctions conçues pour réduire la rémanence et les brûlures d'écran. Pour en savoir plus, consultez l'e-Manual.

Entretien du téléviseur

- Si un autocollant était appliqué sur l'écran, son retrait peut laisser quelques traces. Nettoyez-les avant d'utiliser le téléviseur.
- Le nettoyage peut rayer l'écran et l'extérieur du téléviseur. Veillez à effectuer le nettoyage avec précaution à l'aide d'un chiffon doux pour éviter les rayures.
- Veillez à ne pas pulvériser d'eau ou tout autre liquide directement sur le téléviseur. Tout liquide qui entre dans le produit peut engendrer une défaillance, un incendie ou une électrocution.
- Pour nettoyer l'écran, éteignez le téléviseur, puis frottez délicatement les taches et les traces de doigts sur l'écran à l'aide d'un chiffon en microfibres. Nettoyez le téléviseur (hormis l'écran) à l'aide d'un chiffon en microfibre humidifié avec un peu d'eau. Ensuite, utilisez un chiffon sec pour ôter toute trace d'humidité. Lorsque vous nettoyez, n'appuyez pas trop fort sur la surface de l'écran afin de ne pas l'abîmer. N'utilisez jamais de liquide inflammable (benzène, diluant, etc.) ni de produit d'entretien. Pour les taches plus tenaces, vaporisez un peu de détergent pour écran sur un chiffon en microfibres, puis enlevez les taches au moyen de ce chiffon.

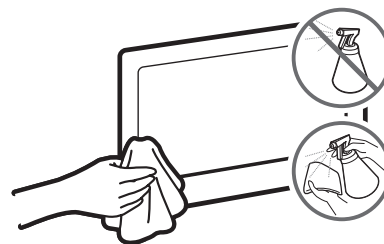

09 Spécifications et informations supplémentaires

Caractéristiques techniques

Nom du modèle	UE40M5005 / UE40M5075	UE49M5005 / UE49M5075
Résolution de l'affichage	1920 x 1080	1920 x 1080
Taille de l'écran (diagonale)	40 pouces (100 cm)	49 pouces (123 cm)
Son (Sortie)	20 W	20 W
Socle pivotant (gauche/droite)	0°	0°
Dimensions (L x H x P)		
Corps	922,7 x 531,0 x 72,6 mm	1118,8 x 650,0 x 74,2 mm
Avec socle	922,7 x 552,5 x 170,3 mm	1118,8 x 669,9 x 187,5 mm
Poids		
Sans socle	7,0 kg	10,3 kg
Avec socle	7,2 kg	10,6 kg

Conditions ambiantes

Température de fonctionnement	10°C à 40°C (50°F à 104°F)
Humidité de fonctionnement	10 à 80 %, sans condensation
Température de stockage	-20°C à 45°C (-4°F à 113°F)
Humidité de stockage	5 à 95 %, sans condensation

- La conception et les spécifications peuvent être modifiées sans préavis.
- Pour plus d'informations sur l'alimentation et la consommation, reportez-vous à l'étiquette de classification apposée sur le produit.
- La consommation de courant normale est mesurée selon la norme CEI 62087.

Réduction de la consommation d'énergie

Lorsque vous éteignez le téléviseur, il passe en mode veille. En mode veille, le téléviseur continue à consommer une petite quantité de courant. Pour réduire la consommation d'énergie, débranchez le cordon d'alimentation lorsque vous prévoyez de ne pas utiliser le téléviseur pendant une période prolongée.

Formats vidéo pris en charge

Extension de fichier	Support	Codec vidéo	Résolution	Fréquence d'images (i/s)	Débit binaire (Mbit/s)	Codec audio	
*.avi	AVI MKV ASF MP4 3GP VRO VOB PS TS	Divx 3.11 / 4 / 5 / 6	1920 x 1080	6 ~ 30	30	Dolby Digital LPCM ADPCM (IMA, MS) AAC HE-AAC WMA Dolby Digital Plus MPEG (MP3) DTS (Core) G.711 (Loi A, Loi μ)	
*.mkv		MPEG4 SP / ASP					
*.asf		H.264 BP/MP/HP					
*.wmv			HEVC (H.265 - Main, Main10 - L4, L4.1)		640 x 480		
*.mp4			Motion JPEG				
*.3gp			Windows Media Video v9		1920 x 1080		
*.vro			MPEG2				
*.mpg			MPEG1		1920 x 1080		30
*.mpeg							
*.ts							
*.tp							
*.trp							
*.mov							
*.divx							

Autres restrictions

- Des problèmes de lecture peuvent survenir si une erreur est présente dans le contenu ou sur le support.
- Le son ou la vidéo peut ne pas fonctionner si le débit binaire/la fréquence d'images standard du contenu est supérieur à la fréquence d'images (i/s) compatible indiquée dans le tableau.
- Si la table d'index est incorrecte, la fonction Seek (Jump) (Recherche (Passer)) n'est pas disponible.
- Certains périphériques USB/caméras numériques peuvent ne pas être compatibles avec le lecteur.
- Il est possible que le menu ne s'affiche pas immédiatement si la vidéo a un débit binaire de plus de 10 Mbits/s.
- Le codec HEVC est uniquement disponible sur des supports MKV/MP4/TS.

Décodeur vidéo

- Prise en charge jusqu'à la norme H.264 niveau 4.1 (pas de prise en charge des normes FMO/ASO/RS)
- Prise en charge jusqu'à H.265 - Main, Main10 - L4, L4.1
- Fréquence d'images :
 - Inférieure à 1 280 x 720 : 60 images max.
 - Supérieure à 1 280 x 720 : 30 images max.
- Les normes VC1/AP L4 ne sont pas prises en charge.
- GMC 2 ou version supérieure n'est pas pris en charge.

Décodeur audio

- WMA 10 Pro prend jusqu'au canal 5.1 et au profil M2 en charge.
- WMA Lossless audio n'est pas pris en charge.
- Vorbis prend jusqu'au canal 2 en charge.
- Dolby Digital Plus prend en charge la norme 5.1 canaux.

Formats de sous-titrage pris en charge

Externes

Nom	Extension de fichier
MPEG-4 timed text	.ttxt
SAMI	.smi
SubRip	.srt
SubViewer	.sub
Micro DVD	.sub ou .txt
SubStation Alpha	.ssa
Advanced SubStation Alpha	.ass
Powerdivx	.psb

Internes

Nom	Support	Format
Xsub	AVI	Format d'image
SubStation Alpha	MKV	Format du texte
Advanced SubStation Alpha	MKV	Format du texte
SubRip	MKV	Format du texte
MPEG-4 Timed text	MP4	Format du texte

En ce qui concerne la fonction **Sous-titres/description audio**, veuillez vous référer au **e-Manual**.

Formats de photo pris en charge

Extension de fichier	Type	Résolution
*.jpg / *.jpeg	JPEG	15360 x 8640
*.bmp	BMP	4096 x 4096
*.mpo	MPO	15360 x 8640

- Les fichiers MPO ne prennent pas en charge les fonctions Zoom avant, Pivoter et Effet du diaporama.

Formats audio pris en charge

Extension de fichier	Type	Codec	Commentaire
*.mp3	MPEG	MPEG1 Audio Layer 3	
*.m4a / *.mpa / *.aac	MPEG4	AAC	
*.flac	FLAC	FLAC	Prend jusqu'au canal 2 en charge.
*.ogg	OGG	Vorbis	Prend jusqu'au canal 2 en charge.
*.wma	WMA	WMA	WMA 10 Pro prend jusqu'au canal 5.1 et au profil M2 en charge. (WMA sans perte audio n'est pas pris en charge.)
*.wav	wav	wav	
*.mid / *.midi	midi	midi	Type 0 et type 1

Haute résolution disponible

La résolution optimale pour la série 5 est : 1920 x 1080 à 60 Hz.

Consultez la page de spécifications pour en savoir plus sur la résolution complète disponible.

Mode	Résolution	Fréquence horizontale (KHz)	Fréquence verticale (Hz)	Fréquence d'horloge pixels (MHz)	Polarité synchronisée (H/V)	1920 x 1080
IBM	720 x 400	31,469	70,087	28,322	-/+	✓
MAC	640 x 480	35,000	66,667	30,240	-/-	✓
	832 x 624	49,726	74,551	57,284	-/-	✓
	1152 x 870	68,681	75,062	100,000	-/-	✓
VESA DMT	640 x 480	31,469	59,940	25,175	-/-	✓
	640 x 480	37,861	72,809	31,500	-/-	✓
	640 x 480	37,500	75,000	31,500	-/-	✓
	800 x 600	37,879	60,317	40,000	+/+	✓
	800 x 600	48,077	72,188	50,000	+/+	✓
	800 x 600	46,875	75,000	49,500	+/+	✓
	1024 x 768	48,363	60,004	65,000	-/-	✓
	1024 x 768	56,476	70,069	75,000	-/-	✓
	1024 x 768	60,023	75,029	78,750	+/+	✓
	1152 x 864	67,500	75,000	108,000	+/+	✓
	1280 x 720	45,000	60,000	74,250	+/+	✓
	1280 x 800	49,702	59,810	83,500	-/+	✓
	1280 x 1024	63,981	60,020	108,000	+/+	✓
	1280 x 1024	79,976	75,025	135,000	+/+	✓
	1366 x 768	47,712	59,790	85,500	+/+	✓
	1440 x 900	55,935	59,887	106,500	-/+	✓
	1600 x 900RB	60,000	60,000	108,000	+/+	✓
	1680 x 1050	65,290	59,954	146,250	-/+	✓
1920 x 1080	67,500	60,000	148,500	+/+	✓	

- Le mode entrelacé n'est pas pris en charge.
- Le téléviseur peut fonctionner de façon anormale si le format vidéo sélectionné n'est pas standard.

Licences



For DTS patents, see <http://patents.dts.com>. Manufactured under license from DTS, Inc.

DTS, the Symbol, DTS in combination with the Symbol, DTS Premium Sound|5.1, DTS Digital Surround, DTS Express, and DTS Neo2:5 are registered trademarks or trademarks of DTS, Inc. in the United States and/or other countries.

© DTS, Inc. All Rights Reserved.



This DivX Certified® device can play DivX® HD video files (including .avi, .divx). Download free software at www.divx.com to create, play and stream digital videos. To play purchased DivX movies, first register your device at vod.divx.com. Find your registration code in the DivX VOD section of your device setup menu.

This DivX Certified® device can play DivX® HD video (including .avi, .divx). DivX®, DivX Certified® and associated logos are trademarks of DivX, LLC and are used under license.

Covered by one or more of the following U.S. patents: 7,295,673; 7,460,668; 7,515,710; 8,656,183; 8,731,369; RE45,052.



The terms HDMI and HDMI High-Definition Multimedia Interface, and the HDMI Logo are trademarks or registered trademarks of HDMI Licensing LLC in the United States and other countries.



Manufactured under license from Dolby Laboratories. Dolby, Dolby Audio, Pro Logic, and the double-D symbol are trademarks of Dolby Laboratories.



CE PRODUIT EST VENDU AVEC UNE LICENCE LIMITÉE ET NE PEUT ÊTRE UTILISÉ QU'EN RELATION AVEC UN CONTENU HEVC SATISFAISANT AUX TROIS CONDITIONS SUIVANTES : (1) CONTENU HEVC RÉSERVÉ À UNE UTILISATION PERSONNELLE ; (2) CONTENU HEVC NON OFFERT À LA VENTE ; ET (3) CONTENU HEVC CRÉÉ PAR LE PROPRIÉTAIRE DU PRODUIT.

CE PRODUIT NE PEUT PAS ÊTRE UTILISÉ EN RELATION AVEC UN CONTENU ENCODÉ HEVC CRÉÉ PAR UNE TIERCE PARTIE, QUE L'UTILISATEUR A COMMANDÉ OU ACHETÉ AUPRÈS D'UNE TIERCE PARTIE, À MOINS QU'UN VENDEUR TITULAIRE D'UNE LICENCE SUR LE CONTENU AIT ACCORDÉ SÉPARÉMENT LES DROITS D'UTILISATION DU PRODUIT AVEC CE CONTENU À L'UTILISATEUR.

VOTRE UTILISATION DE CE PRODUIT EN RELATION AVEC UN CONTENU ENCODÉ HEVC EST CONSIDÉRÉE COMME UNE ACCEPTATION DE L'AUTORITÉ LIMITÉE D'UTILISATION TEL QU'INDIQUÉ CI-DESSUS.

Open Source License Notice

Open Source used in this product can be found on the following webpage.
(<http://opensource.samsung.com>) Open Source License Notice is written only English.

Recommandation - UE uniquement



Par la présente, Samsung Electronics déclare que ce téléviseur satisfait aux exigences essentielles et aux autres dispositions pertinentes de la directive 1999/5/CE.

La déclaration de conformité est accessible à l'adresse <http://www.samsung.com/fr>, en cliquant sur Assistance > Obtenir de l'aide pour votre produit, et en entrant le nom du modèle dans le champ de saisie.

Cet équipement ne doit être utilisé qu'en intérieur.

Cet équipement peut fonctionner dans tous les pays de l'UE.



Instructions de mise au rebut de ce produit (déchets d'équipements électriques et électroniques) (Applicable dans les pays pratiquant la collecte sélective de déchets)

Ce symbole présent sur le produit, ses accessoires ou sa documentation indique que ni le produit, ni ses accessoires électroniques usagés (chargeur, casque audio, câble USB, etc.) ne peuvent être jetés avec les autres déchets ménagers. La mise au rebut incontrôlée des déchets présentant des risques pour l'environnement et la santé publique, veuillez séparer vos produits et accessoires usagés des autres déchets. Vous favoriserez ainsi le recyclage de la matière qui les compose dans le cadre d'un développement durable.

Les particuliers sont invités à contacter le magasin leur ayant vendu le produit ou à se renseigner auprès des autorités locales pour connaître les procédures et les points de collecte de ces produits en vue de leur recyclage.

Les utilisateurs professionnels doivent contacter leur fournisseur et consulter les conditions générales du contrat d'achat. Ce produit et ses accessoires ne peuvent être jetés avec les autres déchets professionnels et commerciaux.



Elimination des piles de ce produit (Applicable dans les pays pratiquant la collecte sélective de déchets)

Le symbole présent sur le manuel, l'emballage ou les piles indique que celles-ci ne doivent pas être éliminées en fin de vie avec les autres déchets ménagers. Le cas échéant, les symboles chimiques Hg, Cd ou Pb signifient que la pile contient du mercure, du cadmium ou du plomb à des niveaux supérieurs aux niveaux de référence indiqués dans la directive CE 2006/66. Si les piles ne sont pas correctement éliminées, ces substances peuvent causer des dommages à la santé humaine ou l'environnement.

Afin de protéger les ressources naturelles et de favoriser la réutilisation du matériel, veuillez à séparer les piles des autres types de déchets et à les recycler via votre système local de collecte gratuite des piles et accumulateurs.

Pour en savoir plus sur les engagements de Samsung en matière d'environnement et les obligations réglementaires spécifiques à un produit (REACH, DEEE, piles, etc.), rendez-vous sur http://www.samsung.com/uk/aboutsamsung/samsungelectronics/corporatecitizenship/data_corner.html

ATTENTION : POUR EVITER TOUT RISQUE D'INCENDIE, TENEZ TOUJOURS CE PRODUIT A DISTANCE DES BOUGIES OU AUTRES FLAMMES OUVERTES.



Antes de leer este manual del usuario

El televisor se suministra con este manual del usuario y un e-Manual integrado.



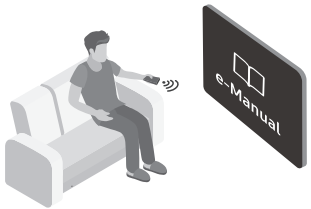



Antes de leer este manual del usuario, revise lo siguiente:

	Manual del usuario	Lea el manual del usuario proporcionado para obtener información sobre la seguridad, la instalación, los accesorios, la configuración inicial y las especificaciones del producto.
	e-Manual	Para obtener más información acerca de este televisor, lea el e-Manual integrado en el producto. <ul style="list-style-type: none">• Para abrir el e-Manual, MENU → Asistencia técnica → e-Manual → ENTER

Puede descargarse el manual del usuario desde el sitio web y leer el contenido en su ordenador o dispositivo móvil.

¡Advertencia! Instrucciones importantes de seguridad

Lea las instrucciones de seguridad antes de utilizar el televisor.

PRECAUCIÓN			Producto de Clase II: Este símbolo indica que no se requiere una conexión de seguridad de puesta a tierra (toma de tierra).
PELIGRO DE DESCARGA ELÉCTRICA. NO ABRIR.			
PRECAUCIÓN: PARA REDUCIR EL PELIGRO DE DESCARGA ELÉCTRICA, NO RETIRE LA CUBIERTA. NO HAY PIEZAS EN EL INTERIOR QUE PUEDA REPARAR EL USUARIO. CONSULTE AL PERSONAL CUALIFICADO DE SERVICIO TÉCNICO.			Tensión CA: La tensión nominal marcada con este símbolo es tensión CA.
	Este símbolo indica la presencia de alto voltaje en el interior. Es peligroso entrar en contacto con cualquier pieza interior de este producto.		Tensión CC: La tensión nominal marcada con este símbolo es tensión CC.
	Este símbolo indica que con este producto se incluye documentación importante correspondiente al funcionamiento y mantenimiento.		Precaución. Consulte las instrucciones antes de usar: Este símbolo informa de que se debe consultar el manual del usuario para obtener más información relativa a la seguridad.

- Las ranuras y aberturas existentes en la unidad y en la parte posterior o inferior se facilitan para proporcionar la ventilación necesaria. Para garantizar el funcionamiento fiable de este aparato y para evitar que se sobrecaliente, estas ranuras y aberturas nunca deben bloquearse ni cubrirse.
 - No coloque este aparato en un espacio cerrado, como una librería o un armario empotrado, a menos que se proporcione una ventilación adecuada.
 - No instale este aparato cerca o sobre un radiador o una rejilla de aire caliente, ni en lugares expuestos a la luz solar directa.
 - No coloque recipientes con agua sobre este aparato (jarrones, etc.), ya que podría originar un incendio o una descarga eléctrica.
- No esponga este aparato a la lluvia ni lo coloque cerca del agua (en la proximidad de una bañera, un lavabo, un fregadero o un lavadero, en un sótano húmedo o junto a una piscina, etc.). Si este aparato se moja accidentalmente, desenchúfelo y póngase en contacto inmediatamente con un distribuidor autorizado.
- Este aparato utiliza pilas. En su localidad pueden existir regulaciones que exijan eliminar las pilas adecuadamente. Póngase en contacto con las autoridades locales para obtener información sobre la eliminación y el reciclaje.
- No sobrecargue las tomas murales, los alargadores ni los adaptadores por encima de su capacidad, ya que podría generar incendios o descargas eléctricas.
- Los cables de alimentación deben colocarse de forma que no puedan pisarse ni quedar atrapados por objetos situados encima o contra ellos. Preste especial atención a la parte del cable próximo al enchufe, la toma mural y la salida del aparato.

- Para proteger este aparato durante una tormenta eléctrica o cuando no lo utilice durante periodos prolongados, desenchúfelo de la toma de la pared y desconecte la antena o el sistema de cable. Esto evitará que el equipo se dañe por rayos o picos de tensión de la línea eléctrica.
- Antes de conectar el cable de alimentación de CA a la toma del adaptador de CC, asegúrese de que la designación del voltaje del adaptador de CC se corresponda con la red eléctrica local.
- No inserte ningún objeto metálico en las aberturas del aparato. Podría causar una descarga eléctrica.
- Para evitar descargas eléctricas, no toque nunca el interior de este aparato. Solo un técnico cualificado debe abrir este aparato.
- Cuando conecte el cable de alimentación, compruebe que el enchufe está firmemente insertado. Cuando desenchufe el cable de alimentación de la toma de corriente, tire siempre del enchufe. Nunca lo desenchufe tirando del cable de alimentación. No toque el cable de alimentación con las manos mojadas.
- Si este aparato no funciona normalmente, en especial si produce ruidos u olores extraños, desenchúfelo inmediatamente y póngase en contacto con un distribuidor o centro de servicio técnico autorizado.
- Desenchufe el televisor de la toma de corriente si no lo va a utilizar o si va a ausentarse durante un periodo prolongado (en especial si se van a quedar en casa niños, ancianos o personas discapacitadas sin compañía).
 - El polvo acumulado puede hacer que el cable de alimentación genere chispas y calor elevado o deteriore el material de aislamiento, con el resultado de una descarga eléctrica, una fuga de electricidad o un incendio.
- Póngase en contacto con un centro de servicio Samsung autorizado si va a instalar el televisor en un lugar expuesto a gran cantidad de polvo, temperaturas extremas, alto nivel de humedad y productos químicos, o en lugares donde vaya a funcionar las 24 horas del día, como aeropuertos, estaciones de ferrocarril, etc. Si no lo hace puede provocar graves daños en el televisor.
- Utilice solo un enchufe y una toma de pared correctamente conectados a tierra.
 - Una toma a tierra inadecuada puede producir descargas eléctricas o desperfectos en el equipo. (Solo equipos de Clase I.)
- Para apagar completamente el aparato, desenchúfelo de la toma de la pared. Para asegurar que puede desconectar el aparato rápidamente si fuera necesario, compruebe que la toma de corriente y el enchufe resultan fácilmente accesibles.
- Guarde los accesorios (pilas, etc.) en un lugar seguro fuera del alcance de los niños.
- No deje caer el producto ni lo someta a impactos. Si el producto se estropea, desenchufe el cable de alimentación y póngase en contacto con un centro de servicio de Samsung.
- Para limpiar el aparato, desenchufe el cable de alimentación de la toma mural y límpielo con un paño suave y seco. No utilice ningún producto químico como cera, bencol, alcohol, disolventes, insecticidas, ambientadores de aire, lubricantes o detergentes. Estos productos químicos pueden deteriorar el aspecto del televisor o borrar las estampaciones del producto.
- Evite que cualquier líquido salpique el aparato o gotee sobre él.
- No tire las pilas al fuego.
- No cortocircuite, desmonte ni sobrecaliente las pilas.
- Hay peligro de explosión si reemplaza las pilas usadas del mando a distancia por otras de un tipo incorrecto. Reemplace la pila solo por una igual o de especificaciones equivalentes.
- Para reducir el riesgo de incendio o descarga eléctrica no exponga este aparato a la lluvia o la humedad.
- No exponga el aparato a goteos o salpicaduras ni ponga encima objetos que contengan líquido, como jarrones.
- **ADVERTENCIA: SOLO PARA USO EN INTERIORES**

* Las figuras y las ilustraciones de este manual del usuario se proporcionan como referencia solamente y pueden no coincidir con el aspecto real del producto. El diseño y las especificaciones del producto están sujetos a cambios sin previo aviso.

Los idiomas de la CEI (ruso, ucraniano, kazajo) no están disponibles para este producto, ya que se fabrica para usuarios de la Unión Europea.

Contenido

	Antes de leer este manual del usuario	2
	¡Advertencia! Instrucciones importantes de seguridad	3
01	¿Qué hay en la caja?	
02	Instalación del televisor	
	Instalación del televisor en una pared	8
	Ventilación adecuada del televisor	9
	Montaje del televisor en el soporte	10
	Precauciones de seguridad: Sujeción del televisor a la pared para evitar que se caiga	10
03	Mando a distancia	
	Colocación de las pilas en el mando a distancia (tamaño de las pilas: AAA)	12
04	Configuración inicial	
	Si desea restablecer esta función...	13
	Uso del Controlador TV	13
05	Cambio de la Fuente de entrada	
	Fuente	14
	Uso de Editar nombre	14
	Información	14
06	Conexión a una ranura COMMON INTERFACE (ranura de tarjeta de visión TV)	
	Uso de la "TARJETA CI o CI+"	15

07	Uso del manual electrónico	
	Presentación de la pantalla	16
	Cómo cambiar de una tema del e-Manual al menú OSD correspondiente.	17
	Cómo buscar un tema en una página del índice	17
08	Solución de problemas y mantenimiento	
	Solución de problemas	18
	Función Teletexto	23
	Las páginas del teletexto se organizan de acuerdo con seis categorías	24
	Bloqueo antirrobo Kensington	24
	Advertencia sobre las imágenes fijas	25
	Cuidado del televisor	25
09	Especificaciones e información adicional	
	Especificaciones	26
	Consideraciones medioambientales	26
	Reducción del consumo de energía	26
	Licencias	30

01 ¿Qué hay en la caja?

Compruebe que los artículos siguientes vengan incluidos con su televisor. Si falta alguno, póngase en contacto con su distribuidor.

- Mando a distancia y pilas (AAA x 2)
- Manual del usuario
- Tarjeta de garantía / Guía de información legal (no disponible en algunos lugares)
- Cable de alimentación del televisor (Según el país y el modelo)
- El color y la forma de los componentes pueden variar según el modelo.
- Los cables no incluidos con este producto se pueden adquirir por separado.
- Abra la caja y asegúrese de que no hay accesorios ocultos por los materiales del embalaje.

Se puede cobrar una tarifa administrativa si:

- (a) el usuario solicita un técnico y no se encuentra ningún defecto en el producto (es decir, si no se ha leído el manual del usuario).
- (b) el usuario lleva el producto a reparar a un centro de servicio y no se encuentra ningún defecto en el producto (es decir, si no se ha leído el manual del usuario).

Se le comunicará la tarifa administrativa antes de que le visite el técnico.



Advertencia: La pantalla se puede dañar si se presiona directamente sobre ella. Le recomendamos que levante el televisor sujetándolo por los bordes, como se muestra.



02 Instalación del televisor

Instalación del televisor en una pared



Si instala este televisor en la pared, debe seguir estrictamente las indicaciones del fabricante. Si no se instala correctamente, el televisor se puede deslizar o caer y causar lesiones graves a niños o adultos y dañarse seriamente.

Para los modelos que proporcionan adaptadores para el montaje mural, instálelos como se muestra en la siguiente figura antes de instalar el kit de montaje mural.

- Consulte el manual de instalación proporcionado con el kit de montaje mural de Samsung.

Puede instalar el televisor en una pared mediante un kit de montaje mural (se vende por separado).

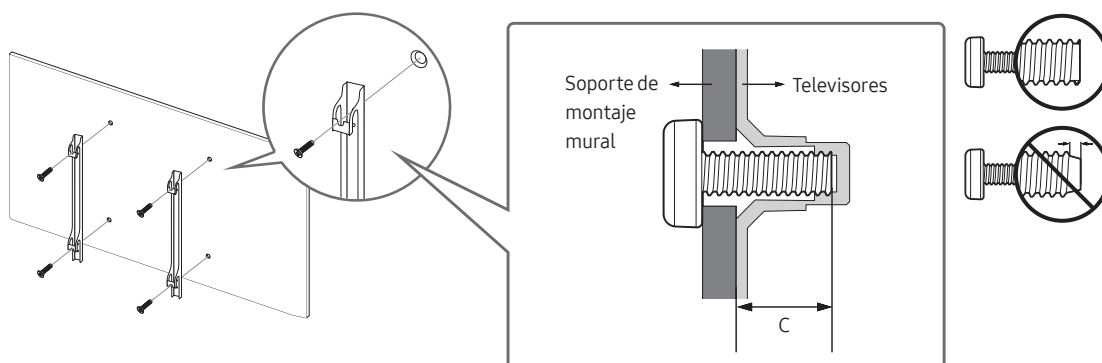

- Samsung Electronics no se hace responsable de los daños causados al producto, al usuario o a terceros si decide efectuar la instalación del montaje mural personalmente.
- Puede instalar el montaje mural en una pared sólida y perpendicular al suelo. Antes de instalar el montaje mural en superficies que no sean una placa de yeso, póngase en contacto con el distribuidor más cercano para obtener información adicional. Si se instala el televisor en un techo o una pared que estén inclinados, puede caerse y causar graves lesiones personales.
- Las dimensiones estándar de los kits de montaje mural se muestran en la tabla de la página siguiente.
- Si instala un montaje mural de terceros, tenga en cuenta que la longitud de los tornillos que puede usar para ajustar el televisor en el soporte se muestra en la columna C de la página siguiente.
- Cuando instale un kit de montaje mural, le recomendamos que ajuste los cuatro tornillos VESA.
- Si desea instalar un kit de montaje mural que solo se sujete a la pared con dos tornillos superiores, asegúrese de utilizar un kit de montaje mural Samsung que admita ese tipo de instalación. (Es posible que no pueda adquirir este tipo de montaje mural en algunas regiones geográficas.)



Tamaño del televisor en pulgadas	Especificaciones de los orificios de los tornillos VESA (A x B) en milímetros	C (mm)	Tornillo estándar	Cantidad
40 - 49	200 x 200	20 - 21	M8	4

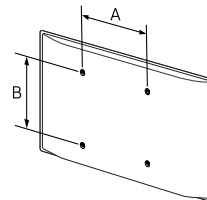

No instale el kit de montaje mural con el televisor encendido. Se podría producir una descarga eléctrica con riesgo de causar lesiones personales.

- No use tornillos con una longitud superior a la medida estándar o que no cumplan con las especificaciones de tornillos estándar VESA. Los tornillos que sean demasiado largos pueden causar daños en el interior del televisor.
- Para montajes murales que no cumplen las especificaciones de tornillos estándar VESA, la longitud de éstos puede variar dependiendo de las especificaciones del montaje mural.
- No apriete excesivamente los tornillos. Se podría dañar el producto o provocar la caída de este con riesgo de causar lesiones personales. Samsung no se hace responsable de este tipo de accidentes.
- Samsung no se hace responsable de daños o lesiones personales cuando se usa un montaje mural que no cumple con las especificaciones VESA o cuando el cliente no sigue las instrucciones de instalación del producto.
- No monte el televisor con una inclinación de más de 15 grados.
- Son necesarias dos personas para montar el televisor en una pared.

Ventilación adecuada del televisor

Cuando instale el televisor, deje una distancia de al menos 10 cm entre el televisor y otros objetos (paredes, laterales del mueble, etc.) para asegurar una ventilación adecuada. Si no se mantiene una ventilación adecuada se podría producir un incendio o un problema con el producto como resultado del aumento de la temperatura interna.

Cuando instale el televisor con un soporte o un montaje mural, es muy aconsejable utilizar solamente las piezas proporcionadas por Samsung Electronics. El uso de piezas proporcionadas por otros fabricantes puede causar problemas con el producto o lesiones personales derivadas de la caída del producto.

Instalación con soporte	Instalación con montaje mural



Montaje del televisor en el soporte

Asegúrese de que no falta ningún accesorio y monte el soporte siguiendo las instrucciones de montaje proporcionadas.

Precauciones de seguridad: Sujeción del televisor a la pared para evitar que se caiga



Precaución: Tirar del televisor, empujarlo o colgarse de él puede provocar su caída. Evite especialmente que los niños se cuelguen del televisor o lo desestabilicen. El televisor podría caer sobre ellos y causarles lesiones graves o incluso la muerte. Siga las medidas de seguridad del folleto incluido con el televisor. Para mejorar la estabilidad y la seguridad puede adquirir un dispositivo antivuelco e instalarlo como se explica a continuación.



ADVERTENCIA: Nunca coloque el televisor en un lugar inestable. El televisor podría caer y causar lesiones personales graves o incluso la muerte. Muchas lesiones, en especial en el caso de los niños, pueden evitarse tomando sencillas precauciones como

- Utilizar armarios o estantes recomendados por el fabricante del televisor.
- Utilizar solo muebles capaces de soportar el televisor con seguridad.
- Asegurarse de que el televisor no sobresale del borde del mueble que lo sostiene.
- No colocar el televisor sobre muebles altos (por ejemplo, estantes o librerías) sin haber anclado el mueble y el televisor en un soporte adecuado.
- No colocar el televisor sobre un tejido u otro material que pueda estar situado entre el televisor y el mueble que lo sostiene
- Informar a los niños de los peligros de subirse al mueble para llegar al televisor o a sus mandos.

Las mismas precauciones que toma con el televisor nuevo deberá aplicarlas al aparato viejo si tiene la intención de conservarlo y cambiarlo de lugar.

Precauciones para evitar la caída del televisor

1. Utilice los tornillos apropiados, fije firmemente un juego de bridas a la pared. Asegúrese de que los tornillos están bien sujetos.
 - Según el tipo de pared quizás necesite algún material adicional para el anclaje.
2. Utilice los tornillos del tamaño apropiado, fije firmemente un juego de bridas al televisor.
 - Para las especificaciones de los tornillos, consulte la parte referida a tornillo estándar de la tabla de la sección "Instalación del televisor en una pared".
3. Monte una cadena fuerte y resistente entre las bridas del televisor y las de la pared de manera que quede bien tensada.
 - Instale el televisor cerca de la pared para evitar que caiga hacia atrás.
 - Instale la cadena de manera que las bridas de la pared estén a la misma o a menor altura que las bridas del televisor.

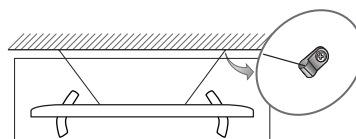
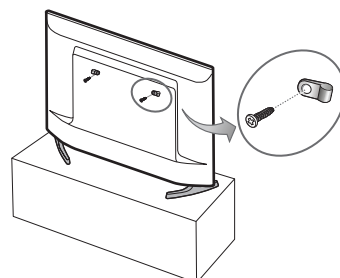

03 Mando a distancia

- Según el país y el modelo.

Descubra dónde están los botones de funciones del mando a distancia, tales como: **SOURCE**, **TTX/MIX**, **PRE-CH**, **CH LIST**, **^ CH v**, **MENU**, **TOOLS**, **INFO**, **RETURN** y **EXIT**.

- Este mando a distancia presenta puntos Braille en los botones de encendido, canales, volumen y Enter para que lo puedan utilizar personas con discapacidades visuales.

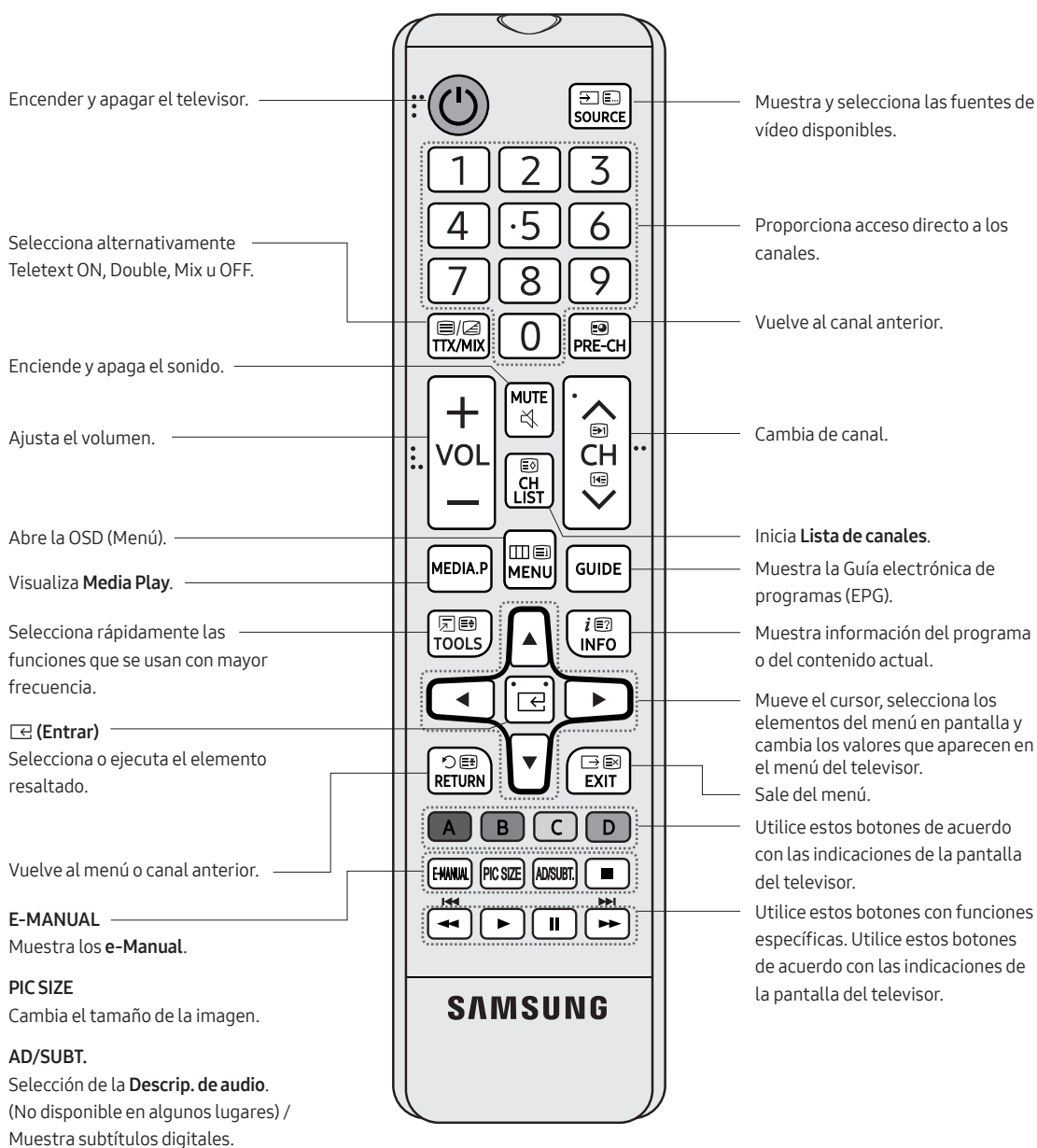

- Los nombres de los botones anteriores pueden no coincidir con los nombres reales.

Colocación de las pilas en el mando a distancia (tamaño de las pilas: AAA)

Haga coincidir la polaridad de las pilas con los símbolos del compartimento.

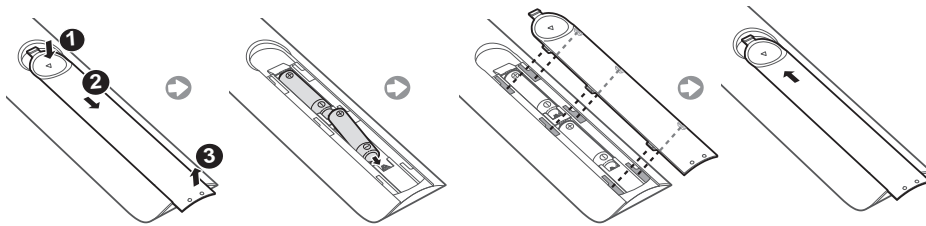

- Utilice el mando a distancia a menos de 7 metros del televisor.
- Una luz muy brillante puede afectar al funcionamiento del mando a distancia. No lo utilice cerca de luces fluorescentes o de neón intensas.
- El color y la forma del mando a distancia pueden variar según el modelo.

04 Configuración inicial

El cuadro de diálogo de la configuración inicial aparece cuando se enciende el televisor primera vez. Siga las indicaciones en pantalla para completar el proceso de configuración inicial. Puede llevar a cabo manualmente este proceso más adelante en el menú **MENU** → **Sistema** → **Configuración**.

- Si conecta un dispositivo a HDMI1 antes de iniciar la instalación, el Tipo de canal cambia a decodificador automáticamente.
- Si no desea seleccionar el Decodificador, seleccione **Antena**.

Si desea restablecer esta función...

Seleccione **Sistema** → **Configuración** (Configuración inicial). Escriba su número PIN de 4 dígitos. El PIN predeterminado es "0-0-0-0". (Francia: "1-1-1-1")

Si desea cambiar el número PIN, utilice la función **Cambiar PIN**.

Debe volver a realizar la **Configuración** (**MENU** → **Sistema**) en su casa aunque ya la haya realizado en la tienda.

- Si ha olvidado el código PIN, pulse los botones del mando a distancia en la siguiente secuencia en el Modo suspensión para reiniciar el PIN a "0-0-0-0": **MUTE** → 8 → 2 → 4 → **POWER** (activado)

Uso del Controlador TV

Puede encender el televisor con el botón **Controlador TV** en la parte inferior del televisor y, luego, usar el **Menú Control**. El **Menú Control** aparece cuando se pulsa el controlador del televisor con el televisor encendido. Para obtener más información sobre su uso, consulte la siguiente figura.

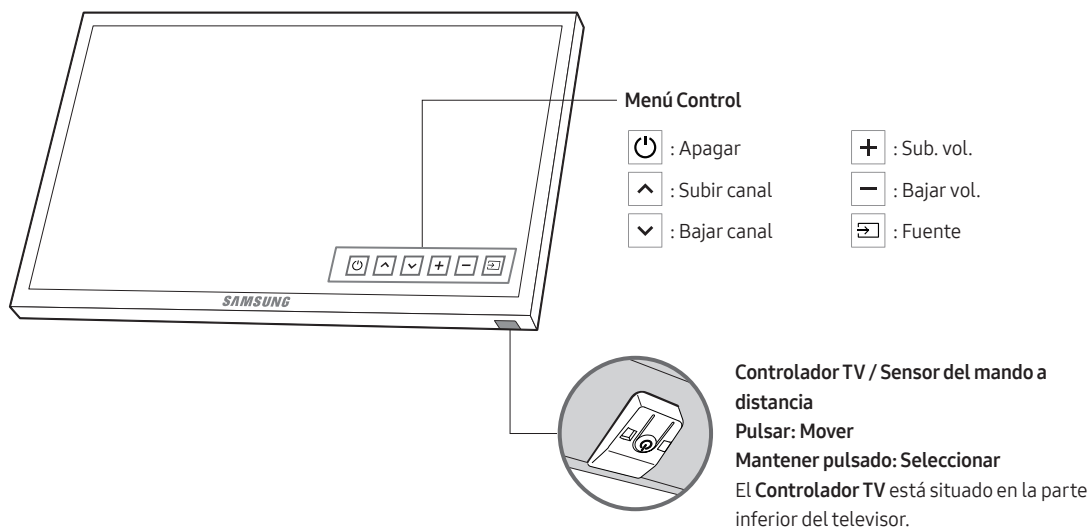

05 Cambio de la Fuente de entrada

Fuente

Utilice para seleccionar el televisor u otras fuentes de entrada externas, como reproductores DVD/Blu-ray/ descodificadores de cable/receptores de satélite STB, conectados al televisor.

1. Pulse el botón **SOURCE** del mando a distancia.
2. Seleccione la fuente de entrada externa que desee.

Uso de Editar nombre

En la **Fuente**, si pulsa el botón **TOOLS** podrá establecer el nombre de la fuente de entrada externa que desee.

- Cuando se conecta un PC al puerto **HDMI IN 2** con un cable HDMI, el modo del televisor se debe configurar como **PC** en **Editar nombre**.
- Cuando se conecta un PC al puerto **HDMI IN 2** con un cable HDMI a DVI, el modo del televisor se debe configurar como **DVI PC** en **Editar nombre**.
- Cuando se conectan dispositivos AV al puerto **HDMI IN 2** con un cable HDMI a DVI, el modo del televisor se debe configurar como **Dispositivos DVI** en **Editar nombre**.

Información

Puede ver información detallada acerca del dispositivo externo conectado.

06 Conexión a una ranura COMMON INTERFACE (ranura de tarjeta de visión TV)

- Según el país y el modelo.
- Apague el televisor para conectar o desconectar una tarjeta CI.

Uso de la “TARJETA CI o CI+”

Para ver canales de pago se debe insertar la “TARJETA CI o CI+”.

- Si no inserta la “TARJETA CI o CI+” algunos canales mostrarán el mensaje “Señal codificada”.
- Al cabo de 2 o 3 minutos aparecerá la información de emparejamiento que contiene un número de teléfono, el identificador de “TARJETA CI o CI+”, el identificador del sistema y demás información. Si aparece un mensaje de error, póngase en contacto con su proveedor de servicios.
- Cuando termine la configuración de la información del canal, aparecerá el mensaje “Actualización finalizada” indicando que la lista de canales se ha actualizado.

• NOTA

- Deberá obtener una “TARJETA CI o CI+” en un proveedor local de servicio de cable.
- Para retirar la “TARJETA CI o CI+”, extráigala cuidadosamente con las manos, ya que si cae al suelo se puede estropear.
- Inserte la “TARJETA CI o CI+” en la dirección marcada sobre ella.
- La ubicación de la ranura COMMON INTERFACE puede variar según el modelo.
- La “TARJETA CI o CI+” no se admite en algunos países y zonas; consulte a su distribuidor autorizado.
- Si tiene algún problema, póngase en contacto con un proveedor de servicios.
- Inserte la “TARJETA CI o CI+” que admita la configuración de la antena actual. La pantalla no se verá, o bien se verá distorsionada.

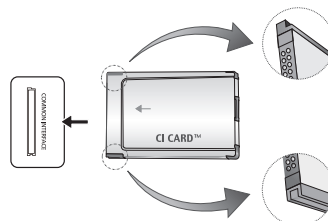

- La imagen puede variar según el modelo.

07 Uso del manual electrónico



Puede encontrar instrucciones acerca de las funciones del televisor en el **e-Manual** de su televisor. Para utilizarlo, pulse el botón **E-MANUAL** del mando a distancia. Mueva el cursor con los botones arriba/abajo/derecha/izquierda para seleccionar una categoría y a continuación un tema, y pulse el botón **ENTER**. En el **e-Manual** se muestra la página que se desea ver.

También puede acceder al manual mediante el menú:

MENU → **Asistencia técnica** → **e-Manual** → **ENTER**

- Para volver al menú principal del **e-Manual** pulse el botón **E-MANUAL** del mando a distancia.

Presentación de la pantalla

El vídeo, el programa de televisión, etc. que se muestra actualmente.

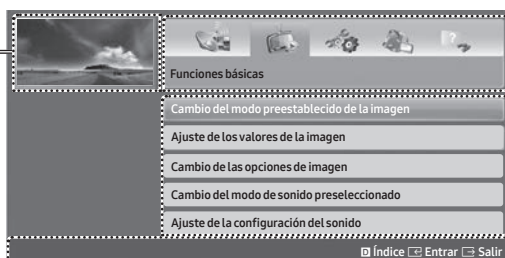

La lista de categorías. Pulse el botón ◀ o ▶ para seleccionar la categoría que desee.

Muestra la lista de submenús. Utilice los botones de flecha del mando a distancia para mover el cursor. Pulse el botón **ENTER** para seleccionar el submenú que desee.

Botones funcionales

Índice: Muestra la pantalla del índice.

- **Índice** disponible según el idioma.

Entrar: Selecciona una categoría o un submenú.

Salir: Salir del **e-Manual**.

<Visualización de los contenidos>

Inténtelo: Muestra el menú OSD correspondiente al tema. Para volver a la pantalla del **e-Manual** pulse el botón **E-MANUAL**.

Inicio: Accede a la pantalla de inicio del **e-Manual**.

Página: Accede a la página anterior o siguiente.

Ampliar: Amplía la pantalla.

Pulse el botón **Ampliar** para ampliar la pantalla. Es posible desplazarse por la pantalla ampliada con los botones ▲ o ▼. Para devolver la pantalla al tamaño normal, pulse el botón **RETURN**.

Cómo cambiar de una tema del e-Manual al menú OSD correspondiente.

- Esta función no está habilitada en algunos menús.
- No se puede utilizar la función **Inténtelo** si el menú no está activado.

Método 1	Método 2
<ol style="list-style-type: none">1. Si desea utilizar el menú correspondiente a un tema del e-Manual, pulse el botón rojo y seleccione Inténtelo.2. Para volver a la pantalla del e-Manual pulse el botón E-MANUAL.	<ol style="list-style-type: none">1. Pulse el botón ENTER cuando se muestre un tema. Aparece "¿Desea ejecutarlo?". Seleccione Sí y pulse el botón ENTER. Aparece la ventana de la OSD.2. Para volver a la pantalla del e-Manual pulse el botón E-MANUAL.

Cómo buscar un tema en una página del índice

- Es posible que esta función no se admita según el idioma.
1. Si desea buscar una palabra clave, pulse el botón azul y seleccione **Índice**.
 2. Pulse el botón ◀ o ▶ para seleccionar el orden de los caracteres que desee.
 3. Pulse el botón ▲ o ▼ para seleccionar la palabra clave que desee ver y pulse el botón **ENTER**.
 4. Puede ver la pantalla de instrucciones correspondiente del **e-Manual**.
 - Para cerrar la pantalla del **Índice** pulse el botón **RETURN**.

08 Solución de problemas y mantenimiento

Solución de problemas

Si el televisor parece tener un problema, pruebe en primer lugar con esta lista de posibles problemas y soluciones. Si ninguno de los consejos funciona, visite “www.samsung.com”, haga clic en Atención al Cliente o llame al servicio de atención al cliente de Samsung.

Calidad de la imagen

- En primer lugar, efectúe la **Prueba de imagen** y confirme que el televisor muestra correctamente la imagen de prueba (vaya a **MENU - Asistencia técnica - Autodiagnóstico - Prueba de imagen**) Si la imagen de prueba se muestra correctamente, la mala calidad de la imagen se debe a la fuente o a la señal.

La imagen del televisor no se ve tan bien como en la tienda.

- Si tiene un decodificador por cable analógico, actualícelo a digital. Utilice un cable HDMI o de componentes para obtener una calidad de imagen de alta definición (HD).
- Abonados a cable/satélite: Pruebe con emisiones digitales en la oferta de canales.
- Conexión de la antena: Pruebe las emisiones HD después de efectuar la sintonización automática.
- Muchos canales de alta definición (HD) mejoran los contenidos SD (definición estándar).
- Ajuste la resolución de la salida de vídeo del decodificador de cable/satélite en 1080i o 720p.
- Compruebe si está viendo la televisión a la distancia mínima recomendada según el tamaño y la definición de la señal.

La imagen se ve distorsionada: error de macrobloque, pequeño bloque, puntos, pixelización.

- La compresión del contenido de vídeo puede causar imágenes distorsionadas, especialmente en las escenas de movimiento rápido como en los deportes y las películas de acción.
- Una señal débil o de mala calidad puede causar una imagen distorsionada. No es un problema del televisor.
- La utilización de teléfonos móviles cerca del televisor (a menos de 1 m) puede causar ruido en la imagen de los televisores analógicos y digitales.

El color es de mala calidad o inexistente.

- Si utiliza una conexión de componentes, compruebe que los cables de componentes están conectados a los terminales correctos. Las conexiones incorrectas o sueltas pueden originar problemas con el color o que la pantalla se quede en blanco.



Color o brillo de mala calidad.

- Ajuste las opciones de **Imagen** en el menú del televisor (vaya a **Modo imagen / Color / Brillo / Nitidez**)
- Ajuste la opción **Ahorro energía** en el menú del televisor (vaya a **MENU - Sistema - Solución económica - Ahorro energía**)
- Pruebe a restablecer la imagen para ver cuál es la configuración predeterminada (vaya a **MENU - Imagen - Restablecer imagen**)

Hay una línea de puntos en el borde de la pantalla.

- Si el tamaño de la imagen está configurado como **Ajuste pantalla**, cámbielo a **16:9**.
- Cambie la resolución del descodificador de cable/satélite.

La imagen se ve solo en blanco y negro.

- Si está utilizando una entrada compuesta AV, conecte el cable de vídeo (amarillo) al terminal verde de la entrada de componentes 1 del televisor.

Al cambiar de canal, la imagen se congela, se ve distorsionada o aparece con retraso.

- Si está conectado a un descodificador de cable, reinicielo. Vuelva a conectar el cable de alimentación CA y espere a que el descodificador de cable se reinicie. Puede tardar hasta 20 minutos.
- Establezca la resolución de salida del decodificador de cable en 1080i o 720p.

Calidad del sonido

- En primer lugar, efectúe la **Prueba de sonido** para confirmar que el audio del televisor funciona correctamente (vaya a **MENU - Asistencia técnica - Autodiagnóstico - Prueba de sonido**)
- Si el audio es correcto, el problema del sonido puede provenir de la fuente o la señal.

No hay sonido o se oye demasiado bajo con el volumen al máximo.

- Compruebe el volumen del dispositivo (descodificador de cable/satélite, DVD, Blu-ray, etc.) conectado al televisor.

La imagen es buena pero no hay sonido.

- Configure la opción **Seleccionar altavoz** como **Altavoz de TV** en el menú de sonido.
- Si utiliza un dispositivo externo, compruebe que los cables de audio están conectados a los terminales de entrada de audio correctos del televisor.
- Si está utilizando un dispositivo externo, compruebe la opción de salida de audio del dispositivo (por ejemplo, quizás deba cambiar la opción de audio de su descodificador de cable a HDMI si tiene un HDMI conectado al televisor).
- Si utiliza un cable DVI a HDMI, se necesita un cable de audio independiente.
- Reinicie el dispositivo conectado volviendo a conectar el cable de alimentación del dispositivo.

Los altavoces hacen un ruido inapropiado.

- Compruebe las conexiones de los cables. Compruebe que no haya un cable de vídeo conectado a una entrada de audio.
- Para la conexión de antena o cable, compruebe la intensidad de la señal. Un nivel de señal débil puede causar distorsiones en el sonido.



No hay imagen, ni vídeo

El televisor no se enciende.

- Compruebe que el cable de alimentación CA está bien conectado en la toma de la pared y en el televisor.
- Compruebe que la toma de la pared funcione.
- Pulse el botón **POWER** del televisor para asegurarse de que el problema no está en el mando a distancia. Si el televisor se enciende, consulte "El mando a distancia no funciona" a continuación.

El televisor se apaga automáticamente.

- Compruebe si el **Temporizador** está configurado como **Desactivado** en el menú **Hora**.
- Si su PC está conectado al televisor, compruebe la configuración de la alimentación del PC.
- Compruebe que el cable de alimentación CA está bien conectado en la toma de la pared y en el televisor.
- **Espera sin señal** apaga el televisor si este no ha recibido ninguna señal durante un determinado periodo de tiempo. **Des. apag auto** apaga el televisor si no se ha producido ninguna interacción del usuario durante cuatro horas.

No hay imagen ni vídeo.

- Compruebe las conexiones de cable (desconecte y vuelva a conectar todos los cables del televisor y de los dispositivos externos).
- Configure las salidas de vídeo (descodificador de cable/satélite, DVD, Blu-ray, etc.) del dispositivo externo de modo que coincidan con las conexiones de entrada del televisor. Por ejemplo, si la salida de un dispositivo externo es HDMI, se debe conectar a una entrada HDMI del televisor.
- Compruebe que los dispositivos externos estén encendidos.
- Asegúrese de que conecta la fuente correcta del televisor pulsando el botón **SOURCE** del mando a distancia.
- Reinicie el dispositivo conectado volviendo a conectar el cable de alimentación del dispositivo.

Conexión de la antena (aérea/cable) (cable: según el país)

El televisor no recibe todos los canales.

- Compruebe si el cable de la antena está firmemente conectado.
- Vuelva a realizar la **Configuración** (configuración inicial) para añadir canales disponibles a la lista de canales. Vaya a **MENU - Sistema - Configuración** (configuración inicial) y espere a que se guarden todos los canales disponibles.
- Compruebe que la posición de la antena es correcta.

La imagen se ve distorsionada: error de macrobloque, pequeño bloque, puntos, pixelización.

- La compresión del contenido de vídeo puede causar imágenes distorsionadas, especialmente en escenas de movimiento rápido como en los deportes y las películas de acción.
- Una señal débil puede causar imágenes distorsionadas. No es un problema del televisor.

Otros

La imagen no se muestra en pantalla completa.

- En los canales de alta definición (HD) aparecen barras negras a los lados de la pantalla cuando se muestran contenidos SD mejorados (4:3).
- Aparecen barras negras en la parte superior e inferior cuando se ven películas con una relación de aspecto distinta a la del televisor.
- Ajuste las opciones de tamaño de imagen del dispositivo externo o del televisor en el modo de pantalla completa.

El mando a distancia no funciona.

- Reemplace las pilas del mando a distancia con los polos (+/-) en la dirección correcta.
- Limpie la ventana de transmisión del sensor del mando a distancia.
- Apunte con el mando a distancia directamente al televisor desde una distancia de 1,5-1,8 metros.

El mando a distancia del cable/descodificador no enciende ni apaga el televisor, ni ajusta el volumen.

- Programe el mando a distancia del descodificador de cable/satélite para que haga funcionar el televisor. Consulte el manual de usuario del descodificador de cable/satélite para conocer el código del televisor SAMSUNG.

Aparece el mensaje “Modo no compatible”.

- Compruebe la resolución que admite el televisor y ajuste en consecuencia la resolución de salida del dispositivo externo.

Se nota un olor a plástico procedente del televisor.

- Este olor es normal y desaparece con el tiempo.

La Información de señal del televisor no está disponible en el menú de pruebaAutodiagnóstico.

- Esta función solo está disponible en los canales digitales desde una conexión de antena/RF/coaxial.

El televisor está inclinado hacia la izquierda o la derecha.

- Retire la base del soporte del televisor y vuelva a montarla.

Hay problemas para montar la base del soporte.

- Asegúrese de que el televisor está colocado sobre una superficie plana. Si no puede retirar los tornillos del televisor, utilice un destornillador de cabeza magnetizada.

El menú Emisión está atenuado (no disponible).

- El menú **Emisión** solo está disponible cuando se ha seleccionado la fuente TV.

La configuración se pierde después de 5 minutos o cada vez que se apaga el televisor.

- Si el televisor está en el modo **Demo tienda**, cada 5 minutos se reiniciará la configuración del audio y de la imagen. Si desea cambiar la configuración del modo **Demo tienda** a **Uso doméstico**, pulse el botón **SOURCE**, seleccione el modo **TV** y vaya a **MENU - Asistencia técnica - Modo de uso**.

Pérdida intermitente de audio o vídeo.

- Compruebe las conexiones de los cables y vuelva a conectarlos.
- La pérdida de audio o de vídeo puede deberse a que los cables son demasiado rígidos o gruesos. Asegúrese de que los cables son lo bastante flexibles para un largo periodo de uso. En un montaje mural del televisor, es aconsejable utilizar cables con conectores de 90 grados.

Ve pequeñas partículas si mira de cerca el borde del marco del televisor.

- Esto es una particularidad del diseño del producto y no es un defecto.

El menú PIP no está disponible.

- La función **PIP** solo está disponible cuando se utiliza una fuente HDMI o de componentes.

Ha apagado el televisor hace 45 minutos y se ha vuelto a encender.

- Esto es normal. El televisor activa la función OTA (en el aire) por él mismo para actualizar el firmware descargado mientras se mira la televisión.

Hay problemas de imagen/sonido recurrentes.

- Compruebe y cambie la señal/fuente.

Puede producirse una reacción entre las almohadillas de protección de goma de la base del soporte y el acabado de algunos muebles.

- Para evitarlo, utilice almohadillas de fieltro en cualquier superficie del televisor que entre en contacto directo con el mueble.

Aparece el mensaje “Este archivo podría no reproducirse bien”.

- Puede aparecer debido a una alta velocidad de bits del contenido. Por lo general el contenido se reproducirá pero puede haber algunos problemas en la reproducción.

Puede mantener su televisor en un estado de funcionamiento óptimo actualizando al último firmware (www.samsung.com → Atención al cliente) por USB.

Este panel LED TFT consta de subpíxeles que requieren una tecnología altamente sofisticada para su fabricación. No obstante, puede que aparezcan algunos píxeles brillantes u oscuros en la pantalla. Estos píxeles no influirán en el rendimiento del aparato.

Algunas funciones e imágenes que se muestran en el manual solo están disponibles en determinados modelos.

Función Teletexto

La página de índice del servicio de **Teletexto** proporciona información sobre su utilización. Para que la información del **Teletexto** se visualice correctamente, la recepción del canal debe ser estable. En caso contrario, puede perderse información o algunas páginas pueden no visualizarse.

- Puede cambiar páginas de teletexto pulsando los botones numéricos del mando a distancia.

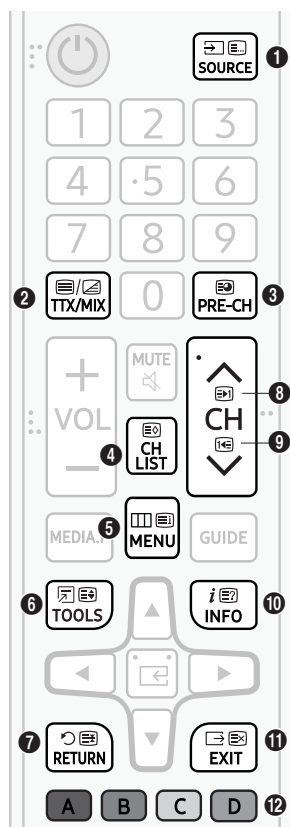

- 1 (modo): Selecciona el modo de **Teletexto** (LIST/FLOF). Si se pulsa durante el modo LIST, cambia al modo de guardar lista. En el modo de guardar lista se puede guardar una página de **Teletexto** en una lista mediante el botón 8 (guardar).
- 2 (Full TTX/Doble TTX/mezcla/desactivar): Activa el modo de **Teletexto** en el canal actual. Pulse el botón dos veces para superponer el modo de **Teletexto** a la pantalla de emisión actual. Pulse de nuevo para salir del teletexto.
- 3 (subpágina): Muestra la página secundaria disponible.
- 4 (guardar): Guarda las páginas del **Teletexto**.
- 5 (índice): Muestra la página de índice (contenidos) en cualquier momento durante la visualización del **Teletexto**.
- 6 (tamaño): Muestra el teletexto en la mitad superior de la pantalla con caracteres de doble tamaño. Si desea mostrar el texto en la mitad inferior de la pantalla, vuelva a pulsar el botón. Púlselo de nuevo una vez para volver a la presentación normal.
- 7 (mantener): Mantiene en la pantalla la página actual, en el caso de que haya varias páginas secundarias que sigan automáticamente. Para deshacer la acción, vuelva a pulsar el botón.
- 8 (página arriba): Muestra la siguiente página del **Teletexto**.
- 9 (página abajo): Muestra la página anterior del **Teletexto**.
- 10 (mostrar): Muestra el texto oculto (respuestas a juegos, por ejemplo). Para volver a la presentación normal, pulse de nuevo.
- 11 (cancelar): Reduce la pantalla del teletexto para superponerla a la emisión actual.
- 12 Botones de colores (rojo, verde, amarillo, azul): Si la emisora utiliza el sistema FASTEXT, los distintos temas de una página de teletexto se codificarán en color y podrá seleccionarlos pulsando los botones de color. Pulse el color correspondiente al tema que desee ver. Se muestra una nueva página codificada en colores. Los elementos se pueden seleccionar de la misma manera. Pulse el botón del color correspondiente para ver la página anterior o la siguiente.

Las páginas del teletexto se organizan de acuerdo con seis categorías

Sección	Contenido
A	Número de página seleccionada.
B	Identidad del canal emisor.
C	Número de página actual o indicaciones de búsqueda.
D	Fecha y hora.
E	Texto.
F	Información de estado. Información FASTEXT.

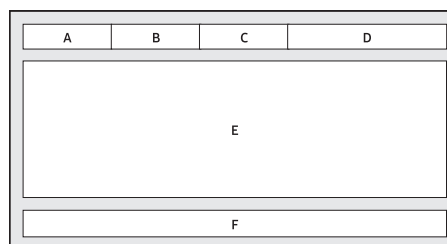

Bloqueo antirrobo Kensington

Samsung no suministra el bloqueo antirrobo Kensington. Es un dispositivo que se utiliza para fijar físicamente el sistema cuando se utiliza en un sitio público. La apariencia y el método de bloqueo pueden diferir de la ilustración según el fabricante. Consulte el manual proporcionado con el bloqueo Kensington para obtener más información sobre el uso correcto.

- Busque el icono “K” en la parte posterior del televisor. Junto al icono “K” hay una ranura Kensington.
- La posición y el color pueden variar según el modelo.

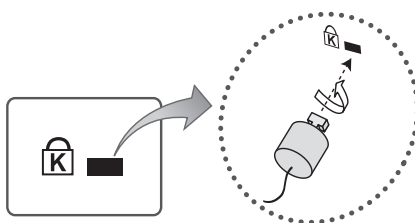

<Opcional>

Siga estos pasos para bloquear el producto:

1. Enrolle el cable del bloqueo Kensington alrededor de un objeto estático voluminoso, como una mesa o una silla.
2. Deslice el extremo del cable que tiene el cierre a través del extremo enrollado del cable de bloqueo Kensington.
3. Inserte el dispositivo de bloqueo en la ranura Kensington del producto.
4. Cierre el bloqueo.
 - Estas instrucciones son de carácter general. Para obtener instrucciones más exactas, consulte el manual del usuario proporcionado con el dispositivo de bloqueo.
 - El dispositivo de bloqueo debe adquirirse por separado.

Advertencia sobre las imágenes fijas

Evite mostrar en la pantalla imágenes fijas (como archivos de imágenes jpeg) o elementos de imágenes fijas (como logotipos de canales de televisión, barras de cotizaciones o de noticias en la parte inferior de la pantalla, etc.) o programas con formato de imagen panorámica o 4:3. Una visualización continuada de imágenes fijas puede causar un desgaste de la pantalla LED, lo que afectará a la calidad de la imagen. Para reducir el riesgo de este efecto adverso, siga las recomendaciones siguientes:

- Evite mostrar el mismo canal de televisión durante periodos prolongados.
- Intente ver siempre las imágenes en pantalla completa. Utilice el menú del formato de imagen del televisor para obtener la mejor coincidencia.
- Reduzca el brillo y el contraste para prevenir la aparición de la retención de imágenes.
- Utilice todas las funciones del televisor diseñadas para reducir la retención de imagen y el desgaste de pantalla. Para obtener más información consulte el e-Manual.

Cuidado del televisor

- Si se ha adherido una pegatina en la pantalla del televisor, al despegarla pueden quedar restos. Límpielos antes de utilizar el televisor.
- Durante la limpieza se puede rayar el exterior y la pantalla del televisor. Limpie cuidadosamente la parte exterior y la pantalla con un paño suave para evitar que se raye.
- No rocíe agua ni líquidos directamente sobre el televisor. Si penetra líquido en el producto se puede originar un problema en el funcionamiento, un incendio o una descarga eléctrica.
- Para limpiar la pantalla, apague el televisor y elimine con cuidado las manchas y huellas de dedos del panel con un paño de microfibra. Limpie el cuerpo principal o el panel del televisor con un paño de microfibra ligeramente humedecido con agua. A continuación, seque la humedad con un paño seco. Cuando limpie no aplique una fuerza excesiva sobre la superficie, ya que podría dañar el panel. No utilice nunca líquidos inflamables (benceno, disolventes, etc.) ni productos de limpieza. Para eliminar manchas difíciles, rocíe una pequeña cantidad de limpiador de pantallas en un paño de microfibra y límpielas.

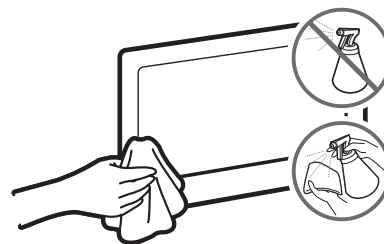

09 Especificaciones e información adicional

Especificaciones

Nombre del modelo	UE40M5005 / UE40M5075	UE49M5005 / UE49M5075
Resolución de pantalla	1920 x 1080	1920 x 1080
Tamaño de pantalla (Diagonal)	40 pulgadas (100 cm)	49 pulgadas (123 cm)
Sonido (Salida)	20 W	20 W
Giro del soporte (izquierda/ derecha)	0°	0°
Dimensiones (an. x al. x pr.)		
Cuerpo principal	922,7 x 531,0 x 72,6 mm	1118,8 x 650,0 x 74,2 mm
Con el soporte	922,7 x 552,5 x 170,3 mm	1118,8 x 669,9 x 187,5 mm
Peso		
Sin el soporte	7,0 kg	10,3 kg
Con el soporte	7,2 kg	10,6 kg

Consideraciones medioambientales

Temperatura de funcionamiento	10 °C a 40 °C (50 °F a 104 °F)
Humedad de funcionamiento	10% al 80%, sin condensación
Temperatura de almacenamiento	-20 °C a 45 °C (-4 °F a 113 °F)
Humedad de almacenamiento	5% al 95%, sin condensación

- El diseño y las especificaciones pueden cambiar sin previo aviso.
- Para obtener información sobre la fuente de alimentación y más información sobre el consumo de energía, consulte la etiqueta de clasificación adherida al producto.
- El consumo de energía normal se mide de acuerdo con IEC 62087.

Reducción del consumo de energía

El televisor entra en modo de espera cuando lo apaga. Cuando está en modo de espera, sigue consumiendo una pequeña cantidad de energía. Para reducir el consumo de energía, desenchufe el cable de alimentación si no tiene intención de utilizarlo durante un periodo largo.

Formatos de vídeo admitidos

Extensión del archivo	Contenedor	Códec de vídeo	Resolución	Velocidad de fotograma (fps)	Velocidad en bits (Mbps)	Códec de audio	
*.avi	AVI	Divx 3.11 / 4 / 5 / 6	1920 x 1080	6 ~ 30	30	Dolby Digital LPCM ADPCM (IMA, MS) AAC HE-AAC WMA Dolby Digital Plus MPEG (MP3) DTS (Core) G.711 (A-Law, μ -Law)	
*.mkv		MPEG4 SP/ASP					
*.asf		H.264 BP/MP/HP					
*.wmv		MKV	HEVC (H.265 - Main, Main10 - L4, L4.1)				
*.mp4			Motion JPEG				
*.3gp		ASF	Window Media Video v9		1920 x 1080		8
*.vro		MP4	MPEG2				
*.mpg		3GP	MPEG1				30
*.mpeg		VRO					
*.ts		VOB					
*.tp	PS						
*.trp	TS						
*.mov							
*.flv							
*.vob							
*.svi							
*.divx							

Otras restricciones

- Si hay un error en el contenedor o en el contenido, el vídeo no se reproducirá o se reproducirá incorrectamente.
- El sonido y el vídeo pueden no funcionar si el contenido tiene una velocidad binaria/fotograma estándar superior a la de fotograma/segundo compatible que se relaciona en la tabla.
- Si hay un error en la tabla de índice, la función de búsqueda (omitir) no se admite.
- Algunos dispositivos USB/cámara digital puede que no sean compatibles con el reproductor.
- El menú se puede mostrar con retardo si el vídeo supera los 10 Mbps (velocidad en bits).
- El códec HEVC solo está disponible en los contenedores MKV/MP4/TS.

Descodificador de vídeo

- Admite hasta H.264, nivel 4.1 (no admite FMO/ASO/RS)
- Admite hasta H.265 - Main, Main10 - L4, L4.1
- Velocidad de transferencia:
 - Inferior a 1280 x 720: 60 fotogramas máx.
 - Superior a 1280 x 720: 30 fotogramas máx.
- VC1 AP L4 no se admite.
- GMC 2 o superior no se admite.

Descodificador de audio

- WMA 10 Pro admite hasta 5.1 canales y perfil M2.
- El audio WMA Lossless no se admite.
- Vorbis admite hasta 2 canales.
- Dolby Digital Plus admite hasta 5.1 canales.

Formatos de subtítulos admitidos

Externos

Nombre	Extensión del archivo
MPEG-4 timed text	.txt
SAMI	.smi
SubRip	.srt
SubViewer	.sub
Micro DVD	.sub o .txt
SubStation Alpha	.ssa
Advanced SubStation Alpha	.ass
Powerdivx	.psb

Internos

Nombre	Contenedor	Formato
Xsub	AVI	Formato de imagen
SubStation Alpha	MKV	Formato de texto
Advanced SubStation Alpha	MKV	Formato de texto
SubRip	MKV	Formato de texto
Texto temporizado MPEG-4	MP4	Formato de texto

Para la función **Descripción de audio/Subtítulos**, consulte el **e-Manual**.

Formatos de fotos compatibles

Extensión del archivo	Tipo	Resolución
*.jpg / *.jpeg	JPEG	15360 x 8640
*.bmp	BMP	4096 x 4096
*.mpo	MPO	15360 x 8640

- Los archivos de tipo MPO no admiten las funciones Ampliar, Girar, Efecto diaposit..

Formatos de música compatibles

Extensión del archivo	Tipo	Códec	Observaciones
*.mp3	MPEG	MPEG1 Audio Layer 3	
*.m4a / *.mpa / *.aac	MPEG4	AAC	
*.flac	FLAC	FLAC	Admite hasta 2 canales.
*.ogg	OGG	Vorbis	Admite hasta 2 canales.
*.wma	WMA	WMA	WMA 10 Pro admite hasta 5.1 canales y perfil M2. (WMA audio sin pérdida no se admite.)
*.wav	wav	wav	
*.mid / *.midi	midi	midi	tipo 0 y tipo 1

Resolución completa disponible

Resolución óptima para serie 5: 1920 × 1080 a 60Hz.

Consulte la página de especificaciones para ver las resoluciones disponibles.

Modo	Resolución	Frecuencia horizontal (kHz)	Frecuencia vertical (Hz)	Frecuencia de reloj de píxeles (MHz)	Polaridad de sincronización (H/V)	1920 x 1080
IBM	720 x 400	31,469	70,087	28,322	-/+	✓
MAC	640 x 480	35,000	66,667	30,240	-/-	✓
	832 x 624	49,726	74,551	57,284	-/-	✓
	1152 x 870	68,681	75,062	100,000	-/-	✓
VESA DMT	640 x 480	31,469	59,940	25,175	-/-	✓
	640 x 480	37,861	72,809	31,500	-/-	✓
	640 x 480	37,500	75,000	31,500	-/-	✓
	800 x 600	37,879	60,317	40,000	+/+	✓
	800 x 600	48,077	72,188	50,000	+/+	✓
	800 x 600	46,875	75,000	49,500	+/+	✓
	1024 x 768	48,363	60,004	65,000	-/-	✓
	1024 x 768	56,476	70,069	75,000	-/-	✓
	1024 x 768	60,023	75,029	78,750	+/+	✓
	1152 x 864	67,500	75,000	108,000	+/+	✓
	1280 x 720	45,000	60,000	74,250	+/+	✓
	1280 x 800	49,702	59,810	83,500	-/+	✓
	1280 x 1024	63,981	60,020	108,000	+/+	✓
	1280 x 1024	79,976	75,025	135,000	+/+	✓
	1366 x 768	47,712	59,790	85,500	+/+	✓
	1440 x 900	55,935	59,887	106,500	-/+	✓
	1600 x 900RB	60,000	60,000	108,000	+/+	✓
	1680 x 1050	65,290	59,954	146,250	-/+	✓
1920 x 1080	67,500	60,000	148,500	+/+	✓	

- No se admite el modo entrelazado.
- Es posible que el equipo no funcione correctamente si se selecciona un formato de vídeo que no sea estándar.

Licencias



For DTS patents, see <http://patents.dts.com>. Manufactured under license from DTS, Inc.

DTS, the Symbol, DTS in combination with the Symbol, DTS Premium Sound|5.1, DTS Digital Surround, DTS Express, and DTS Neo2:5 are registered trademarks or trademarks of DTS, Inc. in the United States and/or other countries.

© DTS, Inc. All Rights Reserved.



This DivX Certified® device can play DivX® HD video files (including .avi, .divx). Download free software at www.divx.com to create, play and stream digital videos. To play purchased DivX movies, first register your device at vod.divx.com. Find your registration code in the DivX VOD section of your device setup menu.

This DivX Certified® device can play DivX® HD video (including .avi, .divx). DivX®, DivX Certified® and associated logos are trademarks of DivX, LLC and are used under license.

Covered by one or more of the following U.S. patents: 7,295,673; 7,460,668; 7,515,710; 8,656,183; 8,731,369; RE45,052.



The terms HDMI and HDMI High-Definition Multimedia Interface, and the HDMI Logo are trademarks or registered trademarks of HDMI Licensing LLC in the United States and other countries.



Manufactured under license from Dolby Laboratories. Dolby, Dolby Audio, Pro Logic, and the double-D symbol are trademarks of Dolby Laboratories.



ESTE PRODUCTO SE VENDE CON UNA LICENCIA LIMITADA Y ESTÁ AUTORIZADO PARA UTILIZARSE SOLO EN RELACIÓN CON CONTENIDO HEVC QUE CUMPLA CON LOS TRES REQUISITOS SIGUIENTES: (1) CONTENIDO HEVC SOLO PARA USO PERSONAL; (2) CONTENIDO HEVC QUE NO ESTÉ PUESTO A LA VENTA; Y (3) CONTENIDO HEVC QUE SEA CREADO POR EL PROPIETARIO DEL PRODUCTO.

ESTE PRODUCTO NO PODRÁ UTILIZARSE EN RELACIÓN CON CONTENIDO HEVC CODIFICADO CREADO POR UN TERCERO, QUE EL USUARIO HAYA PEDIDO O ADQUIRIDO DE UN TERCERO, A MENOS QUE UN VENDEDOR QUE TENGA LICENCIA SOBRE EL CONTENIDO HAYA OTORGADO POR SEPARADO AL USUARIO DERECHOS PARA USAR DEL PRODUCTO CON DICHO CONTENIDO.

EL USO QUE USTED HAGA DE ESTE PRODUCTO EN RELACIÓN CON EL CONTENIDO HEVC CODIFICADO SE CONSIDERA COMO ACEPTACIÓN DE LA AUTORIZACIÓN LIMITADA DE USO COMO INDICADO ANTERIORMENTE.

Open Source License Notice

Open Source used in this product can be found on the following webpage.
(<http://opensource.samsung.com>) Open Source License Notice is written only English.

Recomendación - Solo UE



Por el presente documento Samsung Electronics declara que este televisor cumple con los requisitos esenciales y otras disposiciones relevantes de la Directiva 1999/5/CE.

La Declaración de conformidad oficial se puede encontrar en <http://www.samsung.com/es>. Vaya a Atención al Cliente > Encontrar e introduzca el modelo.

Este equipo solo se debe utilizar en interiores.

Este equipo puede funcionar en todos los países de la UE.



Correcta eliminación del producto (desechos de equipos eléctricos y electrónicos) (Aplicable en países con sistemas de recogida selectiva)

Esta marca en el producto, los accesorios o la documentación indica que el producto y los accesorios electrónicos (como cargador, auriculares, cable USB) no se deben desechar junto al resto de la basura doméstica. Para prevenir posibles daños al entorno ambiental o a las personas por una eliminación incontrolada, cuando decida desprenderse del aparato debe acudir a un centro de reciclaje donde se promueva la reutilización sostenible de los recursos materiales.

Los usuarios particulares pueden ponerse en contacto con el centro donde adquirieron el aparato o con alguna oficina municipal donde le informarán de dónde debe depositar el electrodoméstico para su reciclaje.

Los comerciantes deben ponerse en contacto con el distribuidor y comprobar los términos y las condiciones del contrato de compra. Este producto y sus accesorios electrónicos no se deben mezclar con otros desechos comerciales para su eliminación.



Correcta eliminación de las pilas de este producto (Aplicable en países con sistemas de recogida selectiva)

Esta marca en las pilas, el manual o el embalaje indica que las pilas de este producto no se deben desechar junto con los residuos domésticos al término de su vida útil. Cuando está indicado, los símbolos químicos Hg, Cd o Pb indican que las pilas contienen mercurio, cadmio o plomo que superan los niveles de referencia de la directiva CE 2006/66. Si las pilas no se eliminan adecuadamente, estas sustancias pueden causar daños a la salud humana y al medio ambiente.

Para proteger los recursos naturales y promover la reutilización de los materiales, separe la pilas de otros tipos de basura doméstica y reciclelas en su sistema local de recogida gratuita de pilas.

Para obtener información sobre los compromisos medioambientales y las obligaciones legales de algún producto específico de Samsung, como por ejemplo REACH, WEEE o las pilas, visite http://www.samsung.com/uk/aboutsamsung/samsungelectronics/corporatecitizenship/data_corner.html

ADVERTENCIA - PARA IMPEDIR QUE EL FUEGO SE PROPAGUE, MANTENGA EN TODO MOMENTO LA LLAMA DE LAS VELAS O DE OTROS OBJETOS LEJOS DE ESTE PRODUCTO.



Antes de ler o manual do utilizador

Este televisor vem acompanhado de manual do utilizador e de e-Manual incluído.



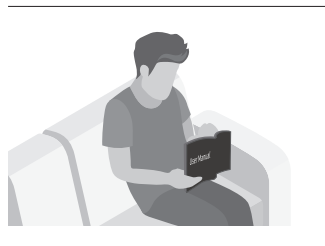
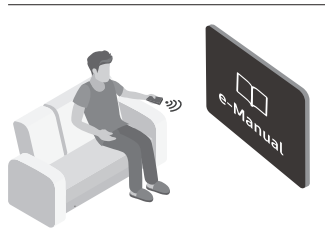



Antes de ler este manual do utilizador, reveja o seguinte:

	Manual do utilizador	Leia o presente manual do utilizador para obter informações sobre segurança do produto, instalação, acessórios, configuração inicial e especificações do produto.
	e-Manual	Para obter mais informações sobre o televisor, leia o e-Manual incluído no produto. <ul style="list-style-type: none">• Para abrir o e-Manual, MENU → Assistência → e-Manual → ENTER

No website pode transferir o manual do utilizador e ver o seu conteúdo no computador ou no dispositivo móvel.

Aviso! Instruções de segurança importantes

Leia as instruções de segurança antes de usar o televisor.

CUIDADO			Produto de classe II: este símbolo indica que não é necessária uma ligação eléctrica à terra de segurança.
RISCO DE CHOQUE ELÉCTRICO. NÃO ABRIR.			
CUIDADO: PARA REDUZIR O RISCO DE CHOQUE ELÉCTRICO, NÃO RETIRE A TAMPA (NEM O PAINEL POSTERIOR). NÃO CONTÉM PEÇAS QUE POSSAM SER REPARADAS OU SUBSTITUÍDAS PELO UTILIZADOR. SOLICITE ASSISTÊNCIA JUNTO DO PESSOAL DE ASSISTÊNCIA QUALIFICADO.			Tensão CA: a tensão nominal indicada por este símbolo corresponde à tensão CA.
	Este símbolo indica a presença de alta tensão no interior do produto. É perigoso estabelecer qualquer tipo de contacto com as peças existentes no interior do produto.		Tensão CC: a tensão nominal indicada por este símbolo corresponde à tensão CC.
	Este símbolo indica a existência de documentação importante relativa ao funcionamento e manutenção deste produto (fornecida com o mesmo).		Atenção. Consulte as instruções de utilização: este símbolo aconselha o utilizador a consultar o manual do utilizador quanto a informações de segurança.

- As ranhuras e aberturas existentes na caixa e na parte posterior ou inferior do televisor garantem a ventilação necessária. De forma a assegurar o funcionamento fiável deste aparelho e a evitar o seu sobreaquecimento, estas ranhuras e aberturas não podem ser bloqueadas nem tapadas.
 - Não coloque este aparelho num espaço limitado, como uma estante ou um armário incorporado, excepto se garantir a ventilação adequada.
 - Não coloque este aparelho perto ou sobre um aquecedor ou uma saída de calor, nem num local onde este esteja exposto à luz solar directa.
 - Não coloque recipientes com água (jarras, etc.) sobre este aparelho, pois podem provocar um incêndio ou um choque eléctrico.
- Não exponha este aparelho à chuva nem o coloque perto de água (perto de uma banheira, lavatório, lava-louça ou tanque de lavar roupa, numa cave húmida ou junto de uma piscina, etc.). Se molhar acidentalmente este aparelho, desligue-o da tomada e contacte um revendedor autorizado imediatamente.
- Este aparelho utiliza pilhas. Na sua localidade, podem existir regulamentos ambientais que exijam a eliminação adequada destas pilhas. Contacte as autoridades locais para obter informações sobre as práticas de eliminação ou reciclagem.
- Não sobrecarregue as tomadas, extensões ou adaptadores para além da respectiva capacidade, pois pode provocar um incêndio ou um choque eléctrico.
- Os cabos de alimentação devem ser dispostos de modo a não serem facilmente pisados ou esmagados por objectos colocados em cima ou contra eles. Preste especial atenção aos cabos ligados à tomada, às tomadas e à parte em que saem do aparelho.

- De forma a proteger este aparelho durante uma tempestade com descargas eléctricas ou quando este estiver inactivo durante períodos prolongados, retire a ficha da tomada de parede e desligue a antena ou o sistema de televisão por cabo. Desta forma, evita que o televisor sofra danos provocados por raios ou picos de corrente.
- Antes de ligar o cabo de alimentação de CA à tomada do transformador de CC, certifique-se de que a tensão do transformador de CC corresponde à tensão da rede eléctrica local.
- Nunca introduza objectos metálicos nas aberturas deste aparelho. Tal poderá causar perigo de choque eléctrico.
- Para evitar choques eléctricos, nunca toque no interior do aparelho. Só um técnico qualificado deve abri-lo.
- Introduza o cabo de alimentação até ao fim. Quando desligar o cabo de alimentação de uma tomada, puxe sempre a ficha do cabo de alimentação. Nunca o desligue puxando pelo cabo. Não toque no cabo de alimentação com as mãos molhadas.
- Se o aparelho não funcionar normalmente – especialmente se houver ruídos ou cheiros anómalos provenientes do mesmo – desligue-o imediatamente da tomada e contacte um revendedor ou centro de assistência autorizado.
- Desligue a ficha de alimentação da tomada se não tencionar utilizar o televisor ou se planear ausentar-se durante muito tempo (sobretudo, se deixar crianças, idosos ou deficientes sozinhos em casa).
 - A acumulação de pó pode danificar o isolamento ou fazer com que o cabo de alimentação produza faíscas e calor, o que pode provocar um choque eléctrico, uma fuga eléctrica ou um incêndio.
- Contacte um centro de assistência autorizado da Samsung para obter informações se pretender instalar o televisor num local com bastante poeira, temperaturas baixas ou elevadas, humidade elevada, substâncias químicas ou onde o televisor funcione 24 horas por dia, tais como aeroportos, estações de caminhos de ferro, etc. Se não o fizer, poderá causar danos graves no seu televisor.
- Utilize apenas fichas e tomadas devidamente ligadas à terra.
 - Se não estiverem devidamente ligadas à terra, podem provocar um choque eléctrico ou danificar o equipamento. (Só equipamentos de classe I.)
- Para desligar este aparelho totalmente, desligue-o da tomada. Para ter a certeza de que conseguirá desligar este aparelho da tomada rapidamente, caso seja necessário, assegure-se de que a tomada e a ficha de alimentação estão facilmente acessíveis.
- Guarde os acessórios (pilhas, etc.) num local seguro, fora do alcance das crianças.
- Não deixe cair nem bata no produto. Se o produto estiver danificado, desligue o cabo de alimentação e contacte um centro de assistência da Samsung.
- Para limpar o aparelho, desligue o cabo de alimentação da tomada e limpe o produto com um pano macio e seco. Não utilize produtos químicos, tais como cera, benzeno, álcool, diluente, insecticida, desodorizante, lubrificante ou detergente. Estes produtos químicos podem danificar o aspecto do televisor ou apagar o que estiver impresso no produto.
- Não exponha este aparelho a gotas ou salpicos.
- Não elimine as pilhas através de fogo.
- Não provoque um curto-circuito, não desmonte nem sobreaqueça as pilhas.
- Existe o perigo de explosão se substituir as pilhas usadas no telecomando por pilhas com o tipo errado. Substitua-as apenas pelo mesmo tipo de pilhas ou por um tipo equivalente.
- Para reduzir o risco de incêndio ou choque eléctrico, não exponha este aparelho à chuva ou à humidade.
- O aparelho não deverá ser exposto a pingos ou salpicos, e não se deve colocar objectos com líquidos como, por exemplo, jarras, em cima do aparelho.
- **AVISO: UTILIZAR APENAS EM ESPAÇOS INTERIORES**

* As imagens e ilustrações neste manual do utilizador servem apenas de referência e podem ser diferentes do produto real. O design e as características técnicas do produto podem ser alterados sem aviso prévio.

Os idiomas da CEI (russo, ucraniano, cazaque) não estão disponíveis para este produto, dado que o mesmo é fabricado para clientes da região da UE.

Conteúdos

	Antes de ler o manual do utilizador	2
	Aviso! Instruções de segurança importantes	3
01	O que está incluído na caixa?	
02	Instalação do televisor	
	Montagem do televisor numa parede	8
	Fornecimento de ventilação adequada para o televisor	9
	Fixação do televisor à base	10
	Precaução de segurança: Fixação do televisor à parede de modo a evitar quedas	10
03	O telecomando	
	Colocação de pilhas no telecomando (tamanho da pilha: AAA)	12
04	Configuração inicial	
	Se pretender repor esta funcionalidade...	13
	Utilização do Controlador da TV	13
05	Alteração do conector de entrada Fonte	
	Fonte	14
	Como utilizar Editar Nome	14
	Informação	14
06	Ligação a uma ranhura COMMON INTERFACE (ranhura para o cartão que permite ver televisão)	
	Utilização do "CI CARD" ou do "CI+ CARD"	15

07	Como utilizar o e-Manual	
	Apresentação do ecrã	16
	Como alternar entre um tópico do e-Manual e o(s) menu(s)	
	OSD correspondente(s).	17
	Como procurar um tópico na página de índice	17
08	Resolução de problemas e manutenção	
	Resolução de problemas	18
	Funcionalidade Teletexto	23
	As páginas do teletexto estão divididas em seis categorias	24
	Dispositivo anti-roubo Kensington	24
	Aviso relativo a imagens fixas	25
	Cuidados a ter com o televisor	25
09	Características técnicas e outras informações	
	Características técnicas	26
	Considerações ambientais	26
	Redução do consumo de energia	26
	Licenças	30

01 O que está incluído na caixa?

Verifique se os acessórios abaixo indicados foram enviados com o televisor. Se faltar algum acessório, contacte o seu revendedor.

- Telecomando e pilhas (2 pilhas AAA)
- Manual do utilizador
- Certificado de garantia/Guia de regulamentação (não estão disponíveis em alguns locais)
- Cabo de alimentação do televisor (Consoante o país e o modelo)
- As cores e formas dos acessórios podem variar consoante o modelo.
- Os cabos não fornecidos com este produto podem ser adquiridos separadamente.
- Abra a caixa e verifique se existe qualquer acessório escondido atrás ou dentro dos materiais de embalagem.

Pode ser cobrada uma taxa administrativa nas seguintes situações:

(a) Se solicitar a assistência de um técnico e o produto não tiver qualquer defeito (i.e., quando não tiver lido o manual do utilizador).

(b) Se levar o aparelho a um centro de reparação e não for detectado qualquer defeito no produto (i.e., quando não tiver lido o manual do utilizador).

Será informado do montante da taxa administrativa antes da visita de um técnico.



Aviso: os ecrãs podem ficar danificados se aplicar pressão directa sobre os mesmos devido a um manuseamento incorrecto. Recomendamos que levante o televisor pelas extremidades, tal como é ilustrado.

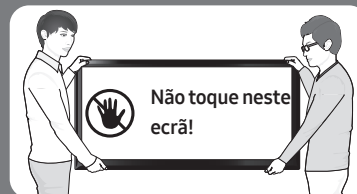

02 Instalação do televisor

Montagem do televisor numa parede



Se montar este televisor numa parede, siga as instruções da forma recomendada pelo fabricante. Se não for bem montado, o televisor pode deslizar ou cair, causando ferimentos graves a uma criança ou adulto e danificando seriamente o televisor.

Para os modelos que incluem adaptadores de suporte para montagem na parede, instale-os conforme indicado na figura abaixo antes de instalar o kit de montagem na parede.

- Consulte o manual de instalação fornecido com o kit de montagem na parede da Samsung.

Pode montar o televisor na parede usando um kit de montagem na parede (vendido separadamente).

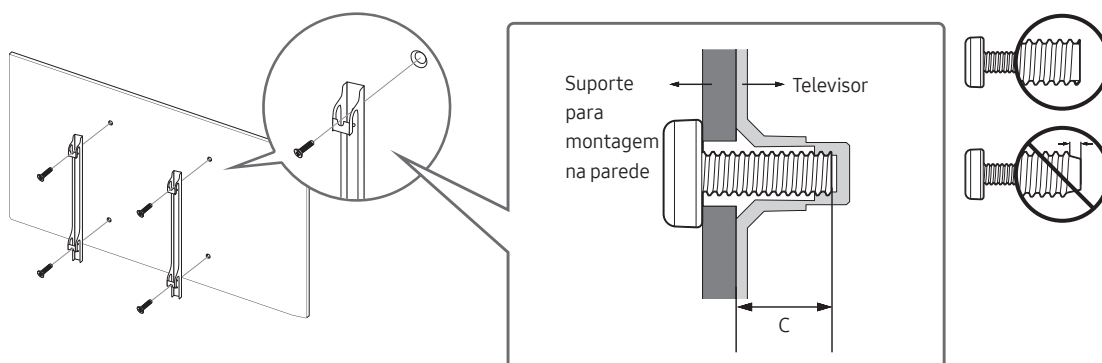

- Se a instalação do suporte para montagem na parede for feita pelo cliente, a Samsung Electronics não se responsabiliza por quaisquer danos no produto nem por lesões sofridas pelo cliente ou por outras pessoas.
- Pode instalar o suporte para montagem numa parede sólida perpendicular ao chão. Antes de fixar o suporte para montagem em superfícies diferentes de placas de gesso, contacte o revendedor mais próximo para informações adicionais. Se efectuar a instalação do televisor no tecto ou numa parede inclinada, o aparelho pode cair e provocar lesões graves.
- As dimensões padrão para kits de montagem na parede são apresentadas na tabela da página seguinte.
- Se utilizar um suporte para montagem na parede de outro fabricante, o comprimento dos parafusos para fixação do televisor no suporte para montagem na parede vem indicado na coluna C da tabela da página seguinte.
- Quando instalar um kit de montagem na parede recomendamos que aperte os quatros parafusos VESA.
- Se quiser instalar um kit de montagem que se fixa à parede apenas com dois parafusos na parte superior, utilize um kit de montagem na parede Samsung que suporta este tipo de instalação. (Poderá não conseguir adquirir este tipo de kit de montagem na parede, dependendo da região geográfica).



Tamanho do televisor em polegadas	Especificações do orifício para parafuso VESA (A * B) em milímetros	C (mm)	Parafuso padrão	Quantidade
40 - 49	200 x 200	20 - 21	M8	4

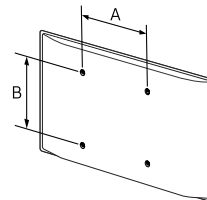

Não instale o kit de montagem na parede com o televisor ligado. Tal poderá provocar lesões causadas por choque eléctrico.

- Não utilize parafusos com dimensões superiores à dimensão padrão ou que não respeitem as especificações de parafusos da norma VESA. Parafusos demasiado longos podem danificar o interior do televisor.
- No que se refere aos suportes para montagem na parede que não respeitem as especificações de parafusos da norma VESA, o comprimento dos parafusos pode variar consoante as especificações dos suportes para montagem na parede.
- Não aperte demasiado os parafusos. Pode danificar o produto ou fazer com que este caia, provocando lesões. A Samsung não se responsabiliza por este tipo de acidentes.
- A Samsung não se responsabiliza por danos no produto ou ferimentos, no caso de ser utilizado um suporte para montagem na parede que não cumpra a norma VESA ou que seja de um tipo não especificado, ou na eventualidade de o consumidor não respeitar as instruções de instalação do produto.
- Não instale o televisor com uma inclinação superior a 15 graus.
- A instalação do televisor na parede deve ser sempre efectuada por duas pessoas.

Português

Fornecimento de ventilação adequada para o televisor

Quando instalar o televisor, mantenha uma distância mínima de 10 cm entre o televisor e outros objectos (paredes, armários, etc.) para garantir uma ventilação adequada. Caso contrário, pode provocar um incêndio ou danificar o produto devido ao aumento de temperatura no interior do mesmo.

Quando instalar o televisor com uma base ou com um suporte para montagem na parede, recomendamos vivamente que utilize apenas as peças fornecidas pela Samsung Electronics. A utilização de peças fornecidas por outro fabricante pode causar problemas com o produto ou lesões em caso de queda do produto.

Instalação com uma base	Instalação com um suporte para montagem na parede



Fixação do televisor à base

Certifique-se de que tem todos os acessórios indicados e de que monta a base de acordo com as instruções de montagem fornecidas.

Precaução de segurança: Fixação do televisor à parede de modo a evitar quedas



Atenção: se puxar, empurrar ou subir para o televisor pode provocar a queda do mesmo. Em especial, certifique-se de que as crianças não se penduram nem desestabilizam o televisor. Esta acção poderia provocar a queda do mesmo e resultar em lesões graves ou morte. Siga todas as precauções de segurança indicadas no folheto de segurança fornecido com o televisor. Para uma maior estabilidade e segurança, pode adquirir e instalar o dispositivo anti-queda descrito em seguida.



AVISO: Nunca coloque o televisor num local instável. O televisor pode cair e causar ferimentos graves ou fatais. Muitos ferimentos, sobretudo em crianças, podem ser evitados tomando medidas de precaução simples como:

- Utilizar bases ou armários recomendados pelo fabricante do televisor.
- Utilizar apenas mobília que possa suportar o televisor em segurança.
- Certificar-se de que o televisor não está suspenso na margem da mobília que o suporta.
- Não colocar o televisor em cima de mobília alta (por exemplo, armários ou estantes) sem fixar a mobília e o televisor a um suporte adequado.
- Não colocar o televisor sobre panos ou outros materiais que possam estar entre o televisor e a mobília que o suporta.
- Informar as crianças sobre os perigos de subir para a mobília para chegar ao televisor ou aos telecomandos.

Se pretender guardar e colocar noutro sítio o televisor que vai substituir por este novo, deve ter os mesmos cuidados com o antigo televisor.

Como evitar que o televisor caia

1. Utilizando os parafusos adequados, fixe bem um conjunto de suportes à parede. Confirme que todos os parafusos estão bem fixos à parede.
 - Consoante o tipo de parede, poderá necessitar de material adicional, como buchas.
2. Utilizando os parafusos de tamanho adequado, fixe bem um conjunto de suportes ao televisor.
 - Para obter especificações sobre parafusos, consulte a secção sobre parafuso padrão em “Montagem do televisor numa parede”.
3. Ligue os suportes fixados ao televisor e os suportes fixados à parede com um fio forte e, em seguida, aperte bem o fio.
 - Instale o televisor perto da parede para que este não caia para trás.
 - Ligue o fio de modo que os suportes fixados à parede estejam à mesma altura ou abaixo dos suportes fixados ao televisor.

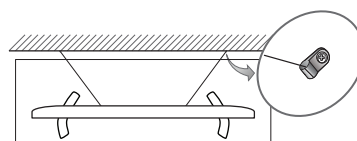
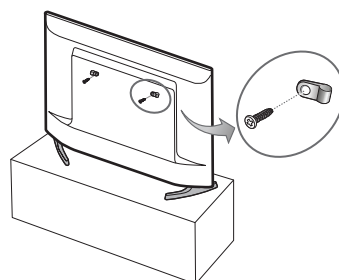

03 O telecomando

- Consoante o país e o modelo.

Saiba onde se encontram os botões de funções no seu telecomando como, por exemplo: **SOURCE**, **TTX/MIX**, **PRE-CH**, **CH LIST**, **^ CH v**, **MENU**, **TOOLS**, **INFO**, **RETURN** e **EXIT**.

- Este telecomando tem pontos de Braille nos botões Ligar/Desligar, Canal, Volume e Enter, e pode ser utilizado por pessoas com insuficiência visual.

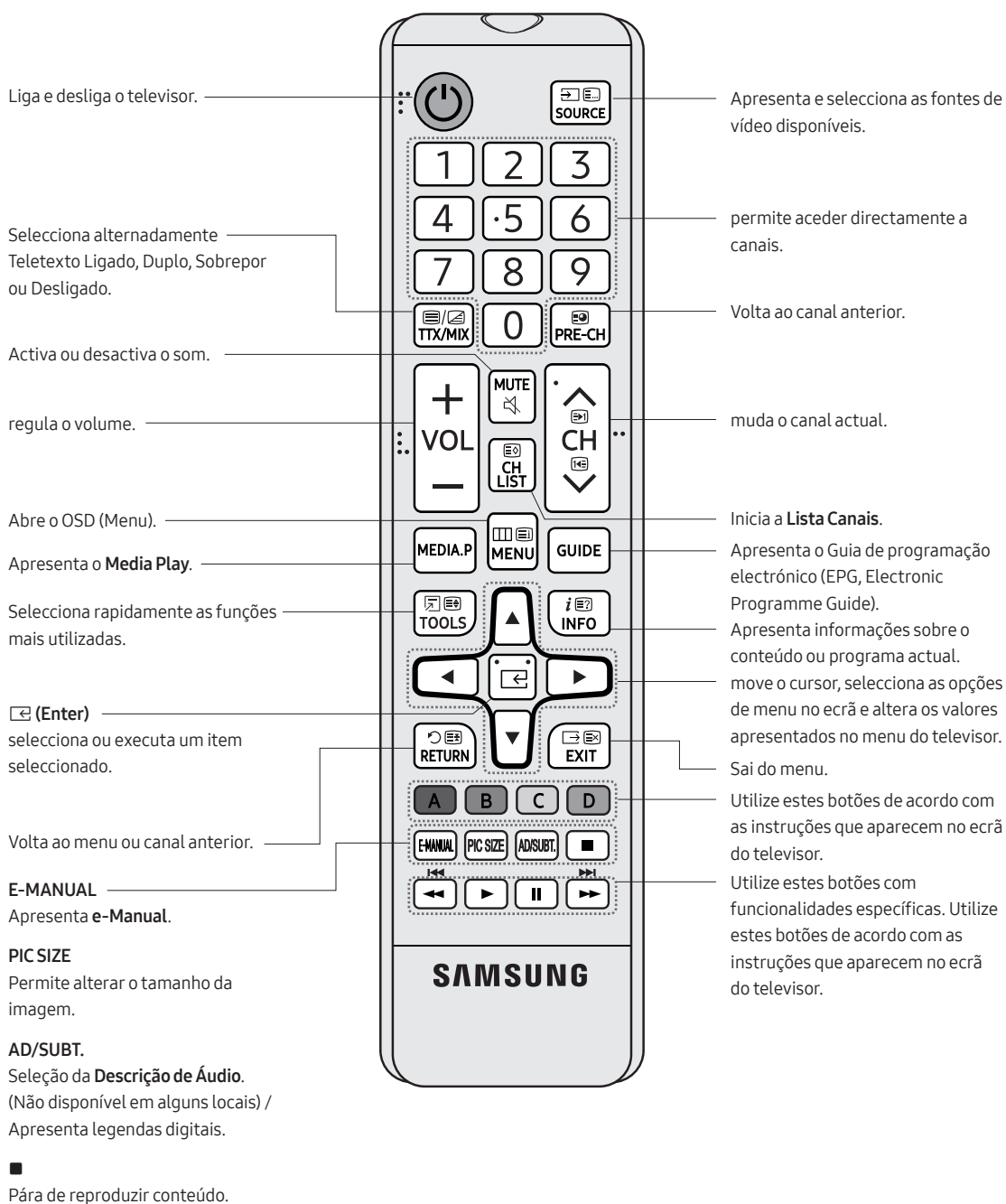

- Os nomes dos botões acima indicados podem diferir dos nomes reais.

Colocação de pilhas no telecomando (tamanho da pilha: AAA)

Coloque as pilhas de forma a fazer corresponder a polaridade com os símbolos existentes no compartimento das pilhas.

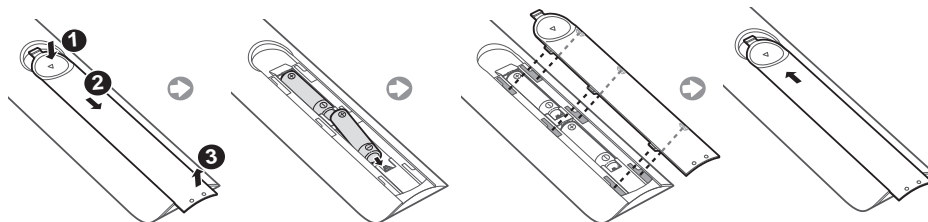

- Utilize o telecomando a uma distância máxima de 7 m do televisor.
- A incidência de luzes fortes pode afectar o desempenho do telecomando. Evite utilizar o telecomando perto de lâmpadas fluorescentes brilhantes ou luzes de néon.
- A cor e a forma do telecomando podem variar consoante o modelo.

04 Configuração inicial

Ao ligar o televisor pela primeira vez, verá a caixa de diálogo de configuração inicial. Siga as instruções apresentadas no ecrã para terminar o processo de configuração inicial. Pode executar manualmente este processo mais tarde no menu **MENU** → **Sistema** → **Configurar**.

- Se ligar qualquer dispositivo a HDMI1 antes de iniciar a instalação, a Origem do Canal muda automaticamente para Set-top box.
- Se não pretender seleccionar Set-top box, seleccione **Antena**.

Se pretender repor esta funcionalidade...

Selecione **Sistema** → **Configurar** (Configuração inicial). Introduza o número PIN de 4 dígitos. O número PIN predefinido é "0-0-0-0". (França: "1-1-1-1")

Se pretender alterar o número PIN, utilize a função **Alterar PIN**.

Deve executar novamente o procedimento **Configurar** (**MENU** → **Sistema**), mesmo que já o tenha executado na loja.

- Caso se esqueça do código PIN, carregue nos botões do telecomando pela seguinte sequência, no modo de espera, repondo o PIN para "0-0-0-0": **MUTE** → 8 → 2 → 4 → **POWER** (ligar)

Utilização do Controlador da TV

Pode ligar o televisor com o botão **Controlador da TV** na parte inferior do mesmo e, depois, utilizar o **Menu de Controlo**. O **Menu de Controlo** aparece quando carrega no controlador do televisor com o televisor ligado. Para obter mais informações acerca da sua utilização, consulte a figura abaixo.

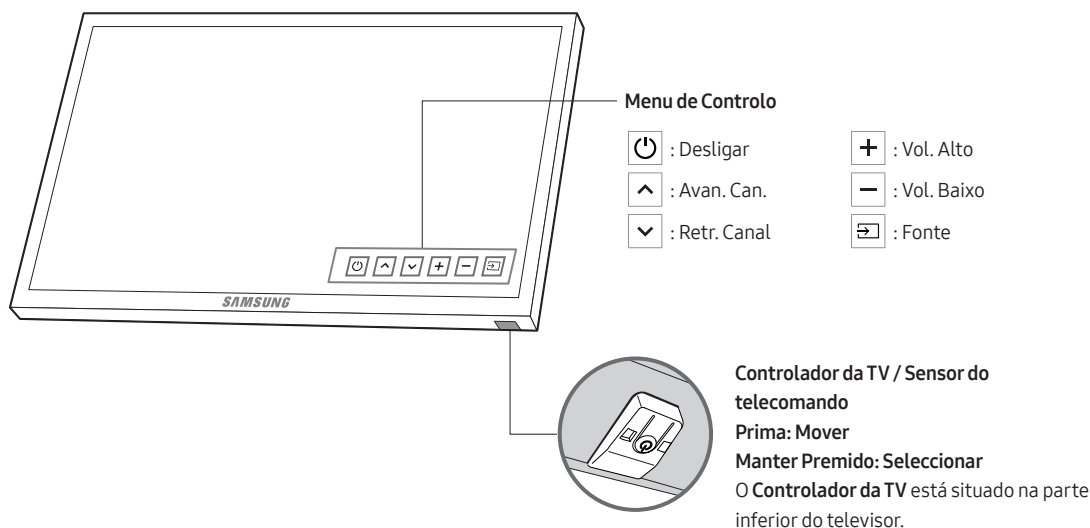

05 Alteração do conector de entrada Fonte

Fonte

Utilize esta opção para seleccionar o televisor ou outras fontes de entrada externas ligadas ao televisor, tais como leitores de DVD/leitores de Blu-ray/caixa de televisão por cabo/receptor de satélite STB.

1. Carregue no botão **SOURCE** do telecomando.
2. Selecciona a fonte de entrada externa pretendida.

Como utilizar Editar Nome

Em **Fonte**, carregue no botão **TOOLS** e, em seguida, pode dar o nome que pretende às fontes de entrada externas.

- Se ligar um computador à porta **HDMI IN 2** utilizando um cabo HDMI, deve definir o televisor para o modo **PC** em **Editar Nome**.
- Se ligar um computador à porta **HDMI IN 2** utilizando um cabo HDMI/DVI, deve definir o televisor para o modo **DVI PC** em **Editar Nome**.
- Se ligar um dispositivo AV à porta **HDMI IN 2** utilizando um cabo HDMI/DVI, deve definir o televisor para o modo **Dispositivos DVI** em **Editar Nome**.

Informação

Pode ver informações detalhadas sobre o dispositivo externo ligado.

06 Ligação a uma ranhura COMMON INTERFACE (ranhura para o cartão que permite ver televisão)

- Consoante o país e o modelo.
- Desligue o televisor para introduzir ou remover um CI CARD.

Utilização do "CI CARD" ou do "CI+ CARD"

Para poder ver canais pagos, tem de introduzir o "CI CARD" ou o "CI+ CARD".

- Se não introduzir o "CI CARD" ou o "CI+ CARD", alguns canais apresentam a mensagem "Sinal Codificado".
- As informações de emparelhamento, incluindo um número de telefone, a ID do "CI CARD" ou do "CI+ CARD", a ID do anfitrião e outras informações são apresentadas cerca de 2 a 3 minutos depois. Se aparecer uma mensagem de erro, contacte o seu fornecedor de serviços.
- Assim que terminar a configuração das informações dos canais, aparece a mensagem "Actualização Concluída", indicando que a lista de canais já está actualizada.

• NOTA

- Tem de adquirir um "CI CARD" ou um "CI+ CARD" junto de um fornecedor local de serviços por cabo.
- Para retirar o "CI CARD" ou o "CI+ CARD", puxe-o cuidadosamente para fora com as mãos, dado que em caso de queda este pode ficar danificado.
- Introduza o "CI CARD" ou o "CI+ CARD" na direcção indicada no mesmo.
- A localização da ranhura COMMON INTERFACE pode variar consoante o modelo.
- Uma vez que o "CI CARD" ou o "CI+ CARD" não é suportado em alguns países e regiões, consulte o seu revendedor autorizado.
- Se detectar problemas, contacte o fornecedor de serviços.
- Insira um "CI CARD" ou "CI+ CARD" que suporte as actuais definições da antena. O ecrã fica distorcido ou não aparece qualquer imagem.

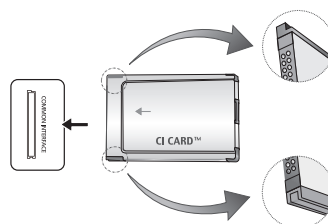

- A imagem pode variar consoante o modelo.

07 Como utilizar o e-Manual



Pode consultar instruções sobre as funcionalidades do seu televisor no respectivo **e-Manual**. Para utilizá-lo, carregue no botão **E-MANUAL** do telecomando. Movimento o cursor utilizando os botões para cima/para baixo e para a direita/para a esquerda para realçar uma categoria e depois um tópico. Em seguida, carregue no botão **ENTER** . O **e-Manual** apresenta a página que pretende ver.

Também pode aceder ao mesmo através do menu:

MENU → **Assistência** → **e-Manual** → **ENTER**

- Para voltar ao menu principal do **e-Manual** carregue no botão **E-MANUAL** do telecomando.

Apresentação do ecrã

Vídeo, programa de televisão, etc., actualmente visualizado.

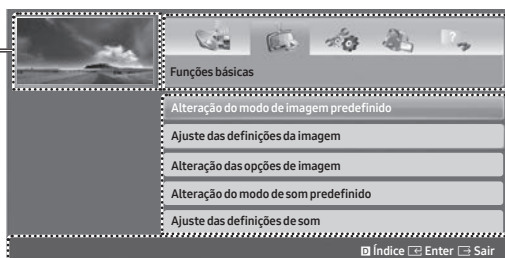

A lista de categorias. Carregue no botão ◀ ou ▶ para seleccionar a categoria pretendida.

Apresenta a lista de submenus. Utilize os botões das setas do telecomando para mover o cursor. Carregue no botão **ENTER** para seleccionar o submenu pretendido.

Botões de funcionamento

Índice: apresenta o ecrã Índice.

- **Índice** disponível consoante o idioma.

Enter: permite seleccionar uma categoria ou um submenu.

Sair: Sai do **e-Manual**.

<Visualização dos conteúdos>

Tentar Ag.: apresenta o menu OSD que corresponde ao tópico. Para voltar ao ecrã **e-Manual** carregue no botão **E-MANUAL**.

Página Principal: Acede ao ecrã inicial **e-Manual**.

Página: passa para a página seguinte ou anterior.

Ampliar: amplia um ecrã.

Carregue no botão (**Ampliar**) para ampliar o ecrã. Pode deslocar-se pelo ecrã ampliado utilizando os botões ▲ ou ▼. Para voltar ao ecrã de tamanho normal, carregue no botão **RETURN**.

Como alternar entre um tópico do e-Manual e o(s) menu(s) OSD correspondente(s).

- Esta função não está disponível em alguns menus.
- Não pode utilizar a função **Tentar Ag.** se o menu não estiver ativado.

Método 1	Método 2
<ol style="list-style-type: none">1. Se pretender utilizar o menu que corresponde a um tópico do e-Manual, carregue no botão vermelho para seleccionar Tentar Ag.2. Para voltar ao ecrã e-Manual carregue no botão E-MANUAL.	<ol style="list-style-type: none">1. Carregue no botão ENTER quando aparecer um tópico. "Pretende executar este proc.?" é apresentado. Selecione Sim e carregue no botão ENTER. A janela OSD aparece.2. Para voltar ao ecrã e-Manual carregue no botão E-MANUAL.

Como procurar um tópico na página de índice

- Dependendo do idioma, esta função pode não ser suportada.
1. Se quiser procurar uma palavra-chave, carregue no botão azul para seleccionar **Índice**.
 2. Carregue no botão ◀ ou ▶ para seleccionar uma ordem de caracteres pretendida.
 3. Carregue no botão ▲ ou ▼ para seleccionar uma palavra-chave que pretenda ver e, em seguida, carregue no botão **ENTER**.
 4. Pode ver o ecrã de instruções correspondente do **e-Manual**.
 - Para fechar o ecrã **Índice** carregue no botão **RETURN**.

08 Resolução de problemas e manutenção

Resolução de problemas

Se o televisor aparentar ter um problema, primeiro consulte esta lista de possíveis problemas e soluções. Se nenhuma das sugestões de resolução de problemas for aplicável, visite o site “www.samsung.com” e clique em Suporte, ou contacte um Centro de assistência ao cliente da Samsung.

Qualidade da imagem

- Primeiro, execute o **Teste de Imagem** e confirme se o televisor está a apresentar a imagem de teste correctamente. (Aceda a **MENU - Assistência - Auto-diagnóstico - Teste de Imagem**) Se a imagem de teste for apresentada corretamente, a imagem de má qualidade pode ser provocada pela fonte ou pelo sinal.

A imagem do televisor não parece ser de tão boa qualidade como na loja.

- Se tiver uma caixa de televisão por cabo/set-top box analógica, adquira uma set-top box digital. Utilize cabos HDMI ou componente para obter uma qualidade de imagem HD (high definition – alta definição).
- Subscritores de cabo/satélite: Experimente as estações digitais da grelha de canais.
- Ligação de antena: experimente as estações HD após executar a sintonização automática.
- Muitos canais HD são actualizados a partir de conteúdos SD (standard definition – definição padrão).
- Ajuste a resolução de saída de vídeo da caixa de televisão por cabo/set-top box para 1080i ou 720p.
- Certifique-se de que está a ver televisão à distância mínima recomendada, com base no tamanho e na definição do sinal.

A imagem está distorcida: erro de macrobloco, bloco pequeno, pontos, pixelização.

- A compressão de conteúdos de vídeo pode causar uma distorção na imagem, especialmente nas imagens de movimentos rápidos, como no desporto e filmes de acção.
- Um nível de sinal baixo ou uma má qualidade podem causar distorção de imagem. Não é um problema do televisor.
- A utilização de telemóveis perto do televisor (até 1 m) pode provocar ruído na imagem, tanto em canais analógicos como digitais.

Cor errada ou inexistente.

- Se estiver a utilizar uma ligação de componente, certifique-se de que os cabos de componente estão ligados às tomadas correctas. A existência de ligações incorrectas ou soltas pode provocar problemas de cor ou deixar o ecrã em branco.



A cor ou o brilho são pouco nítidos.

- Ajuste as opções de **Imagem** no menu do televisor. (Aceda a **Modo Imagem / Cor / Brilho / Nitidez**)
- Ajuste a opção de **Poupança Energ.** no menu do televisor. (Aceda a **MENU - Sistema - Solução Eco - Poupança Energ.**)
- Experimente repor a imagem para visualizar as predefinições da imagem. (Aceda a **MENU - Imagem - Repor Imagem**)

É visível um tracejado na extremidade do ecrã.

- Se o tamanho da imagem estiver definido como **Ajustar ao Ecrã**, altere-o para **16:9**.
- Altere a resolução da caixa de televisão por cabo/satélite.

A imagem é apresentada a preto e branco.

- Se estiver a utilizar uma entrada AV composta, ligue o cabo de vídeo (amarelo) à tomada verde da entrada de componente 1 existente no televisor.

Quando muda de canal, a imagem pára, fica distorcida ou com atraso.

- Se o televisor estiver ligado a uma caixa de televisão por cabo, tente reiniciar esta última. Ligue novamente o cabo de CA e aguarde até que a caixa de televisão por cabo reinicie. Pode demorar até 20 minutos.
- Defina a resolução de saída da caixa de televisão por cabo para 1080i ou 720p.

Qualidade do som

- Primeiro, execute o **Teste de Som** para confirmar se o áudio do televisor está a funcionar correctamente. (Aceda a **MENU - Assistência - Auto-diagnóstico - Teste de Som**)
- Se o áudio estiver a funcionar correctamente, o problema de som pode ser provocado pela fonte ou pelo sinal.

Não se ouve som ou o som é demasiado baixo mesmo com o volume no máximo.

- Verifique o volume do dispositivo (caixa de televisão por cabo/satélite, DVD, Blu-ray, etc.) ligado ao televisor.

A imagem tem uma boa qualidade, mas não é emitido som.

- Defina a opção **Selecionar Altifalante** como **Altifalante da TV** no menu de som.
- Se estiver a utilizar um dispositivo externo, certifique-se de que os cabos de áudio estão ligados às tomadas de entrada de áudio correctas do televisor.
- Se estiver a utilizar um dispositivo externo, verifique a opção de saída de áudio do dispositivo (por exemplo, pode ser necessário alterar a opção de áudio da caixa de televisão por cabo para HDMI se houver um cabo HDMI ligado ao televisor).
- Se estiver a utilizar um cabo DVI/HDMI, é necessário um cabo de áudio suplementar.
- Ligue novamente o cabo de alimentação do dispositivo ligado para o reiniciar.

Os altifalantes fazem um ruído estranho.

- Verifique as ligações dos cabos. Certifique-se de que não existe um cabo de vídeo ligado à entrada de áudio.
- No caso de ligações por antena ou cabo, verifique a intensidade do sinal. Um nível de sinal baixo pode provocar a distorção do som.



Sem imagem nem vídeo

Não é possível ligar o televisor.

- Certifique-se de que o cabo de alimentação de CA está ligado correctamente à tomada e ao televisor.
- Verifique se a tomada de parede está a funcionar devidamente.
- Experimente carregar no botão **POWER** do televisor para se certificar de que o problema não é causado pelo telecomando. Se o televisor se ligar, consulte a secção "O telecomando não funciona" abaixo.

O televisor desliga-se automaticamente.

- Certifique-se de que a opção **Temporizador** está definida como **Desligado** no menu **Tempo**.
- Se o seu computador estiver ligado ao televisor, verifique as definições de energia do seu computador.
- Certifique-se de que o cabo de alimentação de CA está ligado correctamente à tomada e ao televisor.
- A opção **Nenhum Sinal Esp.** desliga o televisor se este não tiver recebido qualquer sinal durante um determinado período de tempo. A opção **Desligar Aut.** desliga o televisor se não houver qualquer interação do utilizador durante quatro horas.

Não se vê imagem/vídeo.

- Verifique as ligações dos cabos (retire e ligue novamente todos os cabos ligados ao televisor e a dispositivos externos).
- Defina as saídas de vídeo do seu dispositivo externo (caixa de televisão por cabo/set-top box, DVD, Blu-ray, etc.) para corresponderem às ligações de entrada do televisor. Por exemplo, se a saída de um dispositivo externo for do tipo HDMI, deve ligá-lo a uma entrada HDMI no televisor.
- Certifique-se de que os dispositivos estão ligados.
- Certifique-se de que seleciona a fonte correta do televisor, carregando no botão **SOURCE** do telecomando.
- Ligue novamente o cabo de alimentação do dispositivo ligado para o reiniciar.

Ligação por antena/cabo (cabo: consoante o país)

O televisor não recebe todos os canais.

- Certifique-se de que o cabo da antena está bem ligado.
- Experimente o procedimento **Configurar** (Configuração inicial) para adicionar canais disponíveis à lista de canais. Aceda a **MENU - Sistema - Configurar** (Configuração inicial) e aguarde até todos os canais disponíveis serem memorizados.
- Verifique se a antena está na posição correcta.

A imagem está distorcida: erro de macrobloco, bloco pequeno, pontos, pixelização.

- A compressão de conteúdos de vídeo pode causar uma distorção na imagem, especialmente nas imagens de movimentos rápidos, como no desporto e filmes de acção.
- Um sinal fraco pode causar distorção de imagem. Não é um problema do televisor.

Outros

A imagem não é apresentada no modo de ecrã inteiro.

- Os canais HD apresentam barras pretas em ambos os lados do ecrã sempre que forem exibidos conteúdos SD (4:3) actualizados.
- Aparecem barras pretas na parte superior e inferior quando vê filmes com formatos diferentes do seu televisor.
- Ajuste as opções de tamanho da imagem no dispositivo externo ou no televisor para o modo de ecrã inteiro.

O telecomando não funciona.

- Substitua as pilhas do telecomando com os pólos (+/-) na direcção correcta.
- Limpe a janela de transmissão do sensor do telecomando.
- Experimente apontar o telecomando directamente para o televisor a uma distância de 1,5 a 1,8 m.

O telecomando da caixa de televisão por cabo/set-top box não liga nem desliga o televisor, nem regula o volume.

- Programe o telecomando da caixa de televisão por cabo/set-top box para funcionar com o televisor. Consulte o manual do utilizador da caixa de televisão por cabo/set-top box para identificar o código do televisor SAMSUNG.

Aparece a mensagem "Função Não Suportada".

- Verifique a resolução suportada pelo televisor e ajuste a resolução de saída do dispositivo externo em conformidade.

O televisor exala um cheiro a plástico.

- Este cheiro é normal e dissipa-se com o passar do tempo.

A opção Informações do Sinal do televisor não está disponível no menu de teste de Auto-diagnóstico.

- Esta função só está disponível para canais digitais com uma ligação de antena/RF/coaxial.

O televisor está inclinado para a esquerda ou para a direita.

- Remova a base do suporte do televisor e monte-a novamente.

Há dificuldades na montagem da base do suporte.

- Certifique-se de que o televisor se encontra sobre uma superfície plana. Se não conseguir retirar os parafusos do televisor, utilize uma chave de parafusos magnetizada.

O menu Transmissão aparece a cinzento (indisponível).

- O menu **Transmissão** só está disponível quando selecciona a fonte TV.

As suas definições desaparecem após 5 minutos ou sempre que o televisor é desligado.

- Se o televisor estiver no modo **Demons. Loja**, as predefinições de áudio e de imagem são repostas a cada 5 minutos. Se pretender alterar as definições do modo **Demons. Loja** para **Util. Domés.**, carregue no botão **SOURCE** para seleccionar o modo **TV** e aceda a **MENU - Assistência - Modo Utilização**.

Verifica-se uma perda intermitente de áudio ou de vídeo.

- Verifique as ligações dos cabos e ligue-os novamente.
- A perda de áudio ou de vídeo pode ser provocada pela utilização de cabos excessivamente rígidos ou grossos. Certifique-se de que os cabos são suficientemente flexíveis para uma utilização a longo prazo. Caso pretenda montar o televisor na parede, recomenda-se a utilização de cabos com conectores de 90 graus.

São visíveis pequenas partículas se olhar de perto para a extremidade da moldura do televisor.

- Tal faz parte do design do produto e não constitui um defeito.

O menu PIP não está disponível.

- A funcionalidade **PIP** apenas está disponível se utilizar uma fonte HDMI ou de componente.

Após ter desligado o televisor há 45 minutos, este voltou a ligar-se.

- É normal. O televisor utiliza a função OTA (Over The Aerial) para actualizar o firmware transferido enquanto vê televisão.

São detectados problemas frequentes relacionados com a imagem/som.

- Verifique e altere o sinal/fonte.

Pode ocorrer uma reacção entre as borrachas existentes na base do suporte e o acabamento da superfície de algumas mobílias.

- Para evitar esta situação, utilize almofadas de feltro nas superfícies do televisor que estejam em contacto directo com a mobília.

Aparece a mensagem “Reprod. fich. pode não ocorrer correct.”.

- Pode aparecer devido à elevada velocidade de transmissão do conteúdo. Regra geral, o conteúdo será reproduzido mas poderá verificar alguns problemas na reprodução.

Para manter o seu televisor nas melhores condições de funcionamento, atualize-o com o firmware mais recente (www.samsung.com → Suporte) via USB.

Este LED TFT utiliza um painel composto por pixels secundários cuja produção requer tecnologia sofisticada. No entanto, podem existir alguns pixels brilhantes ou escuros no ecrã. Estes pixels não afectam o desempenho do produto.

Algumas funções e imagens apresentadas neste manual estão apenas disponíveis em modelos específicos.

Funcionalidade Teletexto

A página de índice do serviço de **Teletexto** fornece informações sobre como utilizar o serviço. Para que as informações de **Teletexto** sejam apresentadas corretamente, é preciso que a recepção dos canais se processe em boas condições. Caso contrário, pode perder informações ou algumas páginas podem não ser apresentadas.

- Pode mudar de página do teletexto carregando nos botões numéricos do telecomando.

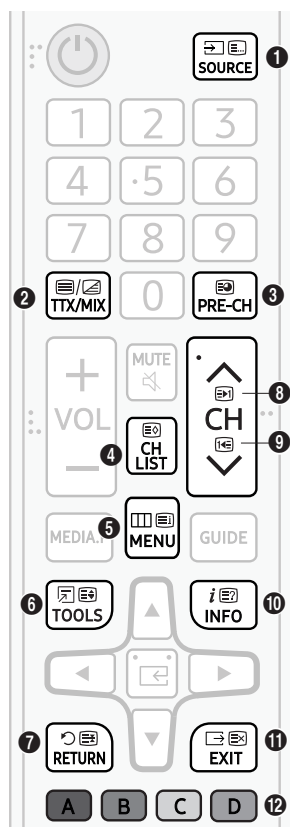

- 1 (modo): Seleciona o modo **Teletexto** (LIST [LISTA]/FLOF). Se carregar neste botão no modo LIST, muda para o modo de memorização de lista. No modo de memorização de lista, pode guardar uma página de **Teletexto** numa lista utilizando o botão 8 (memorizar).
- 2 (TTX completo/TTX duplo/Sobrepôr/Desativar): ativa o modo **Teletexto** do canal atual. Carregue duas vezes no botão para sobrepôr o ecrã de transmissão atual ao modo **Teletexto**. Carregue mais uma vez para sair do teletexto.
- 3 (página secundária): apresenta a página secundária disponível.
- 4 (armazenar): memoriza as páginas de **Teletexto**.
- 5 (índice remissivo): apresenta a página de índice (conteúdos) a qualquer momento, enquanto está a ver o **Teletexto**.
- 6 (tamanho): apresenta o teletexto na metade superior do ecrã com o dobro do tamanho. Para mover o texto para a metade inferior do ecrã, carregue novamente. Para ver o ecrã normal, carregue novamente.
- 7 (reter): retém o ecrã na página actual, no caso de existirem várias páginas secundárias que se seguem automaticamente. Para anular a acção, carregue novamente.
- 8 (página para cima): apresenta a página de **Teletexto** seguinte.
- 9 (página para baixo): apresenta a página de **Teletexto** anterior.
- 10 (mostrar): apresenta o texto oculto (respostas a questionários, por exemplo). Para ver o ecrã normal, carregue novamente neste botão.
- 11 (cancelar): diminui o ecrã de teletexto e apresenta a emissão actual.
- 12 Botões coloridos (vermelho, verde, amarelo, azul): se uma estação emissora utilizar o sistema FASTEXT, os diferentes tópicos apresentados numa página de teletexto aparecem codificados com cores. Para os seleccionar, carregue nos botões coloridos. Carregue na cor que corresponde ao tópico que escolheu. Aparece uma nova página codificada com cores. Pode seleccionar os itens aí presentes da mesma forma. Para visualizar a página anterior ou seguinte, carregue no botão colorido correspondente.

As páginas do teletexto estão divididas em seis categorias

Parte	Conteúdos
A	Número da página seleccionada.
B	Nome da estação emissora.
C	Número da página actual ou indicações da procura.
D	Data e hora.
E	Texto.
F	Informações sobre o estado. Informações FASTEXT.

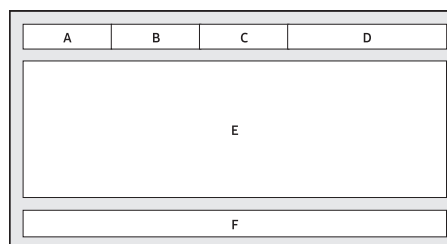

Dispositivo anti-roubo Kensington

O dispositivo de bloqueio Kensington não é fornecido pela Samsung. Trata-se de um dispositivo utilizado para fixar fisicamente o sistema, quando utilizado num local público. O aspecto e o método de bloqueio podem ser diferentes da ilustração, consoante o fabricante. Consulte o manual fornecido com o dispositivo de bloqueio Kensington para saber como utilizá-lo correctamente.

- Localize o ícone “” na parte de trás do televisor. Existe uma ranhura Kensington ao lado do ícone “”.
- A posição e a cor podem variar consoante o modelo.

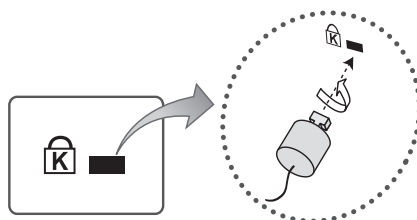

<Opcional>

Para bloquear o produto, siga estes passos:

1. Prenda o cabo do dispositivo de bloqueio Kensington à volta de um objeto grande e fixo, como uma mesa ou cadeira.
2. Faça deslizar a extremidade do cabo com a peça de bloqueio através da outra extremidade em arco do dispositivo de bloqueio Kensington.
3. Introduza o dispositivo de bloqueio na ranhura Kensington do produto.
4. Feche o dispositivo de bloqueio.
 - Estas instruções são de carácter geral. Consulte o manual do utilizador fornecido com o dispositivo de bloqueio para obter instruções mais precisas.
 - O dispositivo de bloqueio tem de ser adquirido em separado.

Aviso relativo a imagens fixas

Evite visualizar imagens fixas (tais como ficheiros de imagem jpeg), elementos de imagens fixas (tais como logótipos de canais televisivos, indexação de notícias ou de informações sobre a bolsa na parte inferior do ecrã, etc.) ou programas em formato de imagem panorâmico ou 4:3, no ecrã. Se visualizar imagens fixas de modo constante, tal poderá causar o efeito de queimadura de imagem no ecrã LED e afectar a qualidade da imagem. Para reduzir o risco de ocorrência deste efeito adverso, siga as recomendações abaixo:

- Evite visualizar o mesmo canal de televisão durante longos períodos de tempo.
- Tente sempre visualizar as imagens no modo de ecrã inteiro. Utilize o menu do formato de imagem do televisor para garantir a melhor imagem possível.
- Reduza o brilho e o contraste para evitar imagens residuais.
- Utilize todas as funções do televisor destinadas a reduzir a retenção de imagem e a queimadura de ecrã. Para obter mais informações, consulte o e-Manual.

Cuidados a ter com o televisor

- Se o ecrã do televisor tiver um autocolante, é possível que permaneçam alguns resíduos após a respectiva remoção. Limpe os resíduos antes de visualizar algo no televisor.
- A parte exterior e o ecrã do televisor podem ficar riscados durante a limpeza. Limpe a parte exterior e o ecrã cuidadosamente, utilizando um pano macio para evitar riscos.
- Não borrife água ou qualquer outro líquido directamente para o televisor. Qualquer contacto do produto com líquidos pode provocar uma falha, incêndio ou choque eléctrico.
- Para limpar o ecrã desligue o televisor; em seguida, limpe cuidadosamente manchas e impressões digitais no painel do televisor com um pano de microfibras. Limpe a caixa ou painel do televisor utilizando um pano de microfibras humedecido com um pouco de água. Posteriormente, remova a humidade com um pano seco. Não limpe a superfície do painel com demasiada força, porque pode danificá-lo. Nunca utilize líquidos inflamáveis (benzeno, diluente, etc.) nem produtos de limpeza. Para manchas mais persistentes aplique uma pequena quantidade de agente de limpeza para ecrãs num pano de microfibras e limpe as manchas.

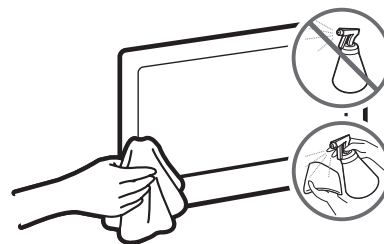

09 Características técnicas e outras informações

Características técnicas

Nome do modelo	UE40M5005 / UE40M5075	UE49M5005 / UE49M5075
Resolução do ecrã	1920 x 1080	1920 x 1080
Tamanho do ecrã (diagonal)	40 polegadas (100 cm)	49 polegadas (123 cm)
Som (saída)	20 W	20 W
Rotação da base (esquerda/direita)	0°	0°
Dimensões (L x A x P)		
Caixa	922,7 x 531,0 x 72,6 mm	1118,8 x 650,0 x 74,2 mm
Com base	922,7 x 552,5 x 170,3 mm	1118,8 x 669,9 x 187,5 mm
Peso		
Sem base	7,0 kg	10,3 kg
Com base	7,2 kg	10,6 kg

Considerações ambientais

Temperatura de funcionamento	10 °C a 40 °C (50°F a 104°F)
Humidade de funcionamento	10% a 80%, sem condensação
Temperatura de armazenamento	-20 °C a 45 °C (-4°F a 113°F)
Humidade de armazenamento	5% a 95%, sem condensação

- O design e as características técnicas estão sujeitos a alterações sem aviso prévio.
- Para obter informações sobre a fonte de alimentação e saber mais sobre o consumo de energia, consulte a etiqueta de classificação colada ao produto.
- O consumo de energia típico é medido de acordo com a norma IEC 62087.

Redução do consumo de energia

Quando desliga o televisor, este entra no modo de espera. No modo de espera, continua a consumir alguma energia. Para reduzir o consumo de energia, desligue o cabo de alimentação quando não pretender utilizar o televisor durante um longo período de tempo.

Formatos de vídeo suportados

Extensão do ficheiro	Contentor	Codec de vídeo	Resolução	Velocidade de fotogramas (fps)	Velocidade de transmissão (Mbps)	Codec de áudio	
*.avi	AVI MKV ASF MP4 3GP VRO VOB PS TS	Divx 3.11 / 4 / 5 / 6	1920 x 1080	6 ~ 30	30	Dolby Digital LPCM ADPCM (IMA, MS) AAC HE-AAC WMA Dolby Digital Plus MPEG (MP3) DTS (Core) G.711 (A-Law, μ -Law)	
*.mkv		MPEG4 SP/ASP					
*.asf		H.264 BP/MP/HP					
*.wmv			HEVC (H.265 - Main, Main10 - L4, L4.1)		640 x 480		8
*.mp4							
*.3gp			Motion JPEG		1920 x 1080		30
*.vro			Windows Media				
*.mpg			Video v9				
*.mpeg			MPEG2				
*.ts			MPEG1				
*.tp							
*.trp							
*.mov							
*.flv							
*.vob							
*.svi							
*.divx							

Outras restrições

- O conteúdo de vídeo não será reproduzido, ou não será reproduzido correctamente, se existir um erro no conteúdo ou no contentor.
- O som ou o vídeo pode não funcionar se os conteúdos tiverem uma velocidade de transmissão/velocidade de fotogramas padrão superior ao fotograma/segundo compatível, indicado na tabela.
- Se a tabela de índice produzir um erro, a função Procurar (Saltar) não é suportada.
- Algumas câmaras digitais/dispositivos USB podem não ser compatíveis com o leitor.
- Se o vídeo tiver mais de 10 Mbps (velocidade de transmissão), o menu pode demorar a aparecer.
- O codec HEVC só está disponível nos contentores MKV/MP4/TS.

Descodificador de vídeo

- Suporta até H.264, Nível 4.1 (FMO/ASO/RS não são suportados).
- Suporta até H.265 - Main, Main10 - L4, L4.1
- Velocidade de fotogramas:
 - Inferior a 1280 x 720: 60 fotogramas máx.
 - Superior a 1280 x 720: 30 fotogramas máx.
- VC1 AP L4 não suportado.
- GMC 2 ou superior não suportado.

Descodificador de áudio

- WMA 10 Pro suporta até 5.1 canais e o perfil M2.
- Áudio WMA sem perda não é suportado.
- Vorbis suporta até 2 canais.
- Dolby Digital Plus suporta até 5.1 canais.

Formatos de legenda suportados

Externa

Nome	Extensão do ficheiro
MPEG-4 (texto baseado no tempo)	.txt
SAMI	.smi
SubRip	.srt
SubViewer	.sub
Micro DVD	.sub ou .txt
SubStation Alpha	.ssa
Advanced SubStation Alpha	.ass
Powerdivx	.psb

Interna

Nome	Contentor	Formato
Xsub	AVI	Formato de imagem
SubStation Alpha	MKV	Formato de texto
Advanced SubStation Alpha	MKV	Formato de texto
SubRip	MKV	Formato de texto
MPEG-4 (texto baseado no tempo)	MP4	Formato de texto

Relativamente à função **Descrição de Áudio/Legendas**, consulte o **e-Manual**.

Formatos de fotografia suportados

Extensão do ficheiro	Tipo	Resolução
*.jpg / *.jpeg	JPEG	15360 x 8640
*.bmp	BMP	4096 x 4096
*.mpo	MPO	15360 x 8640

- O ficheiro de tipo MPO não suporta as funções Ampliar, Rodar e Efeito apr. diap..

Formatos de música suportados

Extensão do ficheiro	Tipo	Codec	Observações
*.mp3	MPEG	MPEG1 Audio Layer 3	
*.m4a / *.mpa / *.aac	MPEG4	AAC	
*.flac	FLAC	FLAC	Suporta até 2 canais.
*.ogg	OGG	Vorbis	Suporta até 2 canais.
*.wma	WMA	WMA	WMA 10 Pro suporta até 5.1 canais e o perfil M2. (Áudio WMA sem perda não suportado.)
*.wav	wav	wav	
*.mid / *.midi	midi	midi	tipo 0 e tipo 1

Resolução máxima disponível

Resolução ideal – série 5: 1920 x 1080 a 60 Hz.

Consulte a página de especificações para ver as resoluções disponíveis.

Modo	Resolução	Frequência horizontal (KHz)	Frequência vertical (Hz)	Frequência do relógio de pixels (MHz)	Polaridade de sincronização (H/V)	1920 x 1080
IBM	720 x 400	31,469	70,087	28,322	-/+	✓
MAC	640 x 480	35,000	66,667	30,240	-/-	✓
	832 x 624	49,726	74,551	57,284	-/-	✓
	1152 x 870	68,681	75,062	100,000	-/-	✓
VESA DMT	640 x 480	31,469	59,940	25,175	-/-	✓
	640 x 480	37,861	72,809	31,500	-/-	✓
	640 x 480	37,500	75,000	31,500	-/-	✓
	800 x 600	37,879	60,317	40,000	+/+	✓
	800 x 600	48,077	72,188	50,000	+/+	✓
	800 x 600	46,875	75,000	49,500	+/+	✓
	1024 x 768	48,363	60,004	65,000	-/-	✓
	1024 x 768	56,476	70,069	75,000	-/-	✓
	1024 x 768	60,023	75,029	78,750	+/+	✓
	1152 x 864	67,500	75,000	108,000	+/+	✓
	1280 x 720	45,000	60,000	74,250	+/+	✓
	1280 x 800	49,702	59,810	83,500	-/+	✓
	1280 x 1024	63,981	60,020	108,000	+/+	✓
	1280 x 1024	79,976	75,025	135,000	+/+	✓
	1366 x 768	47,712	59,790	85,500	+/+	✓
	1440 x 900	55,935	59,887	106,500	-/+	✓
	1600 x 900RB	60,000	60,000	108,000	+/+	✓
1680 x 1050	65,290	59,954	146,250	-/+	✓	
1920 x 1080	67,500	60,000	148,500	+/+	✓	

- O modo entrelaçado não é suportado.
- O televisor pode não funcionar correctamente se for seleccionado um formato de vídeo não padrão.

Licenças



For DTS patents, see <http://patents.dts.com>. Manufactured under license from DTS, Inc.

DTS, the Symbol, DTS in combination with the Symbol, DTS Premium Sound|5.1, DTS Digital Surround, DTS Express, and DTS Neo2:5 are registered trademarks or trademarks of DTS, Inc. in the United States and/or other countries.

© DTS, Inc. All Rights Reserved.



This DivX Certified® device can play DivX® HD video files (including .avi, .divx). Download free software at www.divx.com to create, play and stream digital videos. To play purchased DivX movies, first register your device at vod.divx.com. Find your registration code in the DivX VOD section of your device setup menu.

This DivX Certified® device can play DivX® HD video (including .avi, .divx). DivX®, DivX Certified® and associated logos are trademarks of DivX, LLC and are used under license.

Covered by one or more of the following U.S. patents: 7,295,673; 7,460,668; 7,515,710; 8,656,183; 8,731,369; RE45,052.



The terms HDMI and HDMI High-Definition Multimedia Interface, and the HDMI Logo are trademarks or registered trademarks of HDMI Licensing LLC in the United States and other countries.



Manufactured under license from Dolby Laboratories. Dolby, Dolby Audio, Pro Logic, and the double-D symbol are trademarks of Dolby Laboratories.



ESTE PRODUTO É VENDIDO COM UMA LICENÇA LIMITADA E APENAS É AUTORIZADA A SUA UTILIZAÇÃO EM ASSOCIAÇÃO COM CONTEÚDOS HEVC QUE SATISFAÇAM AS TRÊS CONDIÇÕES A SEGUIR: (1) CONTEÚDOS HEVC APENAS PARA UTILIZAÇÃO PESSOAL; (2) CONTEÚDOS HEVC QUE NÃO SÃO DISPONIBILIZADOS PARA VENDA; E (3) CONTEÚDOS HEVC QUE SÃO CRIADOS PELO PROPRIETÁRIO DO PRODUTO.

ESTE PRODUTO NÃO PODE SER UTILIZADO EM ASSOCIAÇÃO COM CONTEÚDOS CODIFICADOS HEVC CRIADOS POR TERCEIROS, QUE O UTILIZADOR ENCOMENDOU OU ADQUIRIU A TERCEIROS, A MENOS QUE UM VENDEDOR LICENCIADO DO CONTEÚDO TENHA CONCEDIDO AO UTILIZADOR, SEPARADAMENTE, OS DIREITOS DE UTILIZAÇÃO DO PRODUTO COM TAIS CONTEÚDOS.

A SUA UTILIZAÇÃO DESTE PRODUTO, EM ASSOCIAÇÃO COM CONTEÚDOS CODIFICADOS HEVC, PRESSUPÕE QUE ACEITA A AUTORIZAÇÃO DE UTILIZAÇÃO LIMITADA, CONFORME ESTABELECIDACIMA.

Open Source License Notice

Open Source used in this product can be found on the following webpage.
(<http://opensource.samsung.com>) Open Source License Notice is written only English.

Recomendação – Apenas para a UE



A Samsung Electronics declara, por este meio, que este televisor está em conformidade com os requisitos essenciais e outras disposições relevantes da Directiva 1999/5/CE.

Pode encontrar a Declaração de conformidade oficial em <http://www.samsung.com>. Aceda a Suporte > Encontrar assistência do produto e introduza o nome do modelo.

Este equipamento apenas pode ser utilizado em espaços interiores.

Este equipamento pode ser utilizado em todos os países da UE.



Eliminação correcta deste produto (Resíduos de equipamentos eléctricos e electrónicos) (Aplicável em países com sistemas de recolha separada)

Este símbolo, quando presente no produto, acessórios ou documentação, indica que o produto e os respectivos acessórios electrónicos (por exemplo, carregador, auscultadores, cabo USB) não devem ser eliminados juntamente com os resíduos domésticos no fim da sua vida útil. Para evitar possíveis danos no ambiente ou prejuízos para a saúde humana causados pela eliminação não controlada de resíduos, deverá separar estes itens de outros tipos de resíduos e reciclá-los de forma responsável, para promover uma reutilização sustentável dos recursos materiais.

Os utilizadores domésticos devem entrar em contacto com o revendedor do produto ou com as entidades oficiais locais, para se informarem sobre onde e como podem entregar estes itens para uma reciclagem segura.

Os utilizadores comerciais deverão contactar o seu fornecedor e consultar os termos e condições do contrato de compra. Este produto e os respectivos acessórios electrónicos não devem ser eliminados juntamente com outros resíduos comerciais.



Eliminação correcta das pilhas deste produto (Aplicável em países com sistemas de recolha separada)

Este símbolo, quando presente na pilha, no manual ou na embalagem, indica que as pilhas deste produto não devem ser eliminadas juntamente com os resíduos domésticos no fim da sua vida útil. Se identificados, os símbolos químicos Hg, Cd ou Pb indicam que a pilha contém mercúrio, cádmio ou chumbo acima dos níveis de referência previstos na Directiva 2006/66/CE. Se as baterias não forem eliminadas correctamente, estas substâncias podem ser prejudiciais à saúde humana ou ao meio-ambiente.

De modo a proteger os recursos naturais e a promover a reutilização dos materiais, separe as pilhas de outros tipos de resíduos e recicle-as através do seu sistema gratuito de devolução de pilhas local.

Para obter informações sobre os compromissos ambientais da Samsung e sobre as obrigações regulamentares específicas de produtos, por exemplo, o regulamento REACH, o regulamento REEE, as informações sobre pilhas, visite http://www.samsung.com/uk/aboutsamsung/samsungelectronics/corporatecitizenship/data_corner.html

AVISO – PARA EVITAR O ALASTRAMENTO DE UM INCÊNDIO, MANTENHA SEMPRE VELAS OU OUTROS ITENS COM CHAMAS LONGE DESTE PRODUTO.



Vor dem Lesen der Bedienungsanleitung



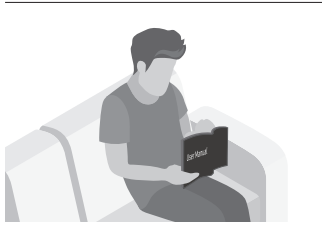
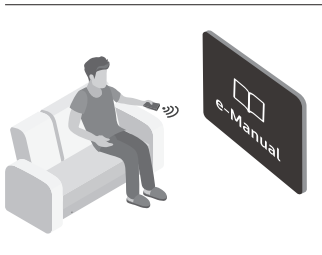



Dieser Fernseher wurde mit dieser Bedienungsanleitung und einem eingebetteten e-Manual geliefert. Überprüfen Sie die Folgendes, ehe Sie die Bedienungsanleitung lesen:

	Benutzerhandbuch	Lesen Sie dieses Handbuch, um Informationen zu Fragen der Sicherheit, Installation, des Zubehörs, der Ersteinrichtung und zu den technischen Daten des Geräts anzuzeigen.
	e-Manual	Weitere Informationen zu diesem Fernsehgerät erhalten Sie in dem in das Gerät eingebetteten e-Manual. <ul style="list-style-type: none">• So öffnen Sie das e-Manual. MENU → Unterstützung → e-Manual → ENTER

Auf der Website können Sie die Bedienungsanleitung herunterladen und ihren Inhalt auf einem PC oder Mobilgerät anzeigen.

Achtung! Wichtige Sicherheitshinweise

Lesen Sie die Sicherheitshinweise sorgfältig, bevor Sie das Fernsehgerät verwenden.

ACHTUNG			Produkt der Klasse II: Dieses Symbol zeigt an, dass das Gerät einen elektrischen Erdungsanschluss (Masse) nicht benötigt.
GEFAHR DURCH STROMSCHLAG NICHT ÖFFNEN			
<p>ACHTUNG: UM DAS RISIKO EINES STROMSCHLAGS ZU VERRINGERN, DÜRFEN SIE DIE ABDECKUNG (ODER RÜCKSEITE) NICHT ÖFFNEN. ES BEFINDEN SICH IM INNEREN KEINE TEILE, DIE VON BENUTZERN GEWARTET WERDEN KÖNNEN. ALLE WARTUNGSARBEITEN SIND QUALIFIZIERTEM FACHPERSONAL ZU ÜBERLASSEN.</p>			Wechselspannung: Bei einer mit diesem Symbol gekennzeichneten Nennspannung handelt es sich um eine Wechselspannung.
	Dieses Symbol zeigt an, dass im Inneren Hochspannung vorhanden ist. Es ist gefährlich, Teile im Inneren dieses Bildschirms zu berühren.		Gleichspannung: Bei einer mit diesem Symbol gekennzeichneten Nennspannung handelt es sich um eine Gleichspannung.
	Dieses Symbol weist darauf hin, dass diesem Gerät wichtige Anweisungen zum Betrieb und zur Wartung beigelegt sind.		Achtung! Gebrauchsanweisung beachten: Dieses Symbol weist den Benutzer an, weitere sicherheitsrelevante Informationen der Gebrauchsanweisung zu entnehmen.

- Die Schlitze und Öffnungen im Gehäuse und in der Rückwand oder im Boden sind wichtig und dienen der Belüftung. Um den zuverlässigen Betrieb des Geräts zu gewährleisten und es vor Überhitzung zu schützen, dürfen diese Öffnungen keinesfalls blockiert oder bedeckt werden.
 - Stellen Sie das Gerät nicht an Orten mit beengten Platzverhältnissen auf, wie z. B. in einem Bücherregal oder einem Einbauschränk. Dies ist nur dann zulässig, wenn für ausreichende Belüftung gesorgt wird.
 - Außerdem darf das Gerät keinesfalls in der Nähe oder oberhalb eines Heizstrahlers oder -körpers aufgestellt werden oder an Orten, an denen es direkter Sonneneinstrahlung ausgesetzt ist.
 - Stellen Sie keine mit Flüssigkeit gefüllten Behälter (Vasen usw.) auf das Gerät, da dies zu einem Brand oder Stromschlag führen kann.
- Setzen Sie das Gerät keinesfalls dem Regen aus und stellen Sie es nicht in der Nähe von Wasser auf (Badewanne, Küchenspüle, feuchter Keller, Schwimmbecken usw.). Falls das Gerät dennoch Nässe ausgesetzt war, trennen Sie es von der Stromversorgung und wenden Sie sich umgehend an den nächstgelegenen Händler.
- Für dieses Gerät werden Batterien benötigt. Entsorgen Sie die Batterien ordnungsgemäß und in Übereinstimmung mit den für Sie geltenden Umweltschutzbestimmungen. Bitte wenden Sie sich bei Fragen zur ordnungsgemäßen Entsorgung an Ihre örtlichen Behörden.
- Überlasten Sie Steckdosen, Verlängerungskabel und Netzteile keinesfalls, da dies zu einem Brand oder Stromschlag führen kann.
- Netzkabel müssen so verlegt werden, dass niemand auf das Kabel treten kann oder es durch Gegenstände gequetscht wird, die auf dem Kabel stehen oder gegen das Kabel drücken. Insbesondere ist auf Stecker, Netzteile und die Kabeldurchführung am Gerätegehäuse zu achten.

- Trennen Sie das Gerät aus Sicherheitsgründen bei einem Gewitter oder bei längerer Nutzungspause vom Netz und von der Antenne bzw. vom Kabelsystem. Auf diese Weise werden Schäden durch Blitzschlag oder Spannungstöße vermieden.
 - Stellen Sie sicher, dass die Nennspannung des Gleichstromnetzteils für die örtliche Stromversorgung geeignet ist, bevor Sie das Netzkabel an die Stromversorgung anschließen.
 - Führen Sie niemals Metallgegenstände in die Öffnungen des Geräts ein. Dies kann zu Stromschlägen führen.
 - Berühren Sie zur Vermeidung von Stromschlägen keinesfalls Bauteile im Inneren des Geräts. Das Gerät darf nur von einem qualifizierten Techniker geöffnet werden.
 - Stellen Sie sicher, dass der Netzstecker fest in der Steckdose sitzt. Ziehen Sie das Netzkabel nie am Kabel selbst, sondern stets am Stecker aus der Steckdose. Ziehen Sie niemals am Kabel, um den Netzstecker aus der Steckdose zu ziehen. Berühren Sie das Netzkabel niemals mit feuchten Händen.
 - Wenn das Gerät nicht einwandfrei funktioniert, insbesondere beim Auftreten ungewöhnlicher Geräusche oder Gerüche aus dem Inneren, trennen Sie es unverzüglich von der Stromversorgung und wenden Sie sich umgehend an Ihren nächstgelegenen Händler oder das nächste Kundendienstzentrum.
 - Ziehen Sie unbedingt den Netzstecker aus der Steckdose, wenn das Gerät längere Zeit nicht verwendet werden soll oder Sie längere Zeit außer Haus sind (insbesondere wenn Kinder und ältere Personen allein im Haus bleiben).
 - Staubablagerungen können Stromschläge, Kurzschlüsse oder Brände verursachen, da sie zu Funkenbildung, übermäßiger Erwärmung und Beschädigung der Isolierung am Netzkabel führen können.
 - Wenden Sie sich für weiterführende Informationen an ein autorisiertes Kundendienstzentrum, wenn das Gerät an einem Ort mit hoher Konzentration an Staubpartikeln, außergewöhnlich hohen oder niedrigen Temperaturen, hoher Luftfeuchtigkeit oder in unmittelbarer Nähe zu Chemikalien aufgestellt oder z. B. an einem Bahnhof oder Flughafen im Dauerbetrieb verwendet werden soll. Eine nicht fachgerechte Aufstellung kann zu schweren Schäden am Gerät führen.
 - Verwenden Sie nur ordnungsgemäß geerdete Stecker und Steckdosen.
 - Eine fehlerhafte Erdung kann zu Stromschlägen oder Schäden am Gerät führen. (Nur Geräte der Klasse I.)
 - Um dieses Gerät vollständig abzuschalten, müssen Sie den Netzstecker aus der Steckdose ziehen. Um sicherzustellen, dass Sie das Gerät bei Bedarf schnell vom Netz trennen können, müssen die Steckdose und der Netzstecker jederzeit leicht zugänglich sein.
 - Bewahren Sie die Zubehörteile (Batterien usw.) an einem sicheren Ort außerhalb der Reichweite von Kindern auf.
 - Lassen Sie das Gerät nicht fallen, und setzen Sie es keiner Schlag- oder Stoßeinwirkung aus. Wenn das Gerät beschädigt ist, trennen Sie es vom Stromnetz und wenden Sie sich an ein Samsung Kundendienstzentrum.
 - Ziehen Sie zum Reinigen den Netzstecker aus der Steckdose, und wischen Sie das Gerät mit einem weichen, trockenen Tuch ab. Verwenden Sie keine Chemikalien wie Wachs, Benzol, Alkohol, Verdünnern, Insektizide, Luftverbesserer, Schmiermittel oder Reinigungsmittel. Diese Chemikalien können die Oberfläche des Geräts beschädigen und aufgedruckte Kennzeichnungen lösen bzw. entfernen.
 - Setzen Sie das Gerät niemals Regen oder Feuchtigkeit aus.
 - Entsorgen Sie Batterien niemals in einem Feuer.
 - Schließen Sie die Batterien nicht kurz, nehmen Sie sie nicht auseinander und setzen Sie sie keiner Hitze aus.
 - Wenn Sie die für die Fernbedienung mitgelieferten Batterien durch neue Batterien des falschen Typs ersetzen, besteht Explosionsgefahr. Setzen Sie nur Batterien des gleichen oder eines gleichwertigen Typs ein.
 - Um die Gefahr von Bränden oder Stromschlägen zu vermeiden, dürfen Sie das Gerät weder Regen noch sonstiger Feuchtigkeit aussetzen.
 - Das Gerät darf keinem Tropf- oder Spritzwasser ausgesetzt werden, und es dürfen keine mit Flüssigkeiten gefüllten Gegenstände, z. B. Vasen, auf das Gerät gestellt werden.
 - **ACHTUNG: NUR FÜR ANWENDUNG IM INNENBEREICH**
- * Die Abbildungen und Illustrationen in diesem Handbuch dienen nur zur Information und können vom tatsächlichen Aussehen des Geräts abweichen. Änderungen an Ausführung und technischen Daten vorbehalten.
 Einige GUS-Sprachen (Russisch, Ukrainisch, Kasachisch) stehen für dieses Produkt nicht zur Verfügung, da das Gerät für Kunden in der EU hergestellt wurde.

Inhalt

	Vor dem Lesen der Bedienungsanleitung	2
	Achtung! Wichtige Sicherheitshinweise	3
01	Lieferumfang	
02	Installation des Fernsehgeräts	
	Montieren des Geräts an der Wand	8
	Ausreichende Belüftung Ihres Geräts	9
	Befestigen des Fernsehgeräts am Standfuß	10
	Sicherheitshinweis: Befestigen des Geräts an der Wand, damit es nicht kippt	10
03	Die Fernbedienung	
	Einsetzen der Batterien in die Fernbedienung (Batteriegröße: AAA)	12
04	Anfangseinstellung	
	So setzen Sie diese Funktion zurück:	13
	Verwenden des TV-Steuerungs	13
05	Wechseln der Eingangs-Quelle	
	Quelle	14
	Verwendung von Name bearb.	14
	Information	14
06	Verbinden mit dem COMMON INTERFACE-Steckplatz (Fernsehen mit Ihrer PayTV-Karte)	
	Verwenden der „CI“- oder „CI+“-Karte	15

07	So verwenden Sie das e-Manual	
	Bildschirmanzeige	16
	So wechseln Sie zwischen den e-Manual-Themen und den entsprechenden Bildschirmmenüs.	17
	So suchen Sie auf der Indexseite nach einem Thema	17
08	Fehlerbehebung und Wartung	
	Fehlerbehebung	18
	Videotext-Funktion	23
	Die Videotextseiten sind in sechs Kategorien unterteilt	24
	Kensington-Schloss als Diebstahlsicherung	24
	Standbild-Warnung	25
	Pflegen des Fernsehgeräts	25
09	Technische Daten und weitere Informationen	
	Technische Daten	26
	Umgebungsbedingungen	26
	Verringern des Stromverbrauchs	26
	Lizenzen	30

01 Lieferumfang

Vergewissern Sie sich, dass die folgenden Teile im Lieferumfang des Geräts enthalten sind. Falls Komponenten fehlen sollten, setzen Sie sich bitte mit Ihrem Händler in Verbindung.

- Fernbedienung & 2 Batterien (Typ AAA)
- Benutzerhandbuch
- Garantiekarte/Rechtshinweise (nicht überall verfügbar)
- TV-Netzkabel (Abhängig von Land und Modell)
- Farben und Formen der Teile sind modellabhängig.
- Nicht im Lieferumfang enthaltene Kabel sind separat erhältlich.
- Öffnen Sie die Verpackung und überprüfen Sie das gesamte Verpackungsmaterial, damit Sie keine Teile übersehen.

Für Reparaturen an Ihrem Gerät fallen Gebühren an, wenn:

- auf Ihren Wunsch ein Techniker zu Ihnen geschickt wird, und es liegt kein Defekt des Geräts vor (d. h. wenn das Benutzerhandbuch nicht gelesen wurde).
- Sie das Gerät in eine Reparaturwerkstatt bringen, aber kein Defekt des Geräts vorliegt (d. h. wenn das Benutzerhandbuch nicht gelesen wurde).

Die Höhe eventuell anfallender Gebühren wird Ihnen vor dem Besuch eines Technikers mitgeteilt.



Warnung: Der Bildschirm kann aufgrund direkter Krafteinwirkung während eines unsachgemäßen Transports beschädigt werden. Wir empfehlen daher, das Gerät beim Tragen wie in der Abbildung gezeigt an den Ecken zu halten.



02 Installation des Fernsehgeräts

Montieren des Geräts an der Wand



Wenn das Fernsehgerät an einer Wand montiert werden soll, müssen die Anweisungen des Herstellers unbedingt eingehalten werden. Wenn das Fernsehgerät nicht ordnungsgemäß montiert ist, könnte es herunterfallen, ein Kind oder einen Erwachsenen ernsthaft verletzen und beschädigt werden.

Bei Modellen mit Wandhalterungsadaptern bringen Sie zuerst den Adapter (siehe nachfolgende Abbildungen) und dann die Wandhalterung an.

- Weitere Informationen erhalten Sie in der Installationsanleitung für die Samsung-Wandhalterung.

Zur Befestigung des Fernsehgeräts an einer Wand ist eine Wandhalterung (separat erhältlich) erforderlich.

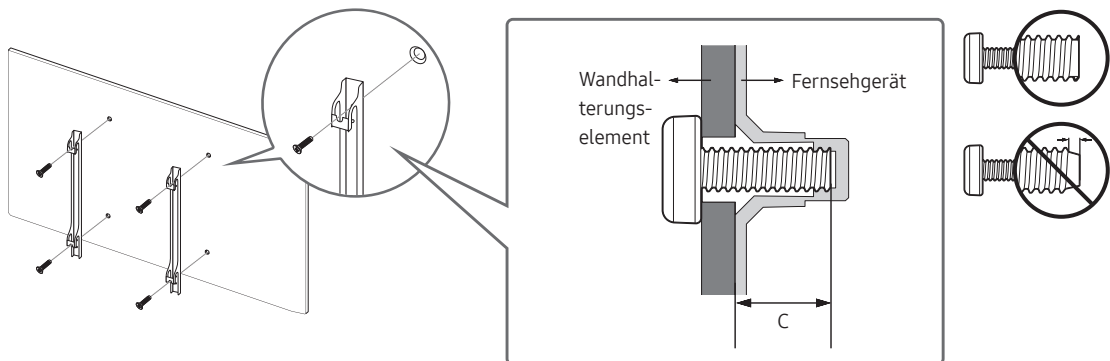

- Samsung Electronics haftet nicht für Schäden an Geräten, Gegenständen oder Personen, wenn die Montage der Wandhalterung vom Kunden selbst durchgeführt wird.
- Montieren Sie die Wandhalterung an einer festen Wand, die senkrecht zum Boden steht. Bevor Sie die Wandhalterung an anderen Flächen als Gipskarton anbringen, wenden Sie sich bitte an Ihren nächstgelegenen Händler, um weitere Informationen einzuholen. Bei Montage des Fernsehgeräts an einer Decke oder schrägen Wand kann das Fernsehgerät herunterfallen und Verletzungen verursachen.
- Die Standardabmessungen der Wandhalterung finden Sie in der Tabelle auf der nächsten Seite.
- Wenn Sie die Wandhalterung eines Drittanbieters montieren, müssen Sie beachten, dass die Länge der Schrauben, mit denen Sie das Fernsehgerät an der Wandhalterung befestigen können, in Spalte C der Tabelle auf der nächsten Seite dargestellt ist.
- Bei der Installation der Wandhalterung empfehlen wir, alle vier VESA-Schrauben festzuziehen.
- Wenn Sie eine Wandhalterung installieren möchten, die nur mit den beiden oberen Schrauben an der Wand befestigt werden soll, dürfen Sie nur eine Samsung-Wandhalterung verwenden, die diese Art von Installation unterstützt. (Je nach Region ist eine solche Wandhalterung im Handel möglicherweise nicht erhältlich.)

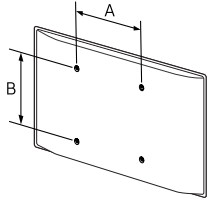
Bildschirmdiagonale in Zoll	Daten der VESA- Gewindebohrung (A * B) in mm	C (mm)	Standardschraube	Menge	
40 - 49	200 x 200	20 - 21	M8	4	



Befestigen Sie die Wandhalterung nicht, während das Fernsehgerät eingeschaltet ist. Sie könnten dabei einen Stromschlag erhalten und sich verletzen.

- Verwenden Sie keine Schrauben, die länger sind als in der VESA-Standardspezifikation für Schrauben angegeben. Zu lange Schrauben können Schäden an den inneren Bauteilen des Bildschirms verursachen.
- Bei Wandhalterungen, die nicht der VESA-Standardspezifikation für Schrauben entsprechen, hängt die Länge der Schrauben von der Spezifikation der Wandhalterung ab.
- Ziehen Sie die Schrauben nicht zu fest an. Dadurch kann das Gerät beschädigt werden oder herunterfallen und so Verletzungen verursachen. Samsung haftet nicht bei derartigen Unfällen.
- Samsung haftet nicht für Geräteschäden oder Verletzungen, wenn eine Wandhalterung verwendet wird, die nicht dem VESA-Standard entspricht oder nicht spezifiziert ist, oder wenn der Verbraucher die Montageanleitung für das Produkt nicht befolgt.
- Montieren Sie den Bildschirm nicht in einem Winkel von mehr als 15 Grad.
- Nehmen Sie die Wandmontage des Fernsehgeräts nur zu zweit vor.

Ausreichende Belüftung Ihres Geräts

Halten Sie beim Aufstellen des Geräts einen Abstand von mindestens 10 cm zu anderen Objekten (Wänden, Schrankwänden usw.) ein, um eine ausreichende Belüftung zu gewährleisten. Wenn Sie nicht für eine ausreichende Lüftung sorgen, können aufgrund des Temperaturanstiegs im Innern des Bildschirms ein Brand oder ein Problem mit dem Gerät die Folge sein.

Wenn Sie einen Standfuß oder eine Wandhalterung einsetzen, empfehlen wir Ihnen dringend, ausschließlich Teile von Samsung Electronics zu verwenden. Wenn Sie Teile eines anderen Herstellers verwenden, kann es zu Problemen mit dem Gerät oder zu Verletzungen kommen, weil das Gerät herunterfällt.

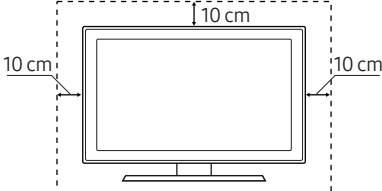
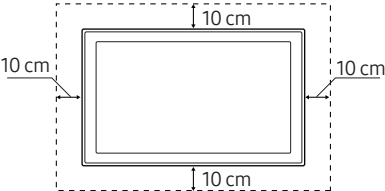
Installation mit Standfuß	Installation mit Wandhalterung
	

Befestigen des Fernsehgeräts am Standfuß

Vergewissern Sie sich, dass Ihnen alle abgebildeten Zubehörteile zur Verfügung stehen, und montieren Sie den Standfuß gemäß den Anweisungen in der mitgelieferten Montageanleitung.

Sicherheitshinweis: Befestigen des Geräts an der Wand, damit es nicht kippt



Achtung: Das Fernsehgerät kann umkippen, wenn Sie daran ziehen, es schieben oder sich daran festhalten. Stellen Sie insbesondere sicher, dass sich keine Kinder an das Fernsehgerät hängen oder es in sonstiger Weise destabilisieren. Dies kann dazu führen, dass das Gerät herunterfällt und schwere oder tödliche Verletzungen verursacht. Beachten Sie alle Anweisungen der Ihrem Fernsehgerät beigefügten Sicherheitshinweise. Für mehr Stabilität und Sicherheit können Sie wie unten beschrieben den Kippschutz erwerben und anbringen.



ACHTUNG: Stellen Sie einen Fernseher niemals in einer instabilen Position auf. Das Fernsehgerät könnte umfallen und schwere Verletzungen oder den Tod verursachen. Viele Verletzungen, insbesondere bei Kindern, können durch einige einfache Vorkehrungen vermieden werden:

- Verwenden Sie vom Hersteller des Fernsehgeräts empfohlene Schränke oder Standfüße.
- Verwenden Sie ausschließlich Möbel, die das Gewicht des Fernsehgeräts sicher tragen können.
- Stellen Sie sicher, dass das Fernsehgerät nicht über den Rand der tragenden Möbel hinausragt.
- Stellen Sie das Fernsehgerät nicht auf hohe Möbelstücke (z. B. Hochschränke oder Regale), ohne das Möbelstück und den Fernseher an einer geeigneten Halterung zu befestigen.
- Legen Sie zwischen das Fernsehgerät und das tragende Möbelstück keine Tücher und keine andere Materialien.
- Informieren Sie Kinder über die Gefahren, wenn sie auf Möbel klettern, um das Fernsehgerät oder seine Bedienelemente zu erreichen.

Wenn Sie das Fernsehgerät, das Sie durch dieses neue Gerät ersetzen, behalten und an anderer Stelle verwenden möchten, müssen Sie für das alte Gerät dieselben Vorsichtsmaßnahmen anwenden.

Verwenden des Kippschutzes

1. Befestigen Sie eine Reihe von Halterungen mit den entsprechenden Schrauben an der Wand. Vergewissern Sie sich, dass die Schrauben gut halten.
 - Je nach Ausführung der Wand benötigen Sie zum Befestigen weiteres Material, wie z. B. Dübel.
2. Befestigen Sie eine Reihe von Halterungen mit entsprechend großen Schrauben am Fernsehgerät.
 - Die technischen Daten der Schraube finden Sie bei der Standardschraube in der Tabelle unter „Montieren des Geräts an der Wand“.
3. Verbinden Sie die Halterungen am Fernsehgerät und die Halterungen an der Wand mit einem stabilen und reißfesten Kabel miteinander, das Sie dann festziehen.
 - Stellen Sie das Fernsehgerät in der Nähe der Wand auf, damit es nicht nach hinten kippen kann.
 - Achten Sie darauf, dass die Halterungen an der Wand höchstens auf derselben Höhe wie die Halterungen am Gerät liegen, wenn Sie sie mit dem Kabel miteinander verbinden.

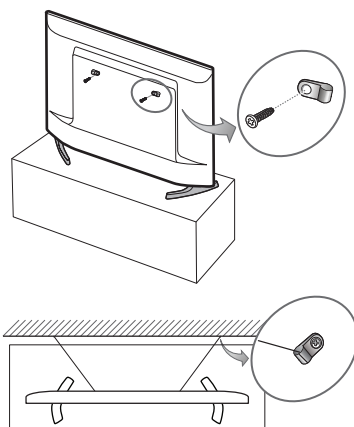

03 Die Fernbedienung

- Je nach Land und Modell.

Im Folgenden erfahren Sie mehr über die Funktionen, die mit den Tasten Ihrer Fernbedienung aufgerufen werden können. Beispiel: **SOURCE**, **TTX/MIX**, **PRE-CH**, **CH LIST**, **^ CH v**, **MENU**, **TOOLS**, **[EINGABE]**, **INFO**, **RETURN** und **EXIT**.

- Die Netztaaste sowie die Tasten zur Auswahl des Senders und zum Einstellen der Lautstärke sowie die Eingabetaste der Fernbedienung sind bei dieser Fernbedienung mit Braille-Punkten versehen und können auch von Personen mit Sehbehinderung verwendet werden.

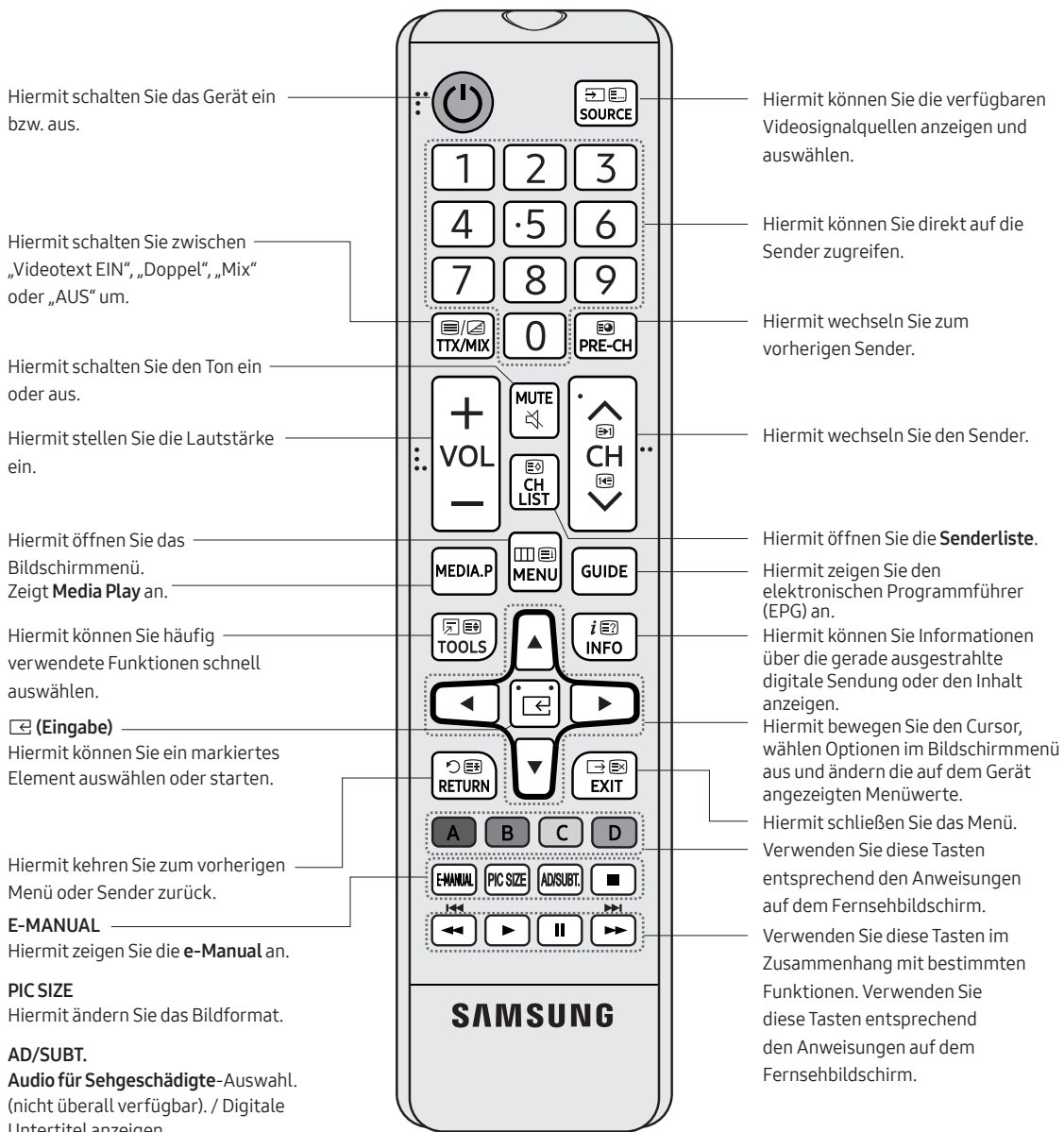

- Hiermit beenden Sie die Wiedergabe von Inhalten.

- Die obigen Tastenbezeichnungen können von den tatsächlichen Bezeichnungen abweichen.

Einsetzen der Batterien in die Fernbedienung (Batteriegröße: AAA)

Legen Sie die Batterien entsprechend den Symbolen im Batteriefach ein. Achten Sie auf die Polung.

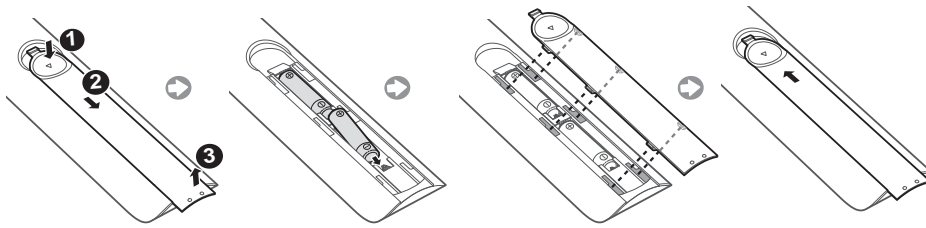

- Sie können die Fernbedienung bis zu einer Entfernung von maximal 7 m zum Fernsehgerät einsetzen.
- Helles Licht kann die Leistung der Fernbedienung verschlechtern. Vermeiden Sie die Verwendung der Fernbedienung in der Nähe von Leuchtstoffröhren oder Neonschildern.
- Form und Farbe der Fernbedienung sind modellabhängig.

04 Anfangseinstellung

Wenn Sie das Gerät erstmals einschalten, wird das Dialogfenster für die Anfangseinstellungen geöffnet. Führen Sie die Anfangseinstellungen entsprechend den Anweisungen auf dem Bildschirm durch. Sie können dieses Verfahren auch zu einem späteren Zeitpunkt manuell mit Hilfe des Menüs **MENU** → **System** → **Einstell.** durchführen.

- Wenn Sie vor der Installation ein Gerät an HDMI1 anschließen, wechselt die Sendertyp automatisch zu „Set-Top-Box“.
- Wenn Sie nicht Set-Top-Box auswählen möchten, wählen Sie bitte **TV-Empf.**.

So setzen Sie diese Funktion zurück:

Wählen Sie **System** → **Einstell.** (Anfangseinstellung) aus. Geben Sie Ihre 4-stellige PIN ein. Der Standard-PIN lautet „0-0-0-0“. (Frankreich: „1-1-1-1“)

Verwenden Sie zum Ändern der PIN die Funktion **PIN ändern**.

Führen Sie die Einstellungen **Einstell.** (**MENU** → **System**) zuhause noch einmal durch, selbst wenn Sie sie bereits im Geschäft festgelegt haben.

- Wenn Sie den PIN-Code vergessen haben, drücken Sie die Tasten auf der Fernbedienung im Standby-Modus in der angegebenen Reihenfolge, um die PIN auf „0-0-0-0“ zurückzusetzen: **MUTE** → 8 → 2 → 4 → **POWER** (Ein)

Verwenden des TV-Steuerungs

Sie können das Fernsehgerät mit dem Schalter **TV-Steuerung** unten am Gerät einschalten und dann das **Steuerungsmenü** verwenden. Das **Steuerungsmenü** wird angezeigt, wenn Sie den TV-Controller bei laufendem Fernseher drücken. Weitere Informationen über die Verwendung erhalten Sie in der nachfolgenden Abbildung.

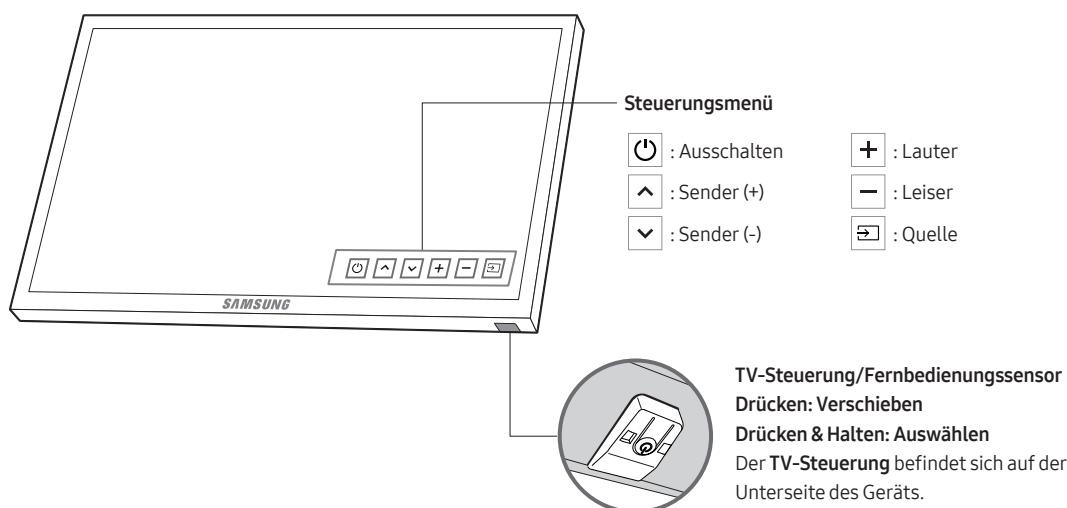

05 Wechseln der Eingangs-Quelle

Quelle

Hiermit wählen Sie zwischen Fernsehempfang und anderen externen Geräten, die an das Fernsehgerät angeschlossen sind, z.B. DVD- / Blu-Ray-Player / Kabelreceiver / Satellitenreceiver (Set-Top Box).

1. Drücken Sie die Taste **SOURCE** auf Ihrer Fernbedienung.
2. Wählen Sie die gewünschte externe Eingangsquelle.

Verwendung von Name bearb.

Drücken Sie unter **Quelle** die Taste **TOOLS**, um den gewünschten Namen der externen Eingangsquelle einzugeben.

- Wenn Sie einen PC über ein HDMI-Kabel mit dem **HDMI IN 2**-Anschluss verbinden, sollten Sie für den LED-Bildschirm unter **Name bearb.** den Modus **PC** einstellen.
- Wenn Sie einen PC über ein HDMI/DVI-Kabel mit dem **HDMI IN 2**-Anschluss verbinden, sollten Sie für den LED-Bildschirm unter **Name bearb.** den Modus **DVI PC** einstellen.
- Wenn Sie AV-Geräte über ein HDMI/DVI-Kabel mit dem **HDMI IN 2**-Anschluss verbinden, sollten Sie für den LED-Bildschirm unter **Name bearb.** den Modus **DVI-Geräte** einstellen.

Information

Hiermit können Sie detaillierte Informationen zum angeschlossenen externen Gerät anzeigen.

06 Verbinden mit dem COMMON INTERFACE-Steckplatz (Fernsehen mit Ihrer PayTV-Karte)

- Je nach Land und Modell.
- Schalten Sie den Fernseher aus, wenn Sie die CI-Karte einsetzen oder herausnehmen möchten.

Verwenden der „CI“- oder „CI+“-Karte

Sie müssen eine „CI“- oder „CI+“-Karte einsetzen, ehe Sie kostenpflichtige Sender sehen können.

- Wenn Sie keine „CI“- oder „CI+“-Karte einsetzen, wird bei einigen Sendern die Meldung „Scrambled Signal“ (Gestörtes Signal) angezeigt.
- Die Verbindungsinformationen mit Telefonnummer, Kennung der „CI“- oder „CI+“-Karte, Hostkennung und anderen Angaben werden nach ungefähr 2 bis 3 Minuten angezeigt. Wenn eine Fehlermeldung angezeigt wird, wenden Sie sich bitte an Ihren Dienstanbieter.
- Wenn die Senderinformationskonfiguration abgeschlossen ist, wird die Meldung „Updating Completed (Aktualisierung abgeschlossen)“ angezeigt. Dies bedeutet, dass die Senderliste aktualisiert wurde.
- **HINWEIS**
 - Sie können die „CI“- oder „CI+“-Karte bei einem der örtlichen Kabelnetzbetreiber erwerben.
 - Ziehen Sie die „CI“- oder „CI+“-Karte vorsichtig mit den Händen heraus. Sie könnte ansonsten herunterfallen und beschädigt werden.
 - Die Richtung, in der Sie die „CI“- oder „CI+“-Karte einsetzen müssen, ist auf der Karte markiert.
 - Die Position des „COMMON INTERFACE“-Steckplatzes ist modellabhängig.
 - „CI“- oder „CI+“-Karten werden in manchen Ländern und Regionen nicht unterstützt. Fragen Sie diesbezüglich Ihren offiziellen Händler.
 - Wenden Sie sich bei Problemen an den Dienstanbieter.
 - Setzen Sie eine „CI“- oder „CI+“-Karte ein, die für die aktuellen Antenneneinstellungen geeignet ist. Andernfalls ist das Bild gestört oder es fällt aus.

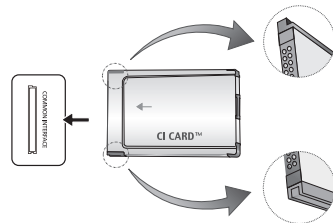

- Das Zubehör kann sich je nach Modell unterscheiden.

07 So verwenden Sie das e-Manual



Die Anweisungen zu den Funktionen Ihres Fernsehgeräts finden Sie im **e-Manual**. Drücken Sie dazu die Taste **E-MANUAL** auf Ihrer Fernbedienung. Bewegen Sie den Cursor mithilfe der Pfeiltasten, um eine Kategorie und ein Thema auszuwählen, und drücken Sie dann die Taste **ENTER**. Das **e-Manual** zeigen Sie die gewünschte Seite an.

Sie können auch über das entsprechende Menü darauf zugreifen:

MENU → **Unterstützung** → **e-Manual** → **ENTER**

- Drücken Sie die Taste **E-MANUAL** auf der Fernbedienung, um zum Hauptmenü des **e-Manual** zurückzukehren.

Bildschirmanzeige

Aktuell angezeigtes Video, Fernsehprogramm usw.

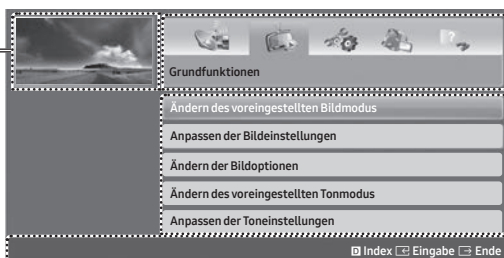

Die Kategorieliste. Drücken Sie die Taste ◀ oder ▶, um die gewünschte Kategorie auszuwählen.

Anzeigen der Untermenüliste. Bewegen Sie den Cursor mithilfe der Pfeiltasten auf Ihrer Fernbedienung. Drücken Sie die Taste **ENTER**, um das gewünschte Untermenü auszuwählen.

Bedientasten

Index: Anzeigen des Index-Fensters.

- Welcher **Index** verfügbar ist, hängt von der Sprache ab.

Eingabe: Auswählen einer Kategorie oder eines Untermenüs.

Ende: Schließen des **e-Manual**.

<Anzeigen der Inhalte>

Jetzt test.: Anzeigen des zum Thema passenden Bildschirmmenüs. Drücken Sie die Taste **E-MANUAL**, um zum **e-Manual** zurückzukehren.

Start: Hiermit wechseln Sie zum Startfenster des **e-Manual**.



Seite: Hiermit wechseln Sie zur nächsten oder vorherigen Seite.

Vergößern: Vergrößern des Fensters.

Drücken Sie zum Vergrößern des Bildschirms die Taste **Vergößern**. Mit den Tasten ▲ oder ▼ können Sie durch das vergrößerte Fenster blättern. Drücken Sie die Taste **RETURN**, um das Fenster auf die normale Größe zurückzusetzen.

So wechseln Sie zwischen den e-Manual-Themen und den entsprechenden Bildschirmmenüs.

- Diese Funktion ist in manchen Menüs nicht verfügbar.
- Wenn das Menü deaktiviert ist, können Sie die Funktion **Jetzt test.** nicht verwenden.

Methode 1	Methode 2
<ol style="list-style-type: none">1. Wenn Sie das entsprechende Menü zu einem Thema im e-Manual ausführen möchten, drücken Sie die rote Taste, um Jetzt test. auszuwählen.2. Drücken Sie die Taste E-MANUAL, um zum e-Manual zurückzukehren.	<ol style="list-style-type: none">1. Drücken Sie die Taste ENTER , wenn ein Thema angezeigt wird. Die Abfrage „Möchten Sie dies ausführen?“ wird angezeigt. Wählen Sie Ja aus, und drücken Sie dann die Taste ENTER . Das Fenster des Bildschirmmenüs wird angezeigt.2. Drücken Sie die Taste E-MANUAL, um zum e-Manual zurückzukehren.

So suchen Sie auf der Indexseite nach einem Thema

- Diese Funktion wird, je nach Sprache, möglicherweise nicht unterstützt.
1. Wenn Sie nach einem Stichwort suchen möchten, wählen Sie mit der blauen Taste **Index**.
 2. Wählen Sie mit der Taste ◀ oder ▶ den Anfangsbuchstaben des gewünschten Stichworts.
 3. Wählen Sie mit der Taste ▲ oder ▼ das gewünschte Stichwort aus, und drücken Sie dann die Taste **ENTER** .
 4. Sie können das Fenster der entsprechenden Anweisung im **e-Manual** anzeigen.
 - Drücken Sie die Taste **RETURN**, um das Fenster **Index** zu schließen.

08 Fehlerbehebung und Wartung

Fehlerbehebung

Wenn das Fernsehgerät scheinbar ein Problem aufweist, schlagen Sie zunächst in dieser Liste mit möglichen Problemen nach und probieren Sie die beschriebenen Abhilfemaßnahmen aus. Wenn keiner dieser Tipps zur Fehlerbehebung weiterhilft, öffnen Sie die Website „www.samsung.com“ und klicken Sie dort auf „Support“ (Unterstützung) oder wenden Sie sich an ein Samsung-Kundendienstzentrum.

Bildqualität

- Führen Sie zu allererst den **Bildtest** durch, um zu bestätigen, dass Ihr Fernsehgerät das Testbild korrekt anzeigt. (Navigieren Sie zu **MENU - Unterstützung - Eigendiagnose - Bildtest**) Wenn das Testbild korrekt angezeigt wird, ist die schlechte Bildqualität möglicherweise auf ein Problem mit der Signalquelle oder dem Signal selbst zurückzuführen.

Das Fernsehbild ist nicht so gut wie im Geschäft.

- Wenn Sie einen analogen Kabel-/Satellitenreceiver verwenden, ersetzen Sie diesen durch einen digitalen. Verwenden Sie HDMI- oder Komponentenkabel, um eine Bildqualität in HD (hohe Auflösung) zu ermöglichen.
- Kabel-/Satellitenanschluss: Probieren Sie digitale Sender aus der Senderliste aus.
- Antennenanschluss: Probieren Sie HD-Sender, nachdem Sie den automatischen Sendersuchlauf durchgeführt haben.
- Viele HD-Sender senden aufbereitete SD-Inhalte (Standardauflösung).
- Stellen Sie den Kabelreceiver bzw. die Set-Top-Box auf eine Bildauflösung von 1080i oder 720p ein.
- Achten Sie darauf, dass Sie beim Fernsehen den empfohlenen Mindestabstand entsprechend der Größe des Fernsehgeräts und der Auflösung des angezeigten Signals einhalten.

Das Bild ist verzerrt: Macroblock, Smallblock-Fehler, Punkte, Pixelfehler.

- Durch die Kompression der Videoinhalte kann es zu Bildverzerrungen kommen, insbesondere bei schnellen Bildern wie bei Sportsendungen und Actionfilmen.
- Ein niedriger Signalpegel oder eine schlechte Qualität können Bildverzerrungen verursachen. Das ist kein Problem des Fernsehgeräts.
- Mobiltelefone, die in der Nähe (bis ca. 1 m) eines Fernsehgeräts betrieben werden, können bei Analog- und Digitalfernsehern Bildrauschen verursachen.

Die Farbe ist falsch oder fehlt.

- Wenn Sie den Component-Eingang verwenden, vergewissern Sie sich, dass die Component-Kabel an die richtigen Buchsen angeschlossen sind. Falsche oder lose Kontakte können Farbprobleme verursachen oder dazu führen, dass auf dem Bildschirm gar kein Bild angezeigt wird.



Schlechte Farbe oder Helligkeit.

- Stellen Sie im Gerätemenü die Optionen unter **Bild** ein. (Navigieren Sie zu **Bildmodus / Farbe / Helligkeit / Schärfe**)
- Stellen Sie im Gerätemenü die Option **Energiesparmod.** ein. (Navigieren Sie zu **MENU - System - Öko-Lösung - Energiesparmod.**)
- Versuchen Sie, die Bildeinstellungen auf die Standardwerte zurückzusetzen. (Navigieren Sie zu **MENU - Bild - Bild zurücksetzen**)

Gepunktete Linie am Bildschirmrand.

- Wenn das Bildformat auf **Bildanpassung** eingestellt ist, ändern Sie die Einstellung in **16:9**.
- Ändern Sie die Auflösung des Kabel-/Satellitenreceivers.

Das Bild ist schwarzweiß.

- Wenn Sie einen AV-Composite-Eingang verwenden, schließen Sie das Videokabel (gelb) an die grüne Buchse des Component-Eingangs 1 am Fernsehgerät an.

Beim Senderwechsel friert das Bild ein bzw. ist verzerrt, oder die Bildanzeige erfolgt verzögert.

- Wenn Sie einen Kabelreceiver angeschlossen haben, versuchen Sie diesen zurückzusetzen. Schließen Sie das Netzkabel wieder an und warten Sie, bis der Kabelreceiver neu startet. Dies kann bis zu 20 Minuten dauern.
- Stellen Sie die Bildauflösung des Kabelreceivers auf 1080i oder 720p ein.

Tonqualität

- Führen Sie zunächst den **Audiotest** durch, um zu bestätigen, dass Ihr Fernsehgerät den Ton korrekt ausgibt. (Navigieren Sie zu **MENU - Unterstützung - Eigendiagnose - Audiotest**)
- Wenn der Ton korrekt ausgegeben wird, ist die schlechte Tonqualität möglicherweise auf ein Problem mit der Signalquelle oder dem Signal selbst zurückzuführen.

Kein Ton oder Ton zu leise bei maximaler Lautstärke.

- Überprüfen Sie die Lautstärke des an Ihren Fernseher angeschlossenen Geräts (Kabel/Satellitenreceiver, DVD-, Blu-ray-Player usw.).

Bild ist gut, aber kein Ton.

- Stellen Sie die Option **Lautsprecher auswählen** im Tonmenü auf **TV-Lautsprecher** ein.
- Wenn Sie ein externes Gerät verwenden, vergewissern Sie sich, dass die Audiokabel an die richtigen Audioeingänge am Fernsehgerät angeschlossen sind.
- Wenn Sie ein externes Gerät verwenden, überprüfen Sie die Einstellungen für die Tonausgabe des Geräts (z. B. müssen Sie die Toneinstellungen Ihres Kabelreceivers möglicherweise in „HDMI“ ändern, wenn Ihr Fernsehgerät über HDMI angeschlossen ist).
- Wenn Sie ein DVI/HDMI-Kabel verwenden, ist ein separates Audiokabel erforderlich.
- Ziehen Sie kurzzeitig das Netzkabel des angeschlossenen Geräts, um es neu zu starten.

Die Lautsprecher geben ein unerwünschtes Geräusch von sich.

- Überprüfen Sie die Kabelverbindungen. Vergewissern Sie sich, dass kein Videokabel an einen Audioeingang angeschlossen ist.
- Überprüfen Sie die Signalstärke des Antennen-/Kabelanschlusses. Ein schwaches Signal kann Tonverzerrungen verursachen.



Kein Bild, kein Video.

Das Fernsehgerät kann nicht eingeschaltet werden.

- Vergewissern Sie sich, dass das Netzkabel sicher mit der Wandsteckdose und dem Fernsehgerät verbunden ist.
- Vergewissern Sie sich, dass die Netzsteckdose Strom liefert.
- Drücken Sie die Taste **POWER** am Fernsehgerät, um sicherzustellen, dass das Problem nicht auf der Fernbedienung zu suchen ist. Wenn das Fernsehgerät eingeschaltet werden kann, lesen Sie den Abschnitt „Die Fernbedienung funktioniert nicht“ weiter unten.

Das Fernsehgerät schaltet sich automatisch aus.

- Stellen Sie sicher, dass im Menü **Zeit** die Funktion **Sleep-Timer** deaktiviert (**Aus**) ist.
- Wenn Sie Ihren PC an das Fernsehgerät angeschlossen haben, überprüfen Sie die Energiespareinstellungen des PCs.
- Vergewissern Sie sich, dass das Netzkabel sicher mit der Wandsteckdose und dem Fernsehgerät verbunden ist.
- **Kein Sig. Standby** schaltet das Fernsehgerät aus, wenn über einen festgelegten Zeitraum kein Signal empfangen wird. **Autom. Aussch.** schaltet das Fernsehgerät aus, wenn über einen Zeitraum von mehr als vier Stunden keine Benutzereingabe erfolgt.

Kein Bild/Video.

- Überprüfen Sie die Kabelverbindungen. Unterbrechen Sie kurzzeitig alle Kabelverbindungen zwischen dem Fernsehgerät und den externen Geräten.
- Stellen Sie den Videoausgang Ihres externen Geräts (Kabel-/Satellitenreceiver, DVD-/Blu-ray-Player) so ein, dass er zur Verbindung mit dem Fernsehgerät passt. Zum Beispiel: Wenn der HDMI-Ausgang des externen Geräts verwendet wird, schließen Sie es an den HDMI-Eingang Ihres Fernsehers an.
- Stellen Sie sicher, dass die angeschlossenen Geräte eingeschaltet sind.
- Vergewissern Sie sich, dass die richtige Signalquelle für den Fernseher eingestellt ist. Drücken Sie dazu die Taste **SOURCE** auf der Fernbedienung.
- Ziehen Sie kurzzeitig das Netzkabel des angeschlossenen Geräts, um es neu zu starten.

Antennen-Verbindung (Luft/Kabel; Kabel: je nach Land)

Das Fernsehgerät empfängt nicht alle Sender.

- Stellen Sie sicher, dass das Antennenkabel richtig angeschlossen ist.
- Versuchen Sie die **Einstell.**-Funktion (Anfangseinstellung) durchzuführen, um die verfügbaren Sender zur Senderliste hinzuzufügen. Navigieren Sie zu **MENU - System - Einstell.** (Anfangseinstellung) und warten Sie, bis alle verfügbaren Sender gespeichert sind.
- Prüfen Sie, ob die Antenne korrekt ausgerichtet ist.

Das Bild ist verzerrt: Macroblock, Smallblock-Fehler, Punkte, Pixelfehler.

- Durch die Kompression der Videoinhalte kann es zu Bildverzerrungen kommen, insbesondere bei schnellen Bildern wie bei Sportsendungen und Actionfilmen.
- Ein schwaches Signal kann Bildverzerrungen verursachen. Das ist kein Problem des Fernsehgeräts.

Sonstiges

Das Bild wird nicht als Vollbild angezeigt.

- Bei HD-Sendern werden auf beiden Seiten schwarze Balken angezeigt, wenn Sie aufbereitete SD-Inhalte (4:3) wiedergeben.
- Bei Filmen mit einem anderen Seitenverhältnis als am Fernsehgerät eingestellt werden oben und unten schwarze Balken angezeigt.
- Stellen Sie das Bildformat an Ihrem externen Gerät oder den Fernseher auf Vollbild ein.

Die Fernbedienung funktioniert nicht.

- Ersetzen Sie die Batterien der Fernbedienung, und achten Sie dabei auf die richtige Polung (+/-).
- Reinigen Sie das Sendefenster der Fernbedienung.
- Versuchen Sie, die Fernbedienung aus einer Entfernung von 1,5 bis 1,8 m aus direkt auf das Fernsehgerät zu richten.

Mit der Fernbedienung des Kabelreceivers bzw. der Set-Top-Box kann das Gerät nicht ein-/ausgeschaltet werden, und die Lautstärke kann nicht eingestellt werden.

- Programmieren Sie die Fernbedienung des Kabelreceivers bzw. der Set-Top-Box so, dass sie das Fernsehgerät anspricht. Den Code für das Samsung-Fernsehgerät finden Sie in der Bedienungsanleitung des Kabelreceivers bzw. der Set-Top-Box.

Die Meldung „Nicht unterstützter Modus“ wird angezeigt.

- Überprüfen Sie die unterstützte Auflösung des Fernsehgeräts, und stellen Sie die Ausgangsauflösung des externen Geräts dementsprechend ein.

Aus dem Fernsehgerät tritt Kunststoffgeruch aus.

- Dieser Geruch ist normal und verschwindet im Laufe der Zeit.

Die Option Signalinformation steht für das Fernsehgerät im Testmenü Eigendiagnose nicht zur Verfügung.

- Diese Funktion ist nur bei digitalen Sendern mit Antennenanschluss (HF/Koax) verfügbar.

Das Fernsehgerät ist zur rechten oder linken Seite geneigt.

- Entfernen Sie den Standfuß vom Fernsehgerät und wiederholen Sie die Montage.

Es gibt Schwierigkeiten, den Standfuß zu montieren.

- Stellen Sie sicher, dass Ihr Fernsehgerät auf einer ebenen Fläche steht. Wenn Sie die Schrauben nicht vom Fernsehgerät lösen können, verwenden Sie einen magnetischen Schraubendreher.

Das Menü Senderempfang wird ausgegraut angezeigt (es ist nicht verfügbar).

- Das Menü **Senderempfang** ist nur verfügbar, wenn als Quelle „TV“ ausgewählt wird.

Ihre Einstellungen gehen nach 5 Minuten oder bei jedem Ausschalten des Fernsehers verloren.

- Wenn das Fernsehgerät im Modus **Shop-Demo** läuft, werden die Ton- und Bildeinstellungen alle 5 Minuten zurückgesetzt. Wenn Sie die Einstellungen von **Shop-Demo** in **Privatgebrauch** ändern möchten, wählen Sie durch Drücken der Taste **SOURCE** den Modus **TV** aus und navigieren Sie dann zu **MENU - Unterstützung - Modusauswahl**.

Vorübergehender Ausfall von Bild oder Ton.

- Überprüfen Sie die Kabelanschlüsse und verbinden Sie sie neu.
- Der Ausfall von Ton oder Bild kann durch Einsatz übermäßig starrer oder dicker Kabel verursacht werden. Vergewissern Sie sich, dass die Kabel für langfristigen Gebrauch flexibel genug sind. Bei Wandmontage empfehlen wir die Verwendung von Kabeln mit 90-Grad-Steckern.

Sie sehen kleine Partikel, wenn Sie den Rahmen um das Fernsehgerät herum genau betrachten.

- Dies ist Teil des Produktdesigns und kein Defekt.

Das Menü PIP ist nicht verfügbar.

- **PIP**-Funktionen stehen nur zur Verfügung, wenn Sie eine HDMI- oder Component-Signalquelle verwenden.

Sie haben das Fernsehgerät vor 45 Minuten ausgeschaltet, es schaltet sich aber von selbst wieder ein.

- Dies ist normal. Das Fernsehgerät aktiviert die OTA-Funktion (Over-the-Air) selbst, um die Firmware für die Aktualisierung beim Fernsehen herunterzuladen.

Es gibt wiederholte Bild-/Tonprobleme.

- Überprüfen und ändern Sie das Signal/die Signalquelle.

Zwischen den Gummipolstern des Standfußes und der Oberfläche mancher Möbel kann es zu einer Reaktion kommen.

- Um dies zu verhindern, bringen Sie Filzblöcke an jeder Fläche des Fernsehgeräts an, die in direkten Kontakt mit Möbeln gerät.

Die Meldung „Datei k. vlt. n. richtig wiedergeg. werd.“ wird angezeigt.

- Dies ist möglicherweise auf die hohe Bitrate des Inhalts zurückzuführen. Der Inhalt wird zwar generell abgespielt, aber möglicherweise nicht störungsfrei wiedergegeben.

Sie können den optimalen Zustand Ihres Fernsehgeräts erhalten, indem Sie die aktuelle Firmware per USB (www.samsung.com → Support) herunterladen.

Dieser TFT-LED-Bildschirm arbeitet mit Subpixeln, die mit Hilfe hochentwickelter Fertigungstechnologien produziert werden. Allerdings kann es vorkommen, dass einige wenige Pixel zu hell oder zu dunkel sind. Diese Pixelfehler haben keinen Einfluss auf die Geräteleistung.

Einige der in diesem Handbuch beschriebenen Funktionen und Abbildungen gelten nur für bestimmte Modelle.

Videotext-Funktion

Auf der **Videotext**-Indexseite finden Sie Verwendungshinweise zum Teletext. Damit **Videotext**-Informationen korrekt angezeigt werden, muss der Empfang des Senders einwandfrei sein. Andernfalls können Informationen unvollständig sein oder einige Seiten nicht angezeigt werden.

- Sie können die Videotextseiten durch Drücken der Zifferntasten auf der Fernbedienung wechseln.

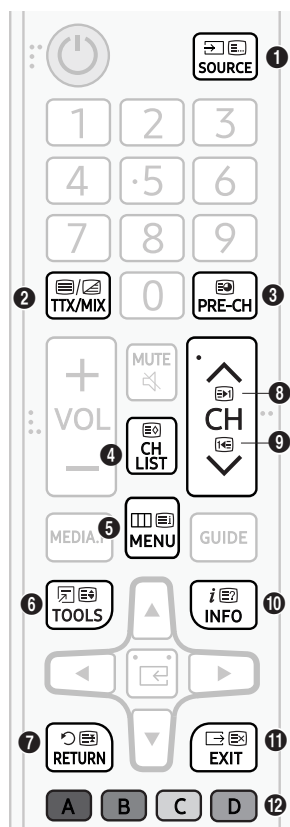

- 1 (Modus): Auswählen des **Videotext**-Modus (LISTE/FLOF). Wenn Sie diese Taste im LIST-Modus drücken, wird in den Listenspeichermodus umgeschaltet. Im Listenspeichermodus können Sie mit der Taste 8 (Speichern) **Videotext**-Seiten in einer Liste speichern.
- 2 (TTX Voll/TTX Doppel/Mix/Aus): Hiermit aktivieren Sie den **Videotext**-Modus für den aktuellen Sender. Drücken Sie die Taste zweimal, um die **Videotext**-Informationen gleichzeitig mit der aktuellen Sendung auf dem Bildschirm anzuzeigen. Drücken Sie die Taste noch einmal, um Teletext zu beenden.
- 3 (Untergeordnete Seite): Anzeigen einer verfügbaren Unterseite.
- 4 (Speichern): Hiermit können Sie **Videotext**-Seiten speichern.
- 5 (Index): Anzeigen der Indexseite (Inhalt) während Sie **Videotext** verwenden.
- 6 (Größe): Hiermit zeigen Sie Teletextinformationen in doppelter Größe in der oberen Hälfte des Bildschirms an. Drücken Sie die Taste erneut, um den Text in die untere Hälfte des Bildschirms zu verschieben. Für die normale Anzeige drücken Sie die Taste noch einmal.
- 7 (Halten): Falls die ausgewählte Seite mit Unterseiten verknüpft ist, wird die Anzeige automatisch an der aktuellen Seite gehalten. Drücken Sie die Taste erneut, um den Vorgang rückgängig zu machen.
- 8 (Hoch): Anzeigen der nächsten **Videotext**-Seite.
- 9 (Runter): Anzeigen der vorherigen **Videotext**-Seite.
- 10 (Anzeigen): Hiermit zeigen Sie verborgene Texte an (z. B. Antworten bei Quizsendungen). Drücken Sie die Taste erneut, um Teletext auszublenden.
- 11 (Abbrechen): Verkleinern der Teletextanzeige, um sie gleichzeitig mit der aktuellen Sendung anzuzeigen
- 12 Farbtasten (rot, grün, gelb, blau): Wenn der Sender das FASTEXT-System verwendet, sind die verschiedenen Themen auf den Videotextseiten farbig gekennzeichnet und können mit den Farbtasten auf der Fernbedienung ausgewählt werden. Treffen Sie Ihre Wahl mit der entsprechenden Farbtaste. Eine neue farblich codierte Seite wird angezeigt. Die Auswahl der Elemente kann auf dieselbe Weise erfolgen. Drücken Sie die entsprechende Farbtaste, um die vorherige oder nächste Seite anzuzeigen.

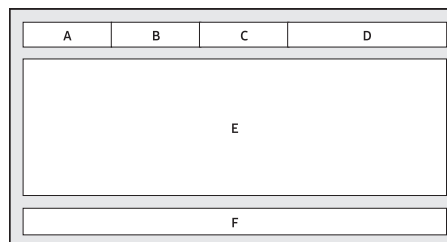

Die Videotextseiten sind in sechs Kategorien unterteilt

Element	Inhalt
A	Gewählte Seitennummer.
B	Senderkennung.
C	Aktuelle Seitenzahl oder Suchhinweise.
D	Datum und Uhrzeit.
E	Text.
F	Statusinformationen. FASTEXT-Informationen.



Kensington-Schloss als Diebstahlsicherung

Das Kensington-Schloss gehört nicht zum Lieferumfang Ihres Samsung-Bildschirms. Ein Kensington-Schloss dient zur physischen Sicherung des Systems bei Verwendung in öffentlichen Bereichen. Je nach Hersteller können Aussehen und Verriegelungsverfahren von der Abbildung abweichen. Weitere Informationen zur richtigen Anwendung entnehmen Sie bitte der Bedienungsanleitung des Kensington-Schlusses.

- Suchen Sie das Symbol „“ auf der Rückseite des Fernsehgeräts. Neben diesem „“-Symbol befindet sich der Steckplatz für das Kensington-Schloss.
- Die Position und die Farbe können je nach Modell unterschiedlich sein.

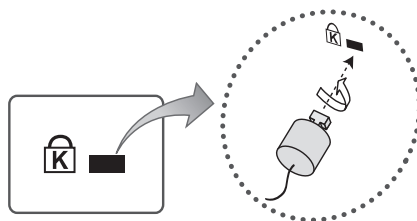

<Zubehör>

Um den Bildschirm zu sperren, führen Sie die folgenden Schritte aus:

1. Wickeln Sie das Kabel des Kensington-Schlusses um ein großes feststehendes Objekt wie einen Tisch oder Stuhl.
2. Schieben Sie das Ende des Kabels mit dem Schloss durch die Schleife am anderen Ende des Kensington-Kabels.
3. Führen Sie das Schloss in den Kensington-Einschub am Bildschirm ein.
4. Schließen Sie das Schloss.
 - Dies sind allgemeine Anweisungen. Genaue Anweisungen erhalten Sie im Benutzerhandbuch, das zusammen mit dem Schloss geliefert wird.
 - Das Schloss muss separat erworben werden.

Standbild-Warnung

Vermeiden Sie längeres Anzeigen von Standbildern (wie z. B. JPEG-Bilddateien) oder Standbildelementen (wie z. B. Senderlogos, Laufschriften mit Aktieninformationen oder Nachrichten am unteren Bildschirmrand usw.) und das Anzeigen von Sendungen im Panorama- oder 4:3-Format. Durch lang anhaltendes Anzeigen von Standbildern kann es zum Einbrennen der Bildern auf dem LED-Bildschirm kommen, wodurch die Bildqualität beeinträchtigt wird. Um diese Gefahr zu vermindern, befolgen Sie bitte die nachfolgenden Empfehlungen:

- Vermeiden Sie es, für lange Zeit denselben Fernsehsender anzuzeigen.
- Versuchen Sie immer, Bilder als Vollbild anzuzeigen. Verwenden Sie das Bildformatmenü des Fernsehgeräts, um bestmögliche Übereinstimmung zu erzielen.
- Durch Reduzieren von Helligkeit und Kontrast tragen Sie dazu bei, das Entstehen von Nachbildern zu vermeiden.
- Verwenden Sie alle Funktionen des Fernsehgeräts, mit denen Nachbilder und Einbrennen reduziert werden.

Weitere Informationen finden Sie im e-Manual.

Pflegen des Fernsehgeräts

- Wenn am Fernsehbildschirm ein Aufkleber angebracht wurde, können beim Entfernen des Aufklebers einige wenige Rückstände zurückbleiben. Bitte entfernen Sie diese Rückstände, ehe Sie das Gerät verwenden.
- Beim Reinigen können Kratzer auf dem Gehäuse und dem Bildschirm des Geräts entstehen. Wischen Sie das Gehäuse und den Bildschirm vorsichtig mit einem weichen Tuch ab, um Kratzer zu vermeiden.
- Spritzen Sie weder Wasser noch Reinigungsmittel direkt auf das Gerät. Jede Flüssigkeit, die in den Bildschirm eindringt, kann zu einer Funktionsstörung, einem Brand oder einem Stromschlag führen.
- Schalten Sie das Fernsehgerät zum Reinigen aus. Wischen Sie Schmutzflecken und Fingerabdrücke auf dem Bildschirm vorsichtig mit einem Mikrofasertuch ab. Reinigen Sie die Gehäuse und den Bildschirm des Geräts mit einem Mikrofasertuch, das Sie mit einer kleinen Menge Wasser angefeuchtet haben. Entfernen Sie die Feuchtigkeit anschließend mit einem trockenen Tuch. Bringen Sie beim Säubern keine starke Kraft auf die Bildschirmoberfläche auf, weil dies Schäden am Bildschirm verursachen könnte. Verwenden Sie niemals entzündliche Flüssigkeiten (z. B. Benzol, Verdünner) oder Reinigungsmittel. Sprühen Sie bei hartnäckigen Flecken eine kleine Menge Bildschirmreiniger auf ein Mikrofasertuch und wischen Sie die Flecken dann mit dem Tuch ab.

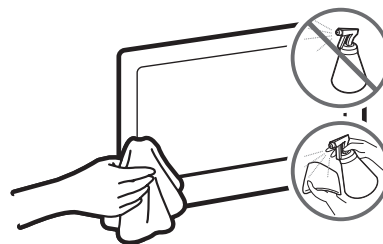

09 Technische Daten und weitere Informationen

Technische Daten

Modell	UE40M5005 / UE40M5075	UE49M5005 / UE49M5075
Anzeigeauflösung	1920 x 1080	1920 x 1080
Bildschirmgröße (Diagonal)	40 Zoll (100 cm)	49 Zoll (123 cm)
Ton (Ausgang)	20 W	20 W
Drehbarer Standfuß (Links / Rechts)	0°	0°
Abmessungen (B x H x T)		
Gehäuse	922,7 x 531,0 x 72,6 mm	1118,8 x 650,0 x 74,2 mm
Mit Fuß	922,7 x 552,5 x 170,3 mm	1118,8 x 669,9 x 187,5 mm
Gewicht		
Ohne Standfuß	7,0 kg	10,3 kg
Mit Standfuß	7,2 kg	10,6 kg

Umgebungsbedingungen

Temperatur (im Betrieb)	10 °C bis 40 °C (50 °F bis 104 °F)
Luftfeuchtigkeit (im Betrieb)	10% bis 80%, nicht kondensierend
Temperatur (bei Lagerung)	-20 °C bis 45 °C (-4 °F bis 113 °F)
Luftfeuchtigkeit (bei Lagerung)	5% bis 95%, nicht kondensierend

- Änderung der technischen Daten und des Gerätedesigns vorbehalten.
- Informationen zur Stromversorgung und zum Energieverbrauch finden Sie auf dem Produktaufkleber mit den technischen Nenndaten.
- Der typische Stromverbrauch wird gemäß IEC 62087 gemessen.

Verringern des Stromverbrauchs

Wenn Sie das Gerät ausschalten, wechselt es in den Standby-Modus. Im Standby-Modus verbraucht es weiterhin eine gewisse Menge an Strom. Wenn Sie das Fernsehgerät längere Zeit nicht verwenden, sollten Sie daher den Netzstecker aus der Steckdose ziehen, um den Stromverbrauch zu senken.

Unterstützte Videoformate

Dateinamenserweiterung	Container	Videocodec	Auflösung	Framerate (f/s)	Bitrate (Mbit/s)	Audiocodec
*.avi	AVI MKV ASF MP4 3GP VRO VOB PS TS	Divx 3.11 / 4 / 5 / 6	1920 x 1080	6 ~ 30	30	Dolby Digital LPCM ADPCM (IMA, MS) AAC HE-AAC WMA Dolby Digital Plus MPEG (MP3) DTS (Core) G.711 (A-Law, µLaw)
*.mkv		MPEG4 SP/ASP				
*.asf		H.264 BP/MP/HP				
*.wmv		HEVC (H.265 - Main, Main10 - L4, L4.1)	640 x 480		8	
*.mp4		Motion JPEG				
*.3gp		Window Media Video V. 9				
*.vro		MPEG2	1920 x 1080	30		
*.mpg		MPEG1				
*.mpeg						
*.ts						
*.tp						
*.trp						
*.mov						
*.flv						
*.vob						
*.svi						
*.divx						

Weitere Einschränkungen

- Wenn der Inhalt eines Videos oder der Container fehlerhaft sind, wird das Video nicht ordnungsgemäß oder überhaupt nicht wiedergegeben.
- Ton und Bild stehen möglicherweise nicht zur Verfügung, wenn der Inhalt eine Standardbitrate/Framerate aufweist, die über dem in der Tabelle aufgeführten Wert der kompatiblen Framerate (Frames/Sekunde) liegt.
- Wenn die Indextabelle einen Fehler aufweist, wird die Suchfunktion (Wechsel) nicht unterstützt.
- Manche USB-Geräte/Digitalkameras sind mit diesem Player möglicherweise nicht kompatibel.
- Wenn das Video eine Bitrate von mehr als 10 Mbit/s aufweist, wird das Menü möglicherweise verzögert angezeigt.
- Der HEVC-Codec ist nur in MKV-/MP4-/TS-Containern verfügbar.

Videodecoder

- Unterstützt max. H.264, Level 4.1 (FMO/ASO/RS wird nicht unterstützt.)
- Unterstützt bis zu H.265 - Main, Main10 - L4, L4.1
- Framerate:
 - weniger als 1280 x 720: max. 60 Frames
 - mehr als 1280 x 720: max. 30 Frames
- VC1 APL4 wird nicht unterstützt.
- GMC 2 oder höher wird nicht unterstützt.

Audiodecoder

- WMA 10 Pro unterstützt maximal 5.1 Kanäle und das Profil M2.
- Verlustfreies WMA-Audio wird nicht unterstützt.
- Vorbis unterstützt maximal 2 Kanäle.
- Dolby Digital Plus unterstützt maximal 5.1 Kanäle.

Unterstützte Formate für Untertitel

Extern

Name	Dateinamenserweiterung
MPEG-4 Timed Text	.ttxt
SAMI	.smi
SubRip	.srt
SubViewer	.sub
Micro DVD	.sub oder .txt
SubStation Alpha	.ssa
Advanced SubStation Alpha	.ass
PowerDivX	.psb

Intern

Name	Container	Format
Xsub	AVI	Bildformat
SubStation Alpha	MKV	Textformat
Advanced SubStation Alpha	MKV	Textformat
SubRip	MKV	Textformat
MPEG-4 Timed Text	MP4	Textformat

Informationen zur Funktion **Audiobeschreibung/Untertitel** erhalten Sie im **e-Manual**.

Unterstützte Fotoformate

Dateinamenserweiterung	Typ	Auflösung
*.jpg / *.jpeg	JPEG	15360 x 8640
*.bmp	BMP	4096 x 4096
*.mpo	MPO	15360 x 8640

- Die Funktionen „Vergrößern“, „Drehen“ und „Diashow-Effekt“ werden für MPO-Dateien nicht unterstützt.

Unterstützte Musikformate

Dateinamenserweiterung	Typ	Codec	Hinweis
*.mp3	MPEG	MPEG1 Audio Layer 3	
*.m4a / *.mpa / *.aac	MPEG4	AAC	
*.flac	FLAC	FLAC	Unterstützt maximal 2 Kanäle
*.ogg	OGG	Vorbis	Unterstützt maximal 2 Kanäle
*.wma	WMA	WMA	WMA 10 Pro unterstützt maximal 5.1 Kanäle und das Profil M2. (Verlustfreies WMA-Audio wird nicht unterstützt.)
*.wav	WAV	WAV	
*.mid / *.midi	Midi	Midi	Typ 0 und Typ 1

Volle verfügbare Auflösung

Die optimale Auflösung beträgt für Modelle der Serie 5: 1920 X 1080@60Hz.

Eine vollständige Liste der verfügbaren Auflösungen finden Sie auf der Seite mit den technischen Daten.

Modus	Auflösung	Horizontalfrequenz (kHz)	Vertikalfrequenz (Hz)	Pixeltaktfrequenz (MHz)	Synchronisationspolarität (H/V)	1920 x 1080
IBM	720 x 400	31,469	70,087	28,322	-/+	✓
MAC	640 x 480	35,000	66,667	30,240	-/-	✓
	832 x 624	49,726	74,551	57,284	-/-	✓
	1152 x 870	68,681	75,062	100,000	-/-	✓
VESA DMT	640 x 480	31,469	59,940	25,175	-/-	✓
	640 x 480	37,861	72,809	31,500	-/-	✓
	640 x 480	37,500	75,000	31,500	-/-	✓
	800 x 600	37,879	60,317	40,000	+/+	✓
	800 x 600	48,077	72,188	50,000	+/+	✓
	800 x 600	46,875	75,000	49,500	+/+	✓
	1024 x 768	48,363	60,004	65,000	-/-	✓
	1024 x 768	56,476	70,069	75,000	-/-	✓
	1024 x 768	60,023	75,029	78,750	+/+	✓
	1152 x 864	67,500	75,000	108,000	+/+	✓
	1280 x 720	45,000	60,000	74,250	+/+	✓
	1280 x 800	49,702	59,810	83,500	-/+	✓
	1280 x 1024	63,981	60,020	108,000	+/+	✓
	1280 x 1024	79,976	75,025	135,000	+/+	✓
	1366 x 768	47,712	59,790	85,500	+/+	✓
	1440 x 900	55,935	59,887	106,500	-/+	✓
	1600 x 900RB	60,000	60,000	108,000	+/+	✓
	1680 x 1050	65,290	59,954	146,250	-/+	✓
1920 x 1080	67,500	60,000	148,500	+/+	✓	

- Das Zeilensprungverfahren wird nicht unterstützt.
- Das Fernsehgerät funktioniert möglicherweise nicht ordnungsgemäß, wenn kein Standard-Videoformat ausgewählt wird.

Lizenzen



For DTS patents, see <http://patents.dts.com>. Manufactured under license from DTS, Inc.

DTS, the Symbol, DTS in combination with the Symbol, DTS Premium Sound|5.1, DTS Digital Surround, DTS Express, and DTS Neo2:5 are registered trademarks or trademarks of DTS, Inc. in the United States and/or other countries.

© DTS, Inc. All Rights Reserved.



This DivX Certified® device can play DivX® HD video files (including .avi, .divx). Download free software at www.divx.com to create, play and stream digital videos. To play purchased DivX movies, first register your device at vod.divx.com. Find your registration code in the DivX VOD section of your device setup menu.

This DivX Certified® device can play DivX® HD video (including .avi, .divx). DivX®, DivX Certified® and associated logos are trademarks of DivX, LLC and are used under license.

Covered by one or more of the following U.S. patents: 7,295,673; 7,460,668; 7,515,710; 8,656,183; 8,731,369; RE45,052.



The terms HDMI and HDMI High-Definition Multimedia Interface, and the HDMI Logo are trademarks or registered trademarks of HDMI Licensing LLC in the United States and other countries.



Manufactured under license from Dolby Laboratories. Dolby, Dolby Audio, Pro Logic, and the double-D symbol are trademarks of Dolby Laboratories.



DIESES PRODUKT WIRD MIT EINER BESCHRÄNKTEN LIZENZ VERKAUFT UND DARF NUR IN VERBINDUNG MIT HEVC-INHALTEN VERWENDET WERDEN, DIE FOLGENDE DREI BEDINGUNGEN ERFÜLLEN: (1) DIE HEVC INHALTE SIND NUR FÜR DIE PRIVATE NUTZUNG BESTIMMT, (2) DIE HEVC-INHALTE WERDEN NICHT ZUM VERKAUF ANGEBOTEN, UND (3) DIE HEVC-INHALTE WURDEN VOM PRODUKTINHABER ERSTELLT.

DIESES PRODUKT DARF NICHT IN VERBINDUNG MIT HEVC-VERSCHLÜSSELTEN INHALTEN VERWENDET WERDEN, DIE VON EINEM DRITTEN ERSTELLT WORDEN SIND, DIE DER NUTZER VON EINEM DRITTEN GEORDERT ODER GEKAUFT HAT, ES SEI DENN, DEM NUTZER SIND VON EINEM LIZENSIERTEN VERKÄUFER DER INHALTE SEPARAT GEWÄHRTE RECHTE ZUR VERWENDUNG DES PRODUKTS MIT SOLCHEN INHALTEN EINGERÄUMT.

INDEM SIE DIESES PRODUKT IN VERBINDUNG MIT HEVC-VERSCHLÜSSELTEN INHALTEN VERWENDEN, STIMMEN SIE DER OBEN BESCHRIEBENEN, EINGESCHRÄNKTEN NUTZUNGSBERECHTIGUNG ZU.

Open Source License Notice

Open Source used in this product can be found on the following webpage.
(<http://opensource.samsung.com>) Open Source License Notice is written only English.

Empfehlung - Nur EU



Hiermit erklärt Samsung Electronics, dass dieses Fernsehgerät mit allen wesentlichen Anforderungen und sonstigen relevanten Bestimmungen der Richtlinie 1999/5/EG konform ist.

Die offizielle Konformitätserklärung finden Sie unter <http://www.samsung.com>. Wechseln Sie dort zu Support > Produktsuche, und geben Sie den Modellnamen ein.

Dieses Gerät ist ausschließlich für die Verwendung in geschlossenen Räumen geeignet.

Dieses Gerät kann in allen Ländern in der EU verwendet werden.



Ordnungsgemäße Entsorgung dieses Geräts (Elektro- & Elektronik-Altgeräte) (Anwendbar in Ländern mit Systemen zur getrennten Sammlung von Wertstoffen).

Diese Kennzeichnung auf dem Bildschirm, dem Zubehör oder der Dokumentation bedeutet, dass der Bildschirm sowie das elektronische Zubehör (z. B. Ladegerät, Headset, USB-Kabel) am Ende ihrer Lebensdauer nicht im normalen Hausmüll entsorgt werden dürfen. Entsorgen Sie diese Geräte bitte getrennt von anderen Abfällen, um der Umwelt bzw. der menschlichen Gesundheit nicht durch unkontrollierte Müllbeseitigung zu schaden. Recyceln Sie den Bildschirm, um die nachhaltige Wiederverwertung von stofflichen Ressourcen zu fördern.

Private Nutzer sollten den Händler, bei dem das Produkt gekauft wurde, oder die zuständigen Behörden kontaktieren, um in Erfahrung zu bringen, wie sie den Bildschirm auf umweltfreundliche Weise recyceln können.

Gewerbliche Benutzer wenden sich an ihren Lieferanten und überprüfen die Konditionen Ihres Kaufvertrags. Der Bildschirm und seine elektronischen Zubehöerteile dürfen nicht zusammen mit anderem Gewerbemüll entsorgt werden.



Ordnungsgemäße Entsorgung der Batterien in diesem Gerät (Anwendbar in Ländern mit Systemen zur getrennten Sammlung von Wertstoffen).

Diese Kennzeichnung auf der Batterie, dem Handbuch oder der Verpackung bedeutet, dass die Batterien am Ende ihrer Lebensdauer nicht im normalen Hausmüll entsorgt werden dürfen. Die Kennzeichnung mit den chemischen Symbolen „Hg“, „Cd“ oder „Pb“ bedeutet, dass die Batterie Quecksilber, Cadmium oder Blei in Mengen enthält, die die Grenzwerte der EU-Direktive 2006/66 übersteigen. Wenn Batterien nicht ordnungsgemäß entsorgt werden, können diese Substanzen die Gesundheit von Menschen oder die Umwelt gefährden.

Zum Schutz der natürlichen Ressourcen und zur Förderung der Wiederverwertung von Materialien trennen Sie die Batterien von anderem Müll und führen Sie sie Ihrem örtlichen Recyclingsystem zu.

Informationen zum Samsung Umweltversprechen und den produktspezifischen gesetzlichen Pflichten (z. B. REACH, WEEE, Batterien) erhalten Sie auf http://www.samsung.com/uk/aboutsamsung/samsungelectronics/corporatecitizenship/data_corner.html

ACHTUNG: SORGEN SIE DAFÜR, DASS DAS GERÄT NIEMALS IN DIE NÄHE VON KERZEN, OFFENEM FEUER ODER SONSTIGEN GEGENSTÄNDEN MIT OFFENEN FLAMMEN GELANGT. ANDERNFALLS BESTEHT BRANDGEFAHR.



Innan du läser den här bruksanvisningen

Tv:n levereras med den här bruksanvisningen och en inbäddad e-handbok.



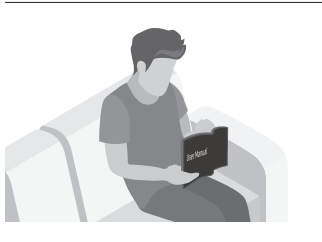
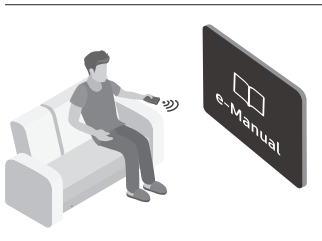



Innan du läser den här bruksanvisningen ska du granska följande:

	Bruksanvisning	Läs den här bruksanvisningen för att se information om produktsäkerhet, installation, tillbehör, initial konfiguration och produktspecifikationer.
	e-Manual	Mer information om den här tv:n finns i e-Manual, som finns inbäddad i produkten. <ul style="list-style-type: none">• Öppna e-Manual MENU → Support → e-Manual → ENTER

På webbplatsen kan du hämta bruksanvisningarna och se dess innehåll på datorn eller den mobila enheten.

Varning! Viktiga säkerhetsanvisningar

Läs igenom säkerhetsanvisningarna innan du använder tv:n.

WARNING!			Klass II-produkt: Den här symbolen indikerar att produkten inte kräver en säkerhetsanslutning till jord.
RISK FÖR ELSTÖTAR. ÖPPNA INTE.			
WARNING! FÖR ATT UNDVIKA RISK FÖR ELSTÖTAR SKALL DU INTE TA BORT (ELLER FÖRA TILLBAKA) SKYDDET. DET FINNS INGA DELAR DU KAN BYTA INUTI. ÖVERLÅT REPARATIONER TILL BEHÖRIG SERVICEPERSONAL.			Växelström: Märkspänning som markerats med den här symbolen är växelström.
	Den här symbolen visar att det är hög spänning på insidan. Det är farligt att komma i kontakt med produktens insida.		Likström: Märkspänning som markerats med den här symbolen är likström.
	Den här symbolen indikerar att det finns viktig dokumentation som medföljer produkten angående dess funktion och underhåll.		Var försiktig! Läs anvisningarna för användning: Den här symbolen instruerar användare att läsa bruksanvisningen för att få ytterligare säkerhetsrelaterad information.

- Facken och öppningarna i kåpan och på bak- och undersidan är till för nödvändig ventilation. För att säkerställa tillförlitlig användning av den här apparaten och skydda den från överhettning får facken och öppningarna aldrig täckas över eller täppas till.
 - Placera inte apparaten i ett trångt utrymme, exempelvis en bokhylla, eller ett inbyggt skåp, där ventilationen inte är tillräcklig.
 - Placera inte den här apparaten nära eller ovanför ett element eller värmeaggregat, eller där den utsätts för direkt solljus.
 - Placera inte behållare med vatten (vaser etc.) på den här apparaten, eftersom det kan orsaka brand eller elektrisk kortslutning.
- Utsätt inte apparaten för regn och placera den inte på en plats nära vatten (vid ett badkar, tvättställ, köksvask eller tvättmaskin, i en fuktig källare, nära en swimmingpool etc.). Om den här apparaten blir våt ska du koppla ur den och kontakta en auktoriserad återförsäljare direkt.
- Den här apparaten fungerar med batterier. Det kan finnas regler i din kommun som kräver att du gör dig av med de här batterierna på rätt sätt. Kontakta din lokala kommun för information om kassering och återvinning.
- Överbelasta inte vägguttag, förlängningsladdar eller adapttrar eftersom detta kan medföra brandfara eller elstötår.
- Strömsladdar ska placeras så att de inte trampas på eller kläms av föremål som placeras på eller mot dem. Var särskilt uppmärksam på sladdar vid kontaktens del, vägguttag och anslutningspunkten på apparaten.

- Koppla bort apparaten från eluttaget och dra ur sladdarna för att ytterligare skydda bildskärmen under åskväder eller när den lämnas oövervakad och oanvänd under långa perioder. Det förhindrar att utrustningen skadas på grund av blixtnedslag eller strömrusning.
- Innan du ansluter växelströmsladden till ett likströmsuttag, ska du se till att spänningen för likströmsadaptorn överensstämmer med den lokala eltilförseln.
- För aldrig in några metallföremål i öppningarna på den här apparaten. Detta kan orsaka risk för elektriska stötar.
- För att undvika elektrisk kortslutning ska du aldrig röra vid apparatens insidor. Endast en kvalificerad tekniker bör öppna den här apparaten.
- Se till att koppla in strömsladden tills den sitter fast ordentligt. När du kopplar ur strömkontakten från vägguttaget ska du alltid dra i strömkontakten. Koppla aldrig ur den genom att dra i sladden. Rör inte vid strömsladden med våta händer.
- Om den här apparaten inte fungerar normalt – särskilt om det kommer ovanliga ljud eller luktar ovanligt från den – ska du omedelbart koppla ur den och kontakta en auktoriserad återförsäljare eller ett servicecenter.
- Se till att dra ur strömkontakten ur uttaget om tv:n inte ska användas under en längre tid eller om du ska åka från huset en längre tid (särskilt när barn, äldre och handikappade ska vara ensamma hemma).
 - Ansamlingar av damm kan orsaka elektrisk kortslutning, elavbrott eller brand på grund av att strömsladden genererar flammor och hetta eller på grund av att isoleringen försämras.
- Se till att kontakta ett auktoriserat Samsung-servicecenter när du ska installera tv:n på en plats som är dammig, har höga eller låga temperaturer, hög luftfuktighet, har kemiska ämnen eller där den används dygnet runt, exempelvis på en flygplats, en tågstation etc. Om du inte gör detta kan det orsaka allvarliga skador på tv:n.
- Använd endast en ordentligt jordad kontakt och vägguttag.
 - Felaktig jordning kan orsaka elektrisk kortslutning eller skada på utrustningen. (Endast utrustning av klass I.)
- För att stänga av apparaten helt ska du koppla bort den från vägguttaget. För att säkerställa att du kan koppla bort apparaten snabbt vid behov ska du se till att vägguttaget och strömkontakten är lättåtkomliga.
- Förvara tillbehör (batterier etc.) på en plats där de är oåtkomliga för barn.
- Tappa och slå inte produkten. Om produkten skadas ska du koppla ur strömsladden och kontakta ett Samsung-servicecenter.
- För att rengöra apparaten ska du koppla ur strömsladden från vägguttaget och torka av produkten med en mjuk och torr trasa. Använd inga kemikalier, t.ex. vax, bensen, alkohol, tinner, insektsmedel, luftrenare, smörjmedel eller rengöringsmedel. Dessa kemikalier kan skada utseendet på TV:n eller radera trycket på produkten.
- Apparaten ska inte utsättas för dropp eller stänk.
- Kasta inte batterierna i en eld.
- Var försiktig så att du inte kortsluter, plockar isär eller överhettar batterierna.
- Det finns risk för explosion om du byter batterierna som används i fjärrkontrollen mot fel typ av batterier. Byt bara mot samma eller liknande typ.
- Minska risken för brand eller elektrisk stöt genom att inte utsätta apparaten för regn eller fukt.
- Apparaten ska inte utsättas för dropp eller stänk och inga föremål fyllda med vätskor, t.ex. vaser, får placeras på apparaten.
- **VARNING: ENDAST FÖR INOMHUSBRUK**

* Figurer och bilder i den här bruksanvisningen är endast för referens och kan skilja sig från den verkliga produkten. Produktdesign och -specifikationer kan ändras utan föregående meddelande.

Utrustning som är kopplad till skyddsjord via jordat vägguttag och/eller via annan utrustning och samtidigt är kopplad till kabel-TV nät kan i vissa fall medföra risk för brand. För att undvika detta skall vid anslutning av utrustningen till kabel-TV nät galvanisk isolator finnas mellan utrustningen och kabel-TV nätet.

CIS-språken (ryska, ukrainska, kazakstanska) är inte tillgängliga för den här produkten, eftersom den har tillverkats för kunder inom EU-området.

Innehåll

	Innan du läser den här bruksanvisningen	2
	Varning! Viktiga säkerhetsanvisningar	3
01	Vad finns i förpackningen?	
02	TV-installation	
	Montera TV:n på en vägg	8
	Tillhandahålla fullgod ventilation för din TV	9
	Montera TV:n på stativet	10
	Säkerhetsföreskrifter: Fäst tv:n på väggen för att undvika att den faller	10
03	Fjärrkontrollen	
	Sätta i batterier i fjärrkontrollen (batteristorlek: AAA)	12
04	Startinställningar	
	Om du vill återställa denna funktion ...	13
	Använda tv:ns TV-kontroll	13
05	Ändra Källa för ingång	
	Källa	14
	Så här använder du Ändra namn	14
	Information	14
06	Ansluta till en COMMON INTERFACE-plats (din kortplats för TV-tittande)	
	Använda "CI- eller CI+ CARD"	15

07	Så här använder du e-Manualen	
	Skärmvisning	16
	Växla mellan e-Manual och överensstämmande meny(er).	17
	Så här söker du efter ett ämna på indexsidan	17
08	Felsökning och underhåll	
	Felsökning	18
	Funktionen Text-TV	23
	Text-tv-sidorna är uppdelade i följande sex kategorier	24
	Antistöld Kensington-lås	24
	Stillbildsvarning	25
	Skötsel av TV:n	25
09	Specifikationer och annan information	
	Specifikationer	26
	Miljöfaktorer	26
	Minska strömförbrukningen	26
	Licenser	30

01 Vad finns i förpackningen?

Försäkra dig om att följande delar följer med tv:n. Kontakta din återförsäljare om det saknas något.

- Fjärrkontroll & batterier (AAA x 2)
- Bruksanvisning
- Garantibevis/Säkerhetsmanual (inte tillgänglig på alla platser)
- Tv-strömsladd (Beroende på land och modell)
- Delarnas färg och form varierar beroende på modellen.
- Kablar som inte följer med kan köpas separat.
- Öppna kartongen och kontrollera efter tillbehör gömda bakom eller i förpackningsmaterialet.

En administrationsavgift kan tillkomma i följande fall:

- (a) En tekniker tillkallas och det inte finns något fel på produkten (t.ex. om du inte har läst den här bruksanvisningen).
- (b) Du tar enheten till ett reparationscenter och det inte finns något fel på produkten (t.ex. om du inte har läst den här bruksanvisningen).

Du kommer att informeras om administrationsavgiften innan teknikern besöker dig.



Varning: Skärmar kan skadas från direkt tryck vid felaktig hantering. Vi rekommenderar att du lyfter tv:n i kanterna, så som visas.



02 TV-installation

Montera TV:n på en vägg



Om du monterar tv:n på en vägg ska den monteras exakt enligt tillverkarens anvisningar. Om tv:n inte är korrekt monterad kan den glida eller ramla ner, vilket kan orsaka skador på barn och vuxna samt allvarliga skador på tv:n.

För modeller som tillhandahåller väggmonteringsadapttrar ska du installera dem som visas i figuren nedan innan du installerar väggmonteringssatsen.

- Se installationsmanualen som följer med Samsungs väggmonteringssats.

Du kan montera tv:n på väggen med en väggmonteringssats (säljs separat).

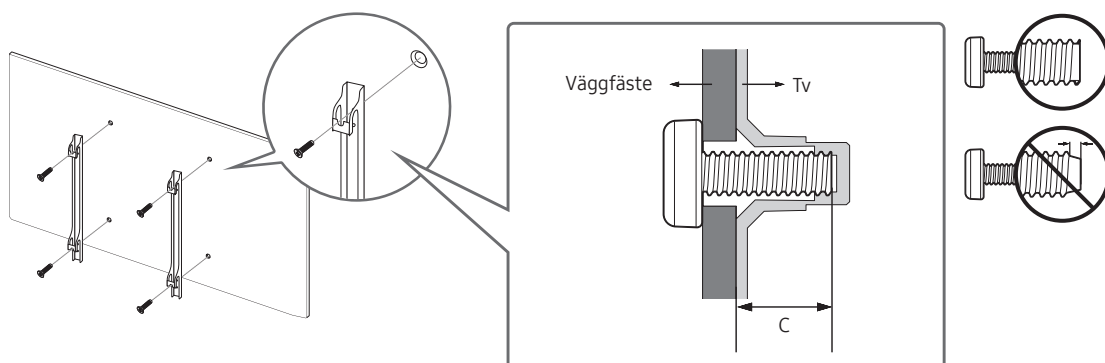

- Samsung Electronics är inte ansvarigt för eventuella skador på produkten eller personskada på dig själv eller andra om du väljer att utföra väggmonteringen själv.
- Du kan installera väggfästet på en fast vägg som är helt lodrät mot golvet. Innan du monterar väggfästet på ytor andra än gipsskivor ska du kontakta din närmaste återförsäljare för mer information. Om du installerar TV:n i ett tak eller på en vägg som lutar kan det resultera i allvarlig personskada.
- Standardmått för väggmonteringssatser visas i tabellen på nästa sida.
- Om du monterar ett väggfäste från tredje part ska du observera längden på skruvarna du kan använda för att fästa tv:n på väggfästet som visas i kolumn C i tabellen på nästa sida.
- Vid installation av en väggmonteringssats rekommenderar vi att du fäster alla fyra VESA-skruvarna.
- Om du vill installera en väggmonteringssats som monteras på väggen med endast två övre skruvar ska du vara noga med att använda en Samsung-väggmonteringssats som stöder denna typ av installation. (Du kanske inte kan köpa denna typ av väggmonteringssats beroende på geografiskt område.)

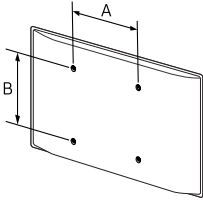
TV-storlek i tum	VESA-skruvhålsspecifikationer (A * B) i millimeter	C (mm)	Standardskruv	Kvantitet	
40 - 49	200 x 200	20 - 21	M8	4	



Installera inte väggmonteringsatsen när tv:n är påslagen. Det kan leda till personskada från elstötar.

- Använd inte skruvar som är längre än standardmått eller inte uppfyller VESA-standardskruvspecifikationer. Skruvar som är för långa kan orsaka skada mot TV:ns insida.
- För väggmonteringar som inte efterlever VESA-standard för skruvspecifikationer kan skruvarnas längd variera beroende på specifikationerna.
- Skruva inte i skruvarna för hårt. Det kan skada produkten eller orsaka att den faller, vilket kan leda till personskada. Samsung ansvarar inte för den här typen av olyckor.
- Samsung ansvarar inte för produkt- eller personskada som uppstår till följd av att en väggmontering används som inte är VESA-certifierad eller om kunden underlåter att följa produktinstallationsbeskrivningarna.
- Montera inte TV:n i mer än 15 graders lutning.
- Se alltid till att två människor hjälps åt när TV:n monteras på en vägg.

Tillhandahålla fullgod ventilation för din TV

När du installerar TV:n ska du hålla ett avstånd på minst 10 cm mellan TV:n och andra föremål (väggar, skåpets sidor etc.) för att säkerställa lämplig ventilation. Om du underlåter att hålla fullgod ventilation kan det resultera i brand eller problem med produkten orsakat av en ökning av den invändiga temperaturen.

När du installerar din TV med ett stativ eller ett väggfäste ska du endast använda delar som tillhandahålls av Samsung Electronics. Om du använder delar från en annan tillverkare kan det orsaka problem med produkten eller skador på grund av att produkten faller.

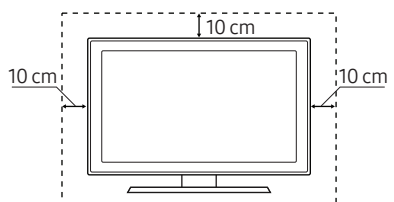
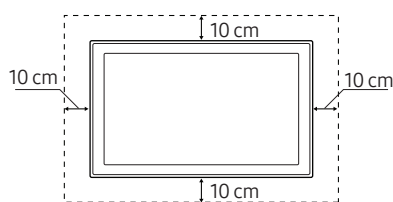
Installation med stativ	Installation med ett väggfäste
	

Montera TV:n på stativet

Se till att du har alla tillbehör som visas och att du monterar stativet enligt medföljande monteringsanvisningar.

Säkerhetsföreskrifter: Fäst tv:n på väggen för att undvika att den faller



Obs! Om du drar i, trycker på eller klättrar på TV:n kan det göra att den faller ned. I synnerhet är det viktigt att barn inte hänger på eller gör TV:n ostadig. Detta kan orsaka att TV:n välter och det kan leda till allvarlig personskada eller dödsfall. Följ alla säkerhetsanvisningar som medföljer i säkerhetsflyern för TV:n. För ökad stabilitet och säkerhet kan du köpa och installera antifall-skyddsenheter som beskrivs nedan.



VARNING! Placera aldrig en tv på en instabil plats. Tv:n kan trilla ned och orsaka allvarliga personsador eller dödsfall. Många skador, särskilt på barn, kan undvikas genom att vidta enkla försiktighetsåtgärder som att:

- Använda skåp eller stativ som rekommenderas av tv:ns tillverkare.
- Bara använda möbler som ger ett säkert stöd för tv:n.
- Kontrollera att tv:n inte hänger över kanten på den bärande möbeln.
- Inte placera tv:n på höga möbler (exempelvis bokhyllor eller skåp) utan förankring av både möbeln och tv:n i ett lämpligt stöd.
- Inte placera tv:n på tyg eller annat material som kan placeras mellan tv:n och möbeln.
- Utbilda barn i de faror som finns när det gäller att klättra på möbler för att nå tv:n eller dess kontroller.

Om du behåller och flyttar tv-setet som du byter ut med denna nya bör du använda samma försiktighetsåtgärder för det gamla setet.

Hindra TV:n från att falla

1. Fäst en uppsättning fästena ordentligt på väggen med hjälp av lämpliga skruvar. Kontrollera att skruvarna är ordentligt iskruvade i väggen.
 - Det kan krävas ytterligare material som väggförankringar beroende på typ av vägg.
2. Fäst en uppsättning fästena ordentligt på tv:n med hjälp av stora skruvar.
 - Se delen om standardskruven under "Montera TV:n på en vägg" för skruvspecifikationerna.
3. Anslut fästena i tv:n och i väggen med ett starkt band och knyt bandet ordentligt.
 - Installera tv:n nära väggen så att den inte faller ned baklänges.
 - Anslut bandet så att fästena som sitter fast i väggen är i samma höjd eller lägre än fästena som sitter fast i tv:n.

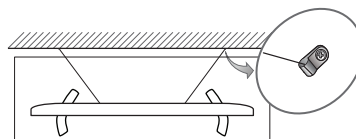
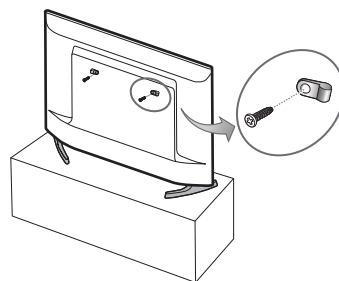

03 Fjärrkontrollen

- Beroende på land och modell.

Lär dig var funktionsknapparna på fjärrkontrollen finns, t.ex: **SOURCE**, **TTX/MIX**, **PRE-CH**, **CH LIST**, **^ CH v**, **MENU**, **TOOLS**, **[Enter]**, **INFO**, **RETURN** och **EXIT**.

- Den här fjärrkontrollen har blindskriftsknappar på ström-, kanal-, volym- och inmatningsknapparna och kan användas av synskadade.

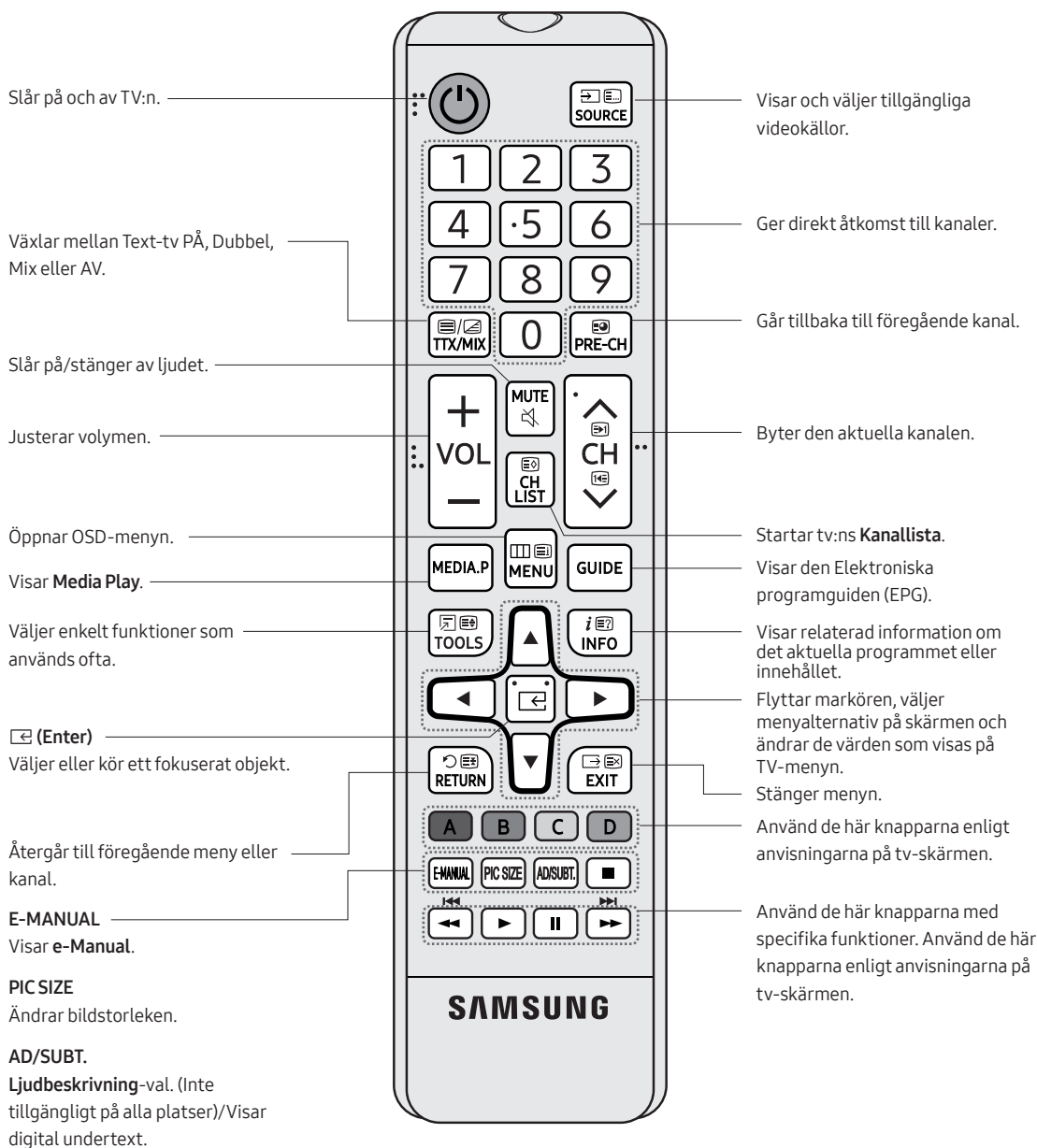

- Knappnamnen ovan kan skilja sig från de verkliga namnen.

Sätta i batterier i fjärrkontrollen (batteristorlek: AAA)

Matcha polerna på batterierna mot symbolerna i batterifacket.

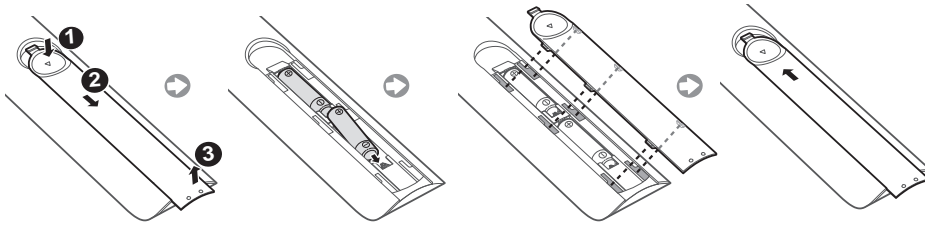

- Använd fjärrkontrollen inom 7 meter från TV:n.
- Starkt ljus kan påverka fjärrkontrollens prestanda. Undvik att använda den nära fluorescerande ljus eller neonskyltar.
- Fjärrkontrollens färg och form kan variera beroende på modell.

04 Startinställningar

Den initiala dialogrutan för configurationen visas när tv:n aktiveras första gången. Följ anvisningarna på skärmen för att slutföra den initiala configurationsprocessen. Du kan utföra den här processen senare manuellt i menyn

MENU → **System** → **Inställning**.

- Om du ansluter en enhet till HDMI1 innan du påbörjar installationen kommer Kanalkälla att ändras till Digital-tv-box automatiskt.
- Om du inte vill välja STB väljer du **Antenn**.

Om du vill återställa denna funktion ...

Välj **System** → **Inställning** (grundinställning). Ange din 4-siffriga PIN-kod. Standard-PIN-koden är inställd på "0-0-0-0". (Frankrike: "1-1-1-1")

Om du vill ändra PIN-koden använder du funktionen **Ändra PIN**.

Du ska göra **Inställning** (**MENU** → **System**) igen hemma även om det redan gjorts i butiken.

- Om du har glömt PIN-koden trycker du på fjärrkontrollens knappar i följande ordning i standby-läget, vilket återställer PIN-numret till "0-0-0-0": **MUTE** → 8 → 2 → 4 → **POWER** (på)

Använda tv:ns TV-kontroll

Du kan slå på tv:n med knappen **TV-kontroll** längst ned på tv:n och sedan använda **Kontrollmeny**. **Kontrollmeny** visas när du trycker på tv-kontrollen medan tv:n är på. Mer information om dess användning hittar du på bilden nedan.

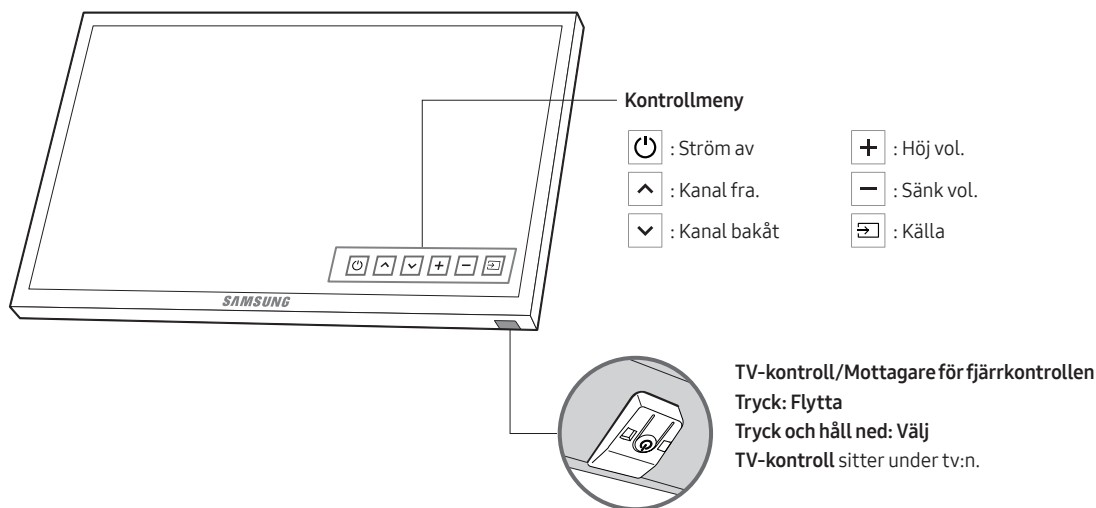

05 Ändra Källa för ingång

Källa

Används för att välja TV eller annan extern ingångskälla såsom DVD/Blu-ray-spelare/kabelbox/STB-satellitmottagare som är ansluten till TV:n.

1. Tryck på knappen **SOURCE** på fjärrkontrollen.
2. Välj önskad extern ingångskälla.

Så här använder du Ändra namn

I **Källa** trycker du på knappen **TOOLS** och sedan kan du ställa in de externa ingångskällor du vill ha.

- När du ansluter en dator till porten **HDMI IN 2** med en HDMI-kabel ska du ställa in TV:n på läget **PC** under **Ändra namn**.
- När du ansluter en dator till porten **HDMI IN 2** med en HDMI till DVI-kabel ska du ställa in TV:n på läget **DVI PC** under **Ändra namn**.
- När du ansluter en AV-enhet till porten **HDMI IN 2** med en HDMI till DVI-kabel ska du ställa in TV:n på läget **DVI-enheter** under **Ändra namn**.

Information

Du kan se detaljerad information om den anslutna externa enheten.

06 Ansluta till en COMMON INTERFACE-plats (din kortplats för TV-tittande)

- Beroende på land och modell.
- Stäng av tv:n för att ansluta eller koppla ur ett CI-kort.

Använda "CI- eller CI+ CARD"

För att kunna titta på betalkanaler måste "CI"- eller "CI+"-kortet matas in.

- Om du inte matar in "CI eller CI+ CARD" kommer vissa kanaler att visa meddelandet "Förvrängd signal".
- Information som bland annat omfattar ett telefonnummer, "CI eller CI+ CARD"-, värd-ID och annan information som visas i ungefär 2–3 minuter. Om ett felmeddelande visas ska du kontakta tjänstleverantören.
- När konfigurationen av kanalinformationen slutförts visas meddelandet "Updating Completed", vilket innebär att kanallistan har uppdaterats.
- **OBS!**
 - Du behöver ett "CI"- eller "CI+"-kort från en lokal kabeltjänstleverantör.
 - Ta ut "CI"- eller "CI+"-kortet genom att försiktigt dra ut det för hand. Om du tappar "CI"- eller "CI+"-kortet kan det skadas.
 - Sätt i "CI"- eller "CI+"-kortet i pilens riktning på kortet.
 - Placeringen av COMMON INTERFACE-platsen kan variera beroende på modell.
 - "CI"- eller "CI+"-kortet stöds inte i alla länder och regioner – hör efter hos din auktoriserade återförsäljare.
 - Om du får problem ska du kontakta en tjänstleverantör.
 - Mata in "CI"- eller "CI+"-kortet som stöder de aktuella antenninställningarna. Skärmen blir förvriden eller syns inte.

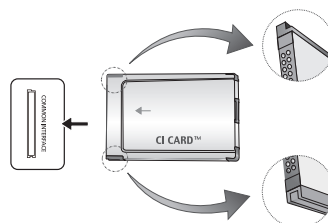

- Bilden kan variera beroende på modell.

07 Så här använder du e-Manualen



Du hittar instruktioner för TV-funktionerna i **e-Manual** i din TV. Tryck på knappen **E-MANUAL** på fjärrkontrollen för att använda den. Flytta markören med upp/ned/höger/vänster-knapparna för att markera en kategori, sedan ett ämne, och tryck sedan på knappen **ENTER**. **e-Manual** visar sidan du vill se.

Du kan även öppna den genom menyn:

MENU → **Support** → **e-Manual** → **ENTER**

- Gå tillbaka till huvudmenyn för **e-Manual** genom att trycka på knappen **E-MANUAL** på fjärrkontrollen.

Skärmvisning

Video, TV-program osv., som visas för tillfället.



Kategorilista. Tryck på knappen ◀ eller ▶ för att välja den kategori du vill ha.

Visar undermenylistan. Använd pilknapparna på fjärrkontrollen för att flytta markören. Tryck på knappen **ENTER** för att välja den undermeny du vill ha.

Knappanvändning

Index: Visar index-skärmen.

- **Index** är tillgängligt beroende på språk.

Enter: Väljer en kategori eller undermeny.

Avsl.: Avsluta **e-Manual**.

<Visa innehållet>

Försök nu: Visar OSD-menyn som överensstämmer med ämnet. Gå tillbaka till skärmen för **e-Manual** genom att trycka på knappen **E-MANUAL**.

Startsida: Går till skärmen **e-Manual**.

Sida: Gå till föregående eller nästa sida.

Zooma in: Förstora en skärm

Tryck på knappen **Zooma in** för att förstora skärmen. Du kan bläddra igenom den förstorade skärmen genom att använda knapparna ▲ eller ▼. Återgå till normal skärmstorlek genom att trycka på knappen **RETURN**.

Växla mellan e-Manual och överensstämmande meny(er).

- Funktionen är inte tillgänglig i vissa menyer.
- Du kan inte använda funktionen **Försök nu** om menyn inte är aktiverad.

Metod 1	Metod 2
<ol style="list-style-type: none">1. Om du vill använda menyn som svarar mot ett ämne i e-Manual trycker du på den röda knappen för att välja Försök nu.2. Gå tillbaka till skärmen för e-Manual genom att trycka på knappen E-MANUAL.	<ol style="list-style-type: none">1. Tryck på knappen ENTER när ett ämne visas. "Vill du utföra detta?" visas. Välj Ja och tryck sedan på knappen ENTER. OSD-fönstret visas.2. Gå tillbaka till skärmen för e-Manual genom att trycka på knappen E-MANUAL.

Så här söker du efter ett ämna på indexsidan

- Den här funktionen kanske inte stöds beroende på språk.
1. Om du vill söka ett nyckelord trycker du på den blå knappen för att välja **Index**.
 2. Tryck på knappen ◀ eller ▶ för att välja den teckenordning du vill ha.
 3. Tryck på knappen ▲ eller ▼ för att välja ett nyckelord du vill se och tryck sedan på knappen **ENTER**.
 4. Du kan visa motsvarande instruktionsskärm för **e-Manual**.
 - Om du vill stänga skärmen för **Index** trycker du på knappen **RETURN**.

08 Felsökning och underhåll

Felsökning

Om tv:n verkar ha problem ska du först prova listan över möjliga problem och lösningar. Om inget av dessa felsökningstips hjälper ska du besöka "www.samsung.com" och sedan klicka på Support eller kontakta ett av Samsungs kundservicecenter.

Bildkvalitet

- Prova först av allt att utföra ett **Bildtest** för att kontrollera att tv:n visar testbilden korrekt. (gå till **MENU - Support - Självdiagnos - Bildtest**) Om testbilden visas korrekt kanske den dåliga bilden orsakats av källan eller signalen.

Tv-bilden ser inte lika bra ut som den gjorde i butiken.

- Om du har en analog kabelbox kan du uppgradera den till en digital box. Använd HDMI- eller komponentkablar för att få HD-kvalitet på bilden.
- Kabel-/satellitabonnet: Prova digitala stationer från kanalutbudet.
- Antennanslutning: Prova HD-stationer efter att ha utfört autoinställning.
- Många HD-kanaler skalas upp från SD-innehåll (Standard Definition).
- Ändra kabel-tv-boxens videoupplösning till 1080i eller 720p.
- Se till att du tittar på tv:n på minsta rekommenderade avstånd baserat på storleken och definitionen av den signal du visar.

Bilden är förvrängd: makroblock, småblock, prickar, pixligt.

- Komprimering av videoinnehåll kan orsaka att bilden förvrids, speciellt på snabbt rörliga bilder, exempelvis idrott och actionfilmer.
- Låg signalnivå eller dålig kvalitet kan orsaka bildstörningar. Det här är inte ett problem med tv:n.
- Om mobiltelefoner används för nära tv:n (inom cirka 1 m) kan det uppstå brus i bilden, både för analog och digital tv.

Färgen blir felaktig eller det visas ingen färg.

- Om du använder en komponentanslutning ska du se till att komponentkablarna är anslutna till rätt uttag. Felaktiga eller lösa anslutningar kan orsaka färgfel eller en tom skärm.

Det är dålig ljusstyrka eller svaga färger.

- Ändra alternativen för **Bild** i tv-menyn. (gå till **Bildläge / Färg / Ljusstyrka / Skärpa**)
- Ändra alternativet för **Energispar** i tv-menyn. (gå till **MENU - System - Ekolösning - Energispar**)
- Prova bildåterställning för att visa standardbildinställningen. (gå till **MENU - Bild - Återställ bild**)

Det finns en liten prickad linje i skärmens kant.

- Om bildstorleken är inställd på **Anpassa t. skärm**, ändrar du den till **16:9**.
- Ändra upplösningen för kabel-tv-box.

Bilden är svartvit.

- Om du använder en AV-kompositingång ska du ansluta videokabeln (gul) till det gröna uttaget på komponentingång 1 på tv:n.

När du byter kanaler fryser bilden eller förvrids och fördröjs.

- Om den är ansluten med kabelbox kan du prova att återställa kabelboxen. Anslut strömsladden igen och vänta tills kabelboxen startar om. Det kan ta upp till 20 minuter.
- Ställ in upplösningen för kabelboxen på 1080i eller 720p.

Ljudkvalitet

- Först av allt, utför **Ljudtest** för att kontrollera att tv:ns ljud fungerar korrekt. (gå till **MENU - Support - Självd diagnos - Ljudtest**)
- Om ljudet är ok kan ljudproblemet ha orsakats av källan eller signalen.

Inget ljud eller för lågt ljud på maximal volym.

- Kontrollera volymen på enheten (kabel-/satellitbox, DVD, Blu-ray etc.) som är ansluten till din tv.

Bilden är bra, men det hörs inget ljud.

- Ställ in alternativet **Välj högtalare** på **TV-högtalare** på ljudmenyn.
- Om du använder en extern enhet ska du se till att ljudkablarna är anslutna till rätt ljudingångar på tv:n.
- Om du använder en extern enhet ska du kontrollera enhetens ljudutgångsalternativ (du kanske behöver ändra kabelboxens ljudalternativ till HDMI när du har en HDMI ansluten till tv:n).
- Om du använder en DVI till HDMI-kabel krävs en separat ljudkabel.
- Starta om den anslutna enheten genom att återansluta enhetens strömkabel.

Högtalarna avger fel ljud.

- Kontrollera kabelanslutningarna. Se till att videokabeln inte är ansluten till en ljudingång.
- Kontrollera signalstyrkan för antenn- eller kabelanslutning. Låg signal kan orsaka förvridet ljud.

Ingen bild, ingen video

Tv:n slås inte på.

- Se till att strömsladden sitter i ordentligt i vägguttaget och tv:n.
- Kontrollera att det finns ström i vägguttaget.
- Prova att trycka på **POWER**-knappen på tv:n för att se till problemet inte ligger i fjärrkontrollen. Om tv:n slås på ska du se avsnittet "Fjärrkontrollen fungerar inte" nedan.

Tv:n slås av automatiskt.

- Se till att **Sovtimer** är inställt på **Av** i menyn **Tid**.
- Om datorn är ansluten till tv:n ska du kontrollera datorns ströminställningar.
- Se till att strömsladden sitter i ordentligt i vägguttaget och i tv:n.
- **Standby, ej sign.** stänger av TV:n om ingen signal har tagits emot av TV:n under en angiven tidsperiod. **Autoavst.** stänger av TV:n om ingen användarinmatning har skett på fyra timmar.

Det finns ingen bild/video.

- Kontrollera kabelanslutningarna (koppla först bort och sedan in alla kablar på tv:n och de externa enheterna).
- Ställ in din externa enhets (kabel-/digital-tv-box, DVD, Blu-ray etc.) videoutgångar så att de stämmer överens med anslutningarna till tv-ingången. Om exempelvis en utgång för en extern enhet är HDMI, ska den anslutas till en HDMI-ingång på tv:n.
- Se till att de anslutna enheterna är påslagna.
- Se till att välja TV:ns rätta källa genom att trycka på **SOURCE**-knappen på fjärrkontrollen.
- Starta om den anslutna enheten genom att återansluta enhetens strömkabel.

Antennanslutning (luft/kabel) (kabel: beroende på land)

Tv:n tar inte emot alla kanaler.

- Se till att antennkabeln är korrekt ansluten.
- Försök med **Inställning** (initial inställning) för att lägga till tillgängliga kanaler i kanallistan. Gå till **MENU - System - Inställning** (första inställningen) och vänta på att alla tillgängliga kanaler ska lagras.
- Kontrollera att antennen sitter rätt placerad.

Bilden är förvrängd: makroblock, småblock, prickar, pixligt.

- Komprimering av videoinnehåll kan orsaka att bilden förvrids, speciellt på snabbt rörliga bilder, exempelvis idrott och actionfilmer.
- Låg signal kan orsaka förvriden bild. Det här är inte ett problem med tv:n.

Övrigt

Bilden går inte att visa på helskärm.

- HD-kanaler har svarta streck på båda sidor om skärmen vid visning av uppskalat SD-innehåll (4:3).
- Svarta streck uppe och nere visas på filmer som har bildförhållanden som skiljer sig från tv:n.
- Justera alternativet för bildstorlek på din externa enhet eller tv till helskärm.

Fjärrkontrollen fungerar inte.

- Byt fjärrkontrollens batterier och sätt polerna (+/-) åt rätt håll.
- Rengör sensors sändningsfönster på fjärrkontrollen.
- Prova att rikta fjärrkontrollen direkt mot tv:n på 1,5–1,8 m avstånd.

Kabelboxens fjärrkontroll slår inte på eller av tv:n och justerar inte volymen.

- Programmera kabel-tv-boxens fjärrkontroll så att den även fungerar med tv:n. Mer information om SAMSUNG TV-kod finns i bruksanvisningen till kabel-tv-boxen.

Ett "Ej tillgängligt läge"-meddelande visas.

- Kontrollera vilken upplösning som stöds för tv:n och justera den externa enhetens utgående upplösning i enlighet med det.

Det utsöndras en plastodör från tv:n.

- Den här lukten är helt normal och försvinner med tiden.

Signalinformation för tv:n är inte tillgängligt i testmenyn Självdiagnos.

- Den här funktionen är endast tillgänglig med digitala kanaler med en antenn-/RF-/Coaxanslutning.

Tv:n lutar åt höger eller vänster sida.

- Ta bort stativbasen från tv:n och montera den på nytt.

Det är svårt att montera stativbasen.

- Kontrollera att tv:n är placerad på ett plant underlag. Om du inte kan avlägsna skruvarna från tv:n kan du använda en magnetisk skruvmejsel.

Menyn Utsändning är gråmarkerad (otillgänglig).

- Menyn **Utsändning** är endast tillgänglig när tv-källan är vald.

Dina inställningar försvinner efter 5 minuter eller varje gång tv:n slås av.

- Om tv:n är i läget **Butiksdemo** kommer ljud- och bildinställningar att återställas var 5:e minut. Om du vill ändra inställningarna från läget **Butiksdemo** till **Hemmabruk** ska du trycka på knappen **SOURCE** för att välja läget **TV** och gå till **MENU - Support - Användarläge**.

Oavbruten ljud- eller videoförlust.

- Kontrollera kabelanslutningarna och anslut dem igen.
- Avbrott på ljud eller video kan orsakas av att man använder alltför starka eller tjocka kablar. Kontrollera att kablarna är tillräckligt flexibla för att användas en längre tid. Vid väggmontering rekommenderar vi att du använder kablar med 90 graders kopplingar.

Du ser små partiklar när du tittar nära tv:ns kanter.

- Det är en del av produktens design och inte ett fel.

Menyn BIB är inte tillgänglig.

- **BIB**-funktionaliteten är endast tillgänglig när du tittar på en HDMI- eller komponentkälla.

Du slog av tv:n för 45 minuter sedan och den slogs på igen.

- Det är normalt. Tv:n har OTA-funktion (Over The Aerial) och fungerar på egen hand för att uppdatera inbyggd programvara som hämtas medan du tittar på tv.

Det finns återkommande bild-/ljudproblem.

- Kontrollera och ändra signal/källa.

En reaktion kan inträffa mellan gummidynorna på basstativet och det översta lagret på vissa möbler.

- För att förhindra detta ska du använda dynor på ytor på tv:n som kommer i direkt kontakt med möbler.

Meddelandet "Filen kan kanske inte spelas upp korrekt." visas.

- Detta visas eventuellt på grund av att innehållet har en hög bithastighet. Innehåll spelas vanligtvis upp men du kan uppleva vissa uppspelningsproblem.

Du kan hålla tv:n på optimal nivå genom att uppdatera till den senaste inbyggda programvaran (www.samsung.com → Support) via USB.

TFT LED-panelen har en panel som består av underpixlar som kräver sofistikerad teknik för produktionen. Det kan dock finnas några få mörka eller ljusa pixlar på skärmen. Dessa pixlar har ingen inverkan på produktens prestanda. Vissa funktioner och bilder som visas i den här bruksanvisningen finns bara på vissa modeller.

Funktionen Text-TV

Indexsidan på **Text-TV** ger dig information om hur du använder tjänsten. Om **Text-TV**-informationen ska visas korrekt måste kanalmottagningen vara stabil. Annars kanske information saknas eller så går det kanske inte att visa alla sidor.

- Du kan ändra text-tv-sidor genom att trycka på sifferknapparna på fjärrkontrollen.

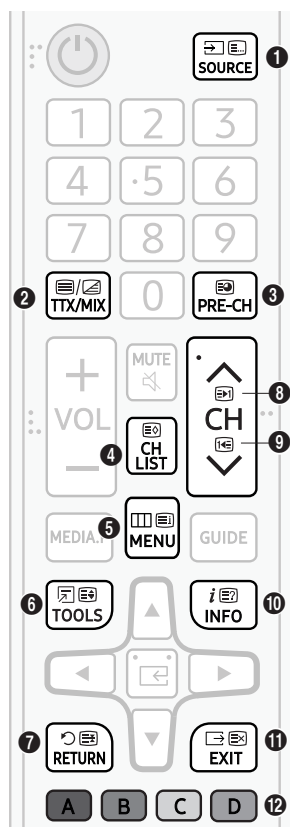

- 1 (läge): Används för att välja **Text-TV**-läget (LIST/FLOF). Om den trycks in i LIST-läget växlar läget till läget för att spara lista. I läget för att spara lista kan du spara en **Text-TV**-sida genom att trycka på knappen 8 (lagra).
- 2 (Full TTX/Dubbel TTX/mix/av): Aktiverar **Text-TV**-läget för aktuell kanal. Tryck på knappen två gånger för att överlappa **Text-TV**-läget med den aktuella TV-bilden. Tryck på den en gång till för att stänga text-tv-läget.
- 3 (undersida): Visar den tillgängliga undersidan.
- 4 (lagra): Lagrar **Text-TV**-sidor.
- 5 (index): Används för att visa indexsidan (innehållet) på sidan när du visar **Text-TV**.
- 6 (storlek): Visar bokstäverna i dubbel storlek i skärmens övre del. För att visa texten på den nedre delen av skärmen trycker du på den igen. För att återgå till normal visning trycker du på den igen.
- 7 (håll): Håller visningen av den aktuella sidan, ifall det finns flera underordnade sidor som följer automatiskt. Tryck på knappen igen för att ångra.
- 8 (sida upp): Visar nästa **Text-TV**-sida.
- 9 (sida ned): Visar föregående **Text-TV**-sida.
- 10 (visa): Används för att visa dold text (t.ex. svar på frågelekar). För att återgå till normal visning trycker du på den igen.
- 11 (avbryt): Krymper text-tv-visningen för att överlappa med aktuell sändning.
- 12 Färgade knappar (röd/grön/gul/blå): Om tv-sändaren använder FASTEXT-systemet, kommer de olika ämnena på en text-tv-sida att vara färgkodade. Du kan välja dem genom att trycka på de färgade knapparna. Tryck på den färgknapp som överensstämmer med ditt val. En ny färgkodad sida visas. Alternativen kan väljas på samma sätt. Om du vill visa föregående eller nästa sida trycker du på motsvarande färgade knapp.

Text-tv-sidorna är uppdelade i följande sex kategorier

Del	Innehåll
A	Utvalda sidnummer.
B	Tv-kanalens identitet.
C	Aktuellt sidnummer eller sökindikeringar.
D	Datum och tid.
E	Text.
F	Statusinformation. FASTEXT-information.

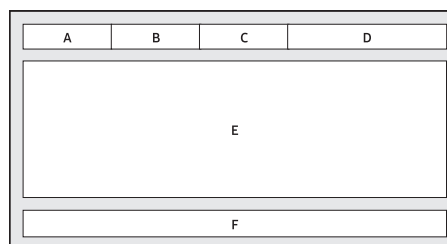

Antistöld Kensington-lås

Kensington-låset tillhandahålls inte av Samsung. Det är en enhet som används för att fysiskt låsa systemet när det används på en allmän plats. Utseende och låsmetod kan skilja sig från bilden beroende på tillverkare. Se bruksanvisningen som medföljer Kensington-låset för rätt användning.

- Titta efter symbolen "K" på TV:ns baksida. Intill symbolen "K" finns en Kensingtonskåra.
- Portens läge och färg kan variera beroende på modell.

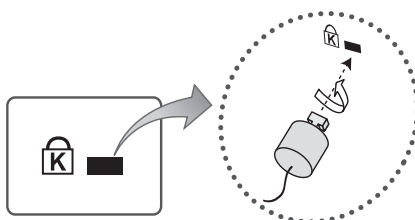

<Tillbehör>

Följ stegen nedan för att låsa produkten:

1. Vira Kensingtonlåskabeln runt ett stort, fast föremål som en stol eller ett bord.
2. För in änden av kabeln med låset fäst runt öglan på Kensingtonlåskabeln.
3. För in låsenheten i Kensingtonskåran på produkten.
4. Lås låset.
 - Det här är allmänna anvisningar. För exakta anvisningar, se bruksanvisningen som medföljer låsenheten.
 - Låsenheten måste köpas separat.

Stillbildsvarning

Undvik att visa stillbilder (t.ex. jpeg-filer) eller andra objekt som ligger stilla på skärmen (t.ex. TV-programlogotyper, nyhets- eller aktieinformation längst ner på skärmen) eller program i bildformat med panorama eller 4:3. Om du oavbrutet visar stillbilder kan det orsaka bildskärmsbränning på LED-skärmen, vilket påverkar bildkvaliteten. För att minska risken för denna negativa effekt ska du följa rekommendationerna nedan:

- Titta inte på samma TV-kanal under längre perioder.
- Försök alltid att visa en bild på hela skärmen. Använd tv:ns bildformatsmeny för bästa möjliga matchning.
- Om du minskar ljusstyrka och kontrast bidrar det till att undvika problem med efterbilder.
- Använd alla TV-egenskaper som har utformats för att minska bildskärmsbränning och efterbilder. Se e-Manual för detaljer.

Skötsel av TV:n

- Om en etikett har satts fast på TV-skärmen kan det fastna rester efter att du har tagit bort etiketten. Rengör resterna innan du tittar på TV.
- Exteriören och skärmen på TV:n kan repas under rengöring. Se till att du torkar utsidan och skärmen försiktigt med en mjuk trasa, för att förhindra repor.
- Spruta inte vatten eller vätska direkt på TV:n. All vätska som tränger in i produkten kan orsaka fel, brand och elektrisk kortslutning.
- Gör rent tv:n genom att stänga av den och sedan försiktigt torka bort fläckar och fingeravtryck på panelen med en mikrofibertrasa. Rengör tv:ns panel eller stomme med en mikrofibertrasa som har doppats i lite vatten. Därefter torkar du bort fukt med en torr trasa. När du rengör ska du inte trycka för hårt på ytan eftersom det kan skada panelen. Använd aldrig antändbara vätskor (bensen, thinner o.s.v.) eller ett rengöringsmedel. För envisa fläckar ska du spruta en liten mängd skärmrengöringsmedel på trasan och sedan använda trasan för att torka bort fläckarna.

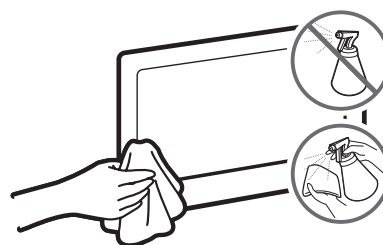

09 Specifikationer och annan information

Specifikationer

Modellnamn	UE40M5005 / UE40M5075	UE49M5005 / UE49M5075
Skärmupplösning	1920 x 1080	1920 x 1080
Skärmstorlek (Diagonal)	40 tum (100 cm)	49 tum (123 cm)
Ljud (utgång)	20 W	20 W
Vridbart stativ (vänster/höger)	0°	0°
Mått (B x H x D)		
Stomme	922,7 x 531,0 x 72,6 mm	1118,8 x 650,0 x 74,2 mm
Med stativ	922,7 x 552,5 x 170,3 mm	1118,8 x 669,9 x 187,5 mm
Vikt		
Utan stativ	7,0 kg	10,3 kg
Med stativ	7,2 kg	10,6 kg

Miljöfaktorer

Temperatur vid drift	10 °C till 40 °C (50°F till 104 °F)
Luftfuktighet vid drift	10% till 80%, icke-kondenserande
Temperatur vid förvaring	-20 °C till 45 °C (-4 °F till 113 °F)
Luftfuktighet vid förvaring	5 % till 95 %, icke-kondenserande

- Designen och specifikationerna kan ändras utan föregående meddelande.
- Information om effektspecifikationer och effektförbrukningen finns på etiketten som sitter på produkten.
- Vanlig strömförbrukning mäts i enlighet med IEC 62087.

Minska strömförbrukningen

När du stänger av TV:n övergår den till standby-läget. I standby-läget fortsätter den att förbruka lite ström. För att minska strömförbrukningen ska du koppla ur strömsladden när du inte ska använda TV:n under en längre tid.

VideofORMAT som stöds

Filtillägg	Innehåll	Videokodex	Upplösning	Bildruteffrekvens (bps)	Bithastighet (Mbps)	Audio Codec
*.avi	AVI MKV ASF MP4 3GP VRO VOB PS TS	Divx 3.11/4/5/6	1920 x 1080	6 ~ 30	30	Dolby Digital LPCM ADPCM(IMA, MS) AAC HE-AAC WMA Dolby Digital Plus MPEG(MP3) DTS (Core) G.711 (A-Law, μ -Law)
*.mkv		MPEG4 SP/ASP				
*.asf		H.264 BP/MP/HP				
*.wmv		HEVC (H.265 – Main, Main10 – L4, L4.1)				
*.mp4		Motion JPEG	640 x 480			
*.3gp		Window Media Video v9	1920 x 1080			
*.vro		MPEG2				
*.mpg						
*.mpeg						
*.ts						
*.tp						
*.trp						
*.mov						
*.flv						
*.vob						
*.svi						
*.divx						

Andra restriktioner

- Videoinnehåll spelas inte eller spelas inte korrekt om det är ett fel i innehållet eller behållaren.
- Ljud eller video kanske inte fungerar om innehållet har en standardbithastighet/-bildrutehastighet som ligger över den kompatibla bildrutehastigheten/sek. som är listad i tabellen.
- Om det finns fel i indextabellen så stöds inte funktionen för sökning (hopp).
- Vissa USB-/digitalkameraenheter kanske inte är kompatibla med spelaren.
- Menyknapp kan visas senare om videon är större än 10 Mbps (bithastighet).
- HEVC-codec är endast tillgängligt i MKV-/MP4-/TS-behållare.

Videodekoder

- Stöder upp till H.264, nivå 4.1 (FMO/ASO/RS stöds inte.)
- Stöder upp till H.265 – Main, Main10 – L4, L4.1
- bildrutehastighet:
 - Under 1280 x 720: Max. 60 bildrutor
 - Över 1280 x 720: Max. 30 bildrutor
- VC1 APL4 stöds inte.
- GMC 2 eller högre stöds inte.

Audioavkodare

- WMA 10 Pro stöder upp till 5.1-kanalslösning och M2-profil.
- WMA förlustfritt ljud stöds inte.
- Vorbis stöder upp till 2-kanaligt.
- Dolby Digital Plus stöder upp till 5.1-kanalslösning.

Undertextningsformat som stöds

Extern

Namn	Filtillägg
MPEG-4 timed text	.txt
SAMI	.smi
SubRip	.srt
SubViewer	.sub
Micro DVD	.sub eller .txt
SubStation Alpha	.ssa
Advanced SubStation Alpha	.ass
Powerdivx	.psb

Intern

Namn	Innehåll	Format
Xsub	AVI	Bildformat
SubStation Alpha	MKV	Textformat
Advanced SubStation Alpha	MKV	Textformat
SubRip	MKV	Textformat
MPEG-4 Timed text	MP4	Textformat

Mer information om funktionen **Ljudbeskrivning/Textning** finns i **e-Manual**.

Fotoformat som stöds

Filtillägg	Typ	Upplösning
*.jpg / *.jpeg	JPEG	15360 x 8640
*.bmp	BMP	4096 x 4096
*.mpo	MPO	15360 x 8640

- Filen av MPO-typ stöder inte funktionerna Zooma in, Rotera och Bildspelseffekt.

Musikformat som stöds

Filtillägg	Typ	Kodek	Anmärkning
*.mp3	MPEG	MPEG1 Audio Layer 3	
*.m4a / *.mpa / *.aac	MPEG4	AAC	
*.flac	FLAC	FLAC	Stöder upp till 2-kanaligt.
*.ogg	OGG	Vorbis	Stöder upp till 2-kanaligt.
*.wma	WMA	WMA	WMA 10 Pro stöder upp till 5.1-kanalslösning och M2-profil. (WMA lossless audio stöds inte.)
*.wav	wav	wav	
*.mid / *.midi	midi	midi	typ 0 och typ 1

Helt tillgängliga upplösningar

Optimal upplösning är 5-serien: 1920 × 1080 @ 60 Hz

Se sidan med specifikationer för tillgängliga upplösningar.

Läge	Upplösning	Horisontal frekvens (kHz)	Vertikal frekvens (Hz)	Pixlar, klockhastighet (MHz)	Synkpolaritet (H/V)	1920 x 1080
IBM	720 x 400	31,469	70,087	28,322	-/+	✓
MAC	640 x 480	35,000	66,667	30,240	-/-	✓
	832 x 624	49,726	74,551	57,284	-/-	✓
	1152 x 870	68,681	75,062	100,000	-/-	✓
VESA DMT	640 x 480	31,469	59,940	25,175	-/-	✓
	640 x 480	37,861	72,809	31,500	-/-	✓
	640 x 480	37,500	75,000	31,500	-/-	✓
	800 x 600	37,879	60,317	40,000	+/+	✓
	800 x 600	48,077	72,188	50,000	+/+	✓
	800 x 600	46,875	75,000	49,500	+/+	✓
	1024 x 768	48,363	60,004	65,000	-/-	✓
	1024 x 768	56,476	70,069	75,000	-/-	✓
	1024 x 768	60,023	75,029	78,750	+/+	✓
	1152 x 864	67,500	75,000	108,000	+/+	✓
	1280 x 720	45,000	60,000	74,250	+/+	✓
	1280 x 800	49,702	59,810	83,500	-/+	✓
	1280 x 1024	63,981	60,020	108,000	+/+	✓
	1280 x 1024	79,976	75,025	135,000	+/+	✓
	1366 x 768	47,712	59,790	85,500	+/+	✓
	1440 x 900	55,935	59,887	106,500	-/+	✓
	1600 x 900RB	60,000	60,000	108,000	+/+	✓
1680 x 1050	65,290	59,954	146,250	-/+	✓	
1920 x 1080	67,500	60,000	148,500	+/+	✓	

- Läget för radsprång kan inte användas.
- Om ett videofORMAT som inte är standard väljs kan det hända att enheten inte fungerar som den ska.

Licenser



For DTS patents, see <http://patents.dts.com>. Manufactured under license from DTS, Inc.

DTS, the Symbol, DTS in combination with the Symbol, DTS Premium Sound|5.1, DTS Digital Surround, DTS Express, and DTS Neo2:5 are registered trademarks or trademarks of DTS, Inc. in the United States and/or other countries.

© DTS, Inc. All Rights Reserved.



This DivX Certified® device can play DivX® HD video files (including .avi, .divx). Download free software at www.divx.com to create, play and stream digital videos. To play purchased DivX movies, first register your device at vod.divx.com. Find your registration code in the DivX VOD section of your device setup menu.

This DivX Certified® device can play DivX® HD video (including .avi, .divx). DivX®, DivX Certified® and associated logos are trademarks of DivX, LLC and are used under license.

Covered by one or more of the following U.S. patents: 7,295,673; 7,460,668; 7,515,710; 8,656,183; 8,731,369; RE45,052.



The terms HDMI and HDMI High-Definition Multimedia Interface, and the HDMI Logo are trademarks or registered trademarks of HDMI Licensing LLC in the United States and other countries.



Manufactured under license from Dolby Laboratories. Dolby, Dolby Audio, Pro Logic, and the double-D symbol are trademarks of Dolby Laboratories.



DEN HÄR PRODUKTEN SÄLJS MED EN BEGRÄNSAD GARANTI OCH ÄR GODKÄND FÖR ANVÄNDNING ENDAST TILLSAMMANS MED HEVC-INNEHÅLL SOM UPPFYLLER ALLA FÖLJANDE TRE KVALIFIKATIONER: (1) HEVC-INNEHÅLL ENDAST FÖR PERSONLIG ANVÄNDNING, (2) HEVC-INNEHÅLL SOM INTE ERBJUDS TILL FÖRSÄLJNING OCH (3) HEVC-INNEHÅLL SOM HAR SKAPATS AV PRODUKTENS ÄGARE.

PRODUKTEN FÅR INTE ANVÄNDAS TILLSAMMANS MED HEVC-KODAT INNEHÅLL SKAPAT AV EN TREDJE PART, SOM ANVÄNDAREN HAR BESTÄLLT ELLER SOM HAR KÖPTS FRÅN EN TREDJE PART, FÖRUTOM OM ANVÄNDAREN HAR FÅTT ETT SEPARAT TILLSTÅND ATT ANVÄNDA PRODUKTEN TILLSAMMANS MED SÅDANT INNEHÅLL AV EN LICENSIERAD ÅTERFÖRSÄLJARE AV INNEHÅLLET.

ANVÄNDNING AV PRODUKTEN TILLSAMMANS MED HEVC-KODAT INNEHÅLL ANSEES SOM GODKÄNNANDE AV DEN BEGRÄNSADE BEFOGENHETEN FÖR ANVÄNDNING SÅ SOM ANGES OVAN.

Open Source License Notice

Open Source used in this product can be found on the following webpage.
(<http://opensource.samsung.com>) Open Source License Notice is written only English.

Rekommendation – Endast EU



Härmed deklarerar Samsung Electronics att den här TV:n efterlever de grundläggande kraven och alla nödvändiga förutsättningar enligt direktivet 1999/5/EG.

Den officiella deklARATIONEN om överensstämmelse hittar du på adressen <http://www.samsung.com>, gå till Support > Sök produktsupport och ange modellnamn.

Den här utrustningen får bara användas inomhus.

Den här utrustningen kan användas i alla EU-länder.



Korrekt avfallshantering av produkten (Elektriskt & elektroniskt avfall) **(Tillgängligt i länder med separata insamlingssystem)**

Märkningen på produkten, tillbehören eller dokumentationen anger att produkten och dess elektroniska tillbehör (t.ex. laddare, headset, USB-kabel) inte får slängas i hushållssoporna vid livsslut. För att förhindra skada på miljön eller den mänskliga hälsan är det viktigt att sortera utrustningen från andra typer av avfall.

Hemmaanvändare skall antingen kontakta sin återförsäljare, eller den lokala renhållningsmyndigheten för att få information om hur och var de kan göra sig av med produkten på ett säkert sätt.

Företagsanvändare skall kontakta sina leverantörer och kontrollera vilka regler som anges på köpekontraktet. Den här produkten och dess elektroniska tillbehör får inte blandas med andra kommersiella avfallstyper.



Korrekt avfallshantering av batterierna i den här produkten **(Tillgängligt i länder med separata insamlingssystem)**

Märkningen på batteriet, bruksanvisningen eller förpackningen anger att batteriet i den här produkten inte får slängas bland hushållssoporna vid livsslut. Om märkning med de kemiska symbolerna Hg, Cd eller Pb finns anger det att batteriet innehåller kvicksilver, kadmium eller bly som överskrider referensnivåerna enligt EU-direktivet 2006/66. Om batterierna inte avfallshandteras på rätt sätt kan de orsaka skador på den mänskliga hälsan eller på miljön.

För att skydda våra naturresurser och främja återvinning ska batterierna lämnas till det lokala batteriinsamlingssystemet.

Information om Samsungs miljöinsatser och produktspecifika regleringskrav, t. ex. REACH, WEEE, batterier finns på http://www.samsung.com/uk/aboutsamsung/samsungelectronics/corporatecitizenship/data_corner.html

VARNING – FÖR ATT FÖRHINDRA RISK FÖR BRAND, SKA DU ALLTID FÖRVARA LJUS OCH ANDRA ÖPPNA ELDLÅGOR PÅ AVSTÅND FRÅN PRODUKTEN.



Før du læser denne brugervejledning

Denne brugervejledning og en integreret e-Manual følger med tv'et.

Gennemgå følgende, før du læser denne brugervejledning:

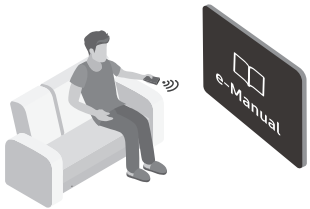
	Brugervejledning	Læs den medfølgende brugervejledning for at se oplysningerne om produktsikkerhed, installation, tilbehør, indledende konfiguration og produktspecifikationer.
	e-Manual	Læs produktets integrerede e-Manual for at få mere at vide om dette tv. <ul style="list-style-type: none">• For at åbne e-Manualen, MENU → Support → e-Manual → ENTER

På webstedet kan du downloade brugervejledningen og se indholdet på din pc eller mobile enhed.

Advarsel! Vigtige sikkerhedsinstruktioner

Læs sikkerhedsinstruktionerne, inden du anvender dit tv.

FORSIGTIG			Klasse II-produkt: Dette symbol angiver, at der ikke kræves en sikkerhedsforbindelse til elektrisk jord (jordforbindelse).
RISIKO FOR ELEKTRISK STØD. MÅ IKKE ÅBNES.			
FORSIGTIG: BAGPANELET MÅ IKKE FJERNES, DA DER ER RISIKO FOR ELEKTRISK STØD. DER ER INGEN INDVENDIGE DELE, DER KAN REPARERES AF BRUGEREN. ALLE REPARATIONER SKAL OVERLADES TIL KVALIFICERET PERSONALE.			Vekselstrømsspænding: Nominel spænding, der er mærket med dette symbol, er vekselstrømsspænding.
	Dette symbol indikerer, at der findes højspænding inden i. Det er farligt med enhver form for kontakt med nogen intern del i dette produkt.		Jævnstrømsspænding: Nominel spænding, der er mærket med dette symbol, er jævnstrømsspænding.
	Dette symbol angiver, at vigtige dokumenter om betjening og vedligeholdelse er vedlagt dette produkt.		Advarsel. Se brugervejledning: Dette symbol anmoder brugeren om, at se brugervejledningen for yderligere sikkerhedsrelaterede oplysninger.

- Åbningerne i kabinettet, på bagsiden eller i bunden skal sørge for nødvendig ventilation. For at sikre apparatets korrekte funktion og beskytte det mod overophedning må disse åbninger aldrig blokeres eller tildækkes.
 - Placer ikke apparatet på et sted med begrænset plads, som f.eks. en bogreol eller indbygget skab, med mindre der er sørget for passende ventilation.
 - Placer ikke apparatet i nærheden af eller over en radiator eller varmeovn, eller hvor det er udsat for direkte sollys.
 - Anbring ikke en beholder (vaser mv.) med vand på dette apparat, da dette kan medføre risiko for brand eller elektrisk stød.
- Udsæt ikke dette apparat for regn, og anbring det ikke tæt på vand (tæt ved et badekar, vaskekumme, køkkenvask eller vaskebalje, i en våd kælder eller tæt på en swimmingpool osv.). Hvis dette apparat ved en fejl bliver vådt, så fjern strømskikket, og kontakt straks en autoriseret forhandler.
- Dette apparat bruger batterier. Der kan findes miljøbestemmelser, hvor du bor, som kræver, at disse batterier bortskaffes særskilt. Kontakt dine lokale myndigheder for information om bortskaffelse eller genbrug.
- Overbelast ikke stikkontakter, forlængerledninger eller adaptere over deres kapacitet, da dette kan medføre brand eller elektrisk stød.
- Strømkabler skal anbringes, så de ikke bliver trådt på eller bliver klemt af ting, der placeres ovenpå eller op mod dem. Vær særlig forsigtig med kablernes stikende, ved stikkontakter i væggen og punktet, hvor ledningen fører ind i apparatet.

- For at beskytte apparatet under tordenvejr, eller når det efterlades uden opsyn og ude af brug i længere tid, skal stikket trækkes ud af stikkontakten og forbindelsen til antenne eller kabelsystem skal afbrydes. Det forhindrer skader fra lynnedslag og overspænding på strømforsyningsnettet.
- Inden du slutter vekselstrømkablet til jævnstrømsadapterstikket, skal du tjekke, at spændingsangivelsen på jævnstrømsadapteren svarer til den lokale strømspænding.
- Stik aldrig metalgenstande ind i åbningerne på dette apparat. Denne kan medføre fare for elektrisk stød.
- For at undgå elektrisk stød må du aldrig røre ved noget inde i dette apparat. Kun en kvalificeret tekniker må åbne apparatet.
- Tjek, at strømkablets stik er sat helt ind og sidder godt fast. Træk altid i stikket, når kablet fjernes fra stikkontakten i væggen. Træk aldrig i strømkablet. Rør ikke ved strømkablet med våde hænder.
- Hvis dette apparat ikke fungerer normalt, specielt hvis der kommer unormale lyde eller lugte fra det: Frakobl det straks, og kontakt en autoriseret forhandler eller et servicecenter.
- Sørg for at trække strømstikket ud af stikkontakten, hvis tv'et ikke bruges, eller hvis du forlader dit hjem i en længere periode (specielt hvis børn, ældre eller handicappede personer er alene tilbage i hjemmet).
 - Opsamlet støv kan forårsage elektrisk stød, elektrisk lækage eller brand, fordi det kan få strømkablet til at danne gnister og varme eller isoleringen til at forringes.
- Sørg for at kontakte et autoriseret Samsung-servicecenter for at få mere at vide, hvis du ønsker at installere dit tv et sted med meget støv, høje eller lave temperaturer, høj luftfugtighed eller kemiske stoffer, eller hvis det skal være i funktion 24 timer i døgnet, f.eks. i lufthavne, på togstationer osv. I modsat fald kan det medføre alvorlig skade på dit tv.
- Brug kun korrekt jordet stik og stikkontakt.
 - En forkert jordforbindelse kan medføre elektrisk stød eller skade på udstyret. (Kun Klasse I-udstyr.)
- For at slukke komplet for dette apparat skal du fjerne stikket fra stikkontakten. For at sikre, at du hurtigt kan frakoble apparatet, hvis det bliver nødvendigt, skal du sørge for, at stikkontakten og strømstikket er let tilgængelige.
- Opbevar tilbehøret (batterier osv.) et sikkert sted utilgængeligt for børn.
- Undgå at tabe eller slå på apparatet. Hvis produktet bliver beskadiget: Frakobl strømkablet, og kontakt et Samsung-servicecenter.
- Apparatet rengøres ved at trække stikket ud af stikkontakten og tørre det af med en blød, tør klud. Brug ikke kemikalier som f.eks. voks, rensbenzin, sprit, fortyndere, insekticider, luftfriskere, smøremidler eller rengøringsmidler. Disse kemikalier kan beskadige tv'ets udseende eller fjerne påskrifter trykt på produktet.
- Udsæt ikke dette apparat for dryp eller sprøjt.
- Bortskaf ikke batteriet i ild.
- Kortslut ikke, adskil ikke og overophed ikke batterierne.
- Der er fare for eksplosion, hvis du udskifter batterierne i fjernbetjeningen med en forkert batteritype. Udskift kun med samme eller tilsvarende type.
- For at reducere risikoen for brand eller elektrisk stød må dette apparat ikke udsættes for regn eller fugt.
- Apparatet må ikke udsættes for dryp eller væskeprøjt, og væskefyldte objekter som f.eks. vaser må ikke placeres oven på apparatet.
- ADVARSEL: KUN TIL INDENDØRS BRUG

* Figurer og illustrationer i denne brugervejledning er kun til reference og kan afvige fra produktets virkelige udseende. Produktdesign og -specifikationer kan ændres uden varsel.

SNG-sprog (russisk, ukrainsk, kasakhisk) findes ikke for dette produkt, fordi det fremstilles til kunder i EU-området.

Indhold

	Før du læser denne brugervejledning	2
	Advarsel! Vigtige sikkerhedsinstruktioner	3
01	Hvad er der i kassen?	
02	Tv-installation	
	Montering af tv'et på en væg	8
	Sørg for korrekt ventilation til dit tv	9
	Montering af tv'et på en sokkel	10
	Sikkerhedsforanstaltninger: Sådan fastgør du tv'et til væggen, så det ikke falder ned	10
03	Fjernbetjeningen	
	Installation af batterier i fjernbetjeningen (batteristørrelse: AAA)	12
04	Første indstilling	
	Hvis du ønsker at nulstille denne funktion...	13
	Sådan bruger du Tv-fjernbetjening	13
05	Ændring af indgangs-Kilde	
	Kilde	14
	Sådan bruges Rediger navn	14
	Information	14
06	Tilslutning til en COMMON INTERFACE-slot (slotten til dit tv-visningskort)	
	Brug af "CI" eller "CI+ CARD"	15

07	Sådan anvendes e-Manual	
	Skærmmvisning	16
	Sådan skifter du mellem emner i e-Manual Vejledningen og den eller de tilsvarende OSD-menuer.	17
	Sådan søger du et emne på indekssiden	17
08	Problemløsning og vedligeholdelse	
	Problemløsning	18
	Tekst-tv-funktion	23
	Tekst-tv-siderne er inddelt i seks kategorier	24
	Kensington-tyverisikring	24
	Advarsel om stillbilleder	25
	Pleje af tv'et	25
09	Specifikationer og andre oplysninger	
	Specifikationer	26
	Miljømæssige betragtninger	26
	Nedsættelse af strømforbruget	26
	Licenser	30

01 Hvad er der i kassen?

Kontrollér, at følgende dele leveres sammen med dit tv. Kontakt forhandleren, hvis der mangler nogle dele.

- Fjernbetjening og batterier (2 x AAA)
- Brugervejledning
- Garantibevis/lovgivningsmæssig vejledning (ikke tilgængelig i visse områder)
- Tv-strømkabel (afhængigt af landet og modellen)
- Delenes farve og facon kan være anderledes afhængigt af modellen.
- Kabler, der ikke følger med dette produkt, kan købes separat.
- Åbn æsken, og tjek for tilbehør, der er skjult bag eller inde i emballagematerialer.

Der kan opkræves et administrationsgebyr i følgende situationer:

(a) Hvis en tekniker tilkaldes på din foranledning, og der ikke er nogen fejl ved produktet (f.eks. hvis brugeren ikke har læst denne brugervejledning).

(b) Hvis du afleverer enheden til et reparationscenter, og der ikke er nogen fejl ved produktet (f.eks. hvis brugeren ikke har læst denne brugervejledning).

Du bliver informeret om størrelsen på administrationsgebyret, inden teknikeren kommer på besøg.



Advarsel: Skærme kan beskadiges ved direkte tryk, når de håndteres forkert. Vi anbefaler, at tv'et løftes ved kanterne, som vist.



02 Tv-installation

Montering af tv'et på en væg



Hvis du monterer dette tv på en væg, skal du følge producentens instruktioner nøje. Hvis tv'et ikke monteres korrekt, kan det glide eller falde ned og forårsage alvorlige personskader hos børn og voksne og alvorlige skader på tv'et.

Modeller, der indeholder adapter til vægbeslag, skal monteres som vist i figuren herunder, inden vægbeslaget monteres.

- Se i monteringsvejledningen, der fulgte med Samsungs vægbeslag.

Du kan montere tv'et på væggen ved hjælp af et vægbeslag (sælges separat).

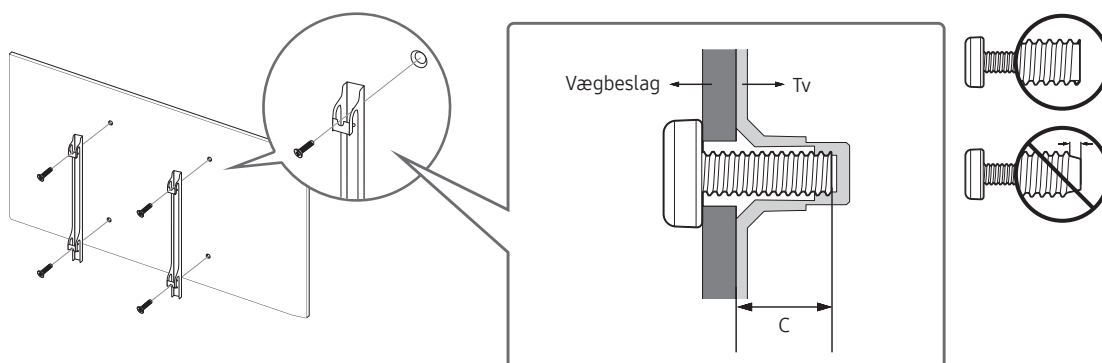

- Samsung Electronics er ikke ansvarlig for nogen skade på produktet eller personskade, hvis du vælger at installere vægbeslaget selv.
- Du kan montere vægbeslaget på en fast væg, som er vinkelret med gulvet. Inden du monterer vægbeslaget på andre overflader end gips, skal du kontakte din nærmeste forhandler for flere informationer. Hvis du monterer tv'et på et loft eller på en skrå væg, kan det falde ned og medføre personskade.
- Standarddimensioner til vægbeslag ses i tabellen på den næste side.
- Hvis du installerer et vægbeslag fra en tredjepart, skal du være opmærksom på, at længden af de skruer, du kan bruge til at montere tv'et på vægbeslaget, fremgår af kolonne C i tabellen på næste side.
- Når du installerer et vægbeslag, anbefaler vi, at du strammer alle fire VESA-skruer.
- Hvis du ønsker at installere et vægbeslag, der kun sættes fast i væggen med to skruer, skal du sørge for at bruge et vægbeslag fra Samsung, der understøtter denne type af installation. (Afhængig af det geografiske område har du muligvis ikke mulighed for at købe denne type vægbeslag.)

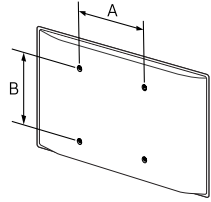
Tv-størrelse i tommer	Specifikation for VESA-skruehul (A * B) i millimeter	C (mm)	Standardskrue	Mængde	
40 - 49	200 x 200	20 - 21	M8	4	



Montér ikke dit vægbeslag, mens dit tv er tændt. Dette kan medføre personskaade pga. elektrisk stød.

- Brug ikke skrueer, der er længere end standarddimensionerne eller ikke svarer til VESA-standardskruespecifikationer. Skrueer, der er for lange, kan medføre skade inde i TV-apparatet.
- For vægbeslag, som ikke opfylder VESA-standardens skruespecifikationer, kan længden af skrueerne variere, afhængigt af specifikationerne for vægbeslaget.
- Stram ikke skrueerne for kraftigt. Dette kan beskadige produktet eller få produktet til at vælte og medføre personskaade. Samsung er ikke ansvarlig for uheld af denne type.
- Samsung er ikke ansvarlig for skade på produkter eller personskaade, hvis der anvendes andre vægbeslag end VESA eller ikke-specificerede vægbeslag, eller forbrugeren ikke følger installationsvejledningen for produktet.
- Monter ikke TV'et med en hældning større end 15 grader.
- Sørg for, at der er to personer til montering af tv'et på en væg.

Sørg for korrekt ventilation til dit tv

Når du installerer dit tv, skal du holde en afstand på mindst 10 cm mellem tv'et og andre genstande (vægge, skabe mv.) for at sikre korrekt ventilation. Manglende korrekt ventilation kan medføre brand eller et problem med produktet, der skyldes en forøgelse af dets interne temperatur.

Når du installerer tv'et på en sokkel eller et vægbeslag, anbefaler vi kraftigt, at du kun anvender dele leveret af Samsung Electronics. Brug af dele leveret af en anden producent kan medføre problemer med produktet eller medføre personskaade, fordi produktet falder ned eller vælter.

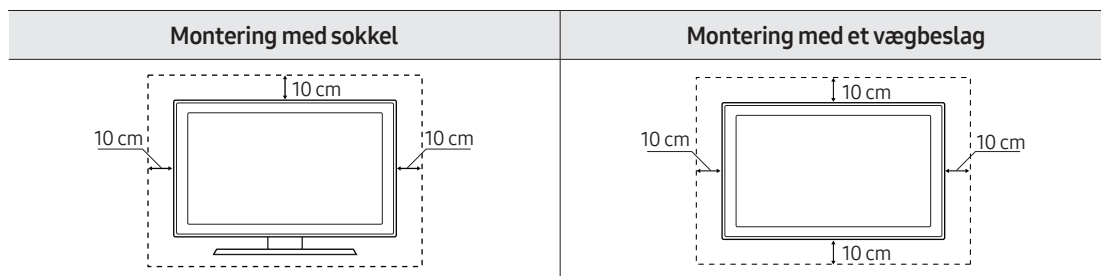

Montering af tv'et på en sokkel

Sørg for, at du har alt det viste tilbehør, og at du samler soklen ved at følge den medfølgende samlevejledning.

Sikkerhedsforanstaltninger: Sådan fastgør du tv'et til væggen, så det ikke falder ned



Forsigtig: Hvis du trækker, skubber eller klatrer på tv'et, kan det vælte ned. I særdeleshed skal du sikre, at børn ikke hænger på eller destabiliserer tv'et. Denne handling kan få tv'et til at vælte og medføre alvorlige skader eller sågar død. Følg alle de sikkerhedsforskrifter, der findes i den sikkerhedsbrochure, der følger med dit tv. For ekstra stabilitet og sikkerhed kan du anskaffe og installere en enhed, der forhindrer fald, som forklaret herunder.



ADVARSEL: Stil aldrig et tv på en ustabil placering. Et tv kan falde ned og forårsage alvorlig personskade eller dødsfald. Mange personskader, særligt på børn, kan undgås ved at tage nogle enkle forholdsregler såsom

- Brug skabe eller sokler, der er anbefalet af tv-producenten.
- Brug kun møbler, der kan understøtte tv'et sikkert.
- Sørg for, at tv'et ikke hænger ud over kanten på det understøttende møbel.
- Undlad at anbringe tv'et på høje møbler (f.eks. høje skabe eller bogreoler) uden at forankre både møblet og tv'et til en passende støtte.
- Placér ikke tv'et på stof eller andre materialer, der kan placeres mellem tv'et og det understøttende møbel.
- Fortæl børn om farerne ved at klatre på møbler for at nå tv'et eller dets controller.

Hvis du beholder det tv, du udskifter, og placerer det et andet sted, bør du tage de samme forholdsregler med det gamle tv.

Undgå at tv'et vælter

1. Sådan fastgør du et sæt af beslag sikkert til væggen ved hjælp af de korrekte skruer. Bekræft, at skruerne sidder godt fast i væggen.
 - Du får eventuelt brug for ekstramateriale såsom plugs afhængigt af typen af væg.
2. Sådan fastgør du et sæt af beslag sikkert til væggen ved hjælp af den korrekte størrelse skruer.
 - Se afsnittet standardskruer i tabellen under "Montering af tv'et på en væg".
3. Forbind, de holdere, der sidder fast på TV'et, og holderne, der sidder fast på væggen, med den kraftige snor, og bind snoren stramt.
 - Installer TV'et tæt på væggen, så det ikke tipper bagover.
 - Monter strengen, så beslagene på væggen er i samme højde eller lavere end beslagene på tv'et.

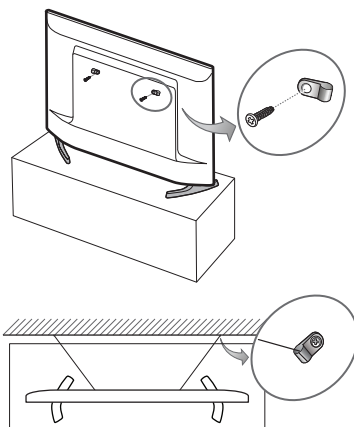

03 Fjernbetjeningen

- Afhængigt af landet og modellen.

Find ud af, hvor funktionsknapperne findes på din fjernbetjeningen, som f.eks.: **SOURCE**, **TTX/MIX**, **PRE-CH**, **CH LIST**, **^ CH v**, **MENU**, **TOOLS**, **[Enter]**, **INFO**, **RETURN** og **EXIT**.

- Denne fjernbetjening har Braille-punkter på tænd/sluk-, kanal-, lydstyrke- og indtastningsknapperne og kan bruges af synshæmmede personer.

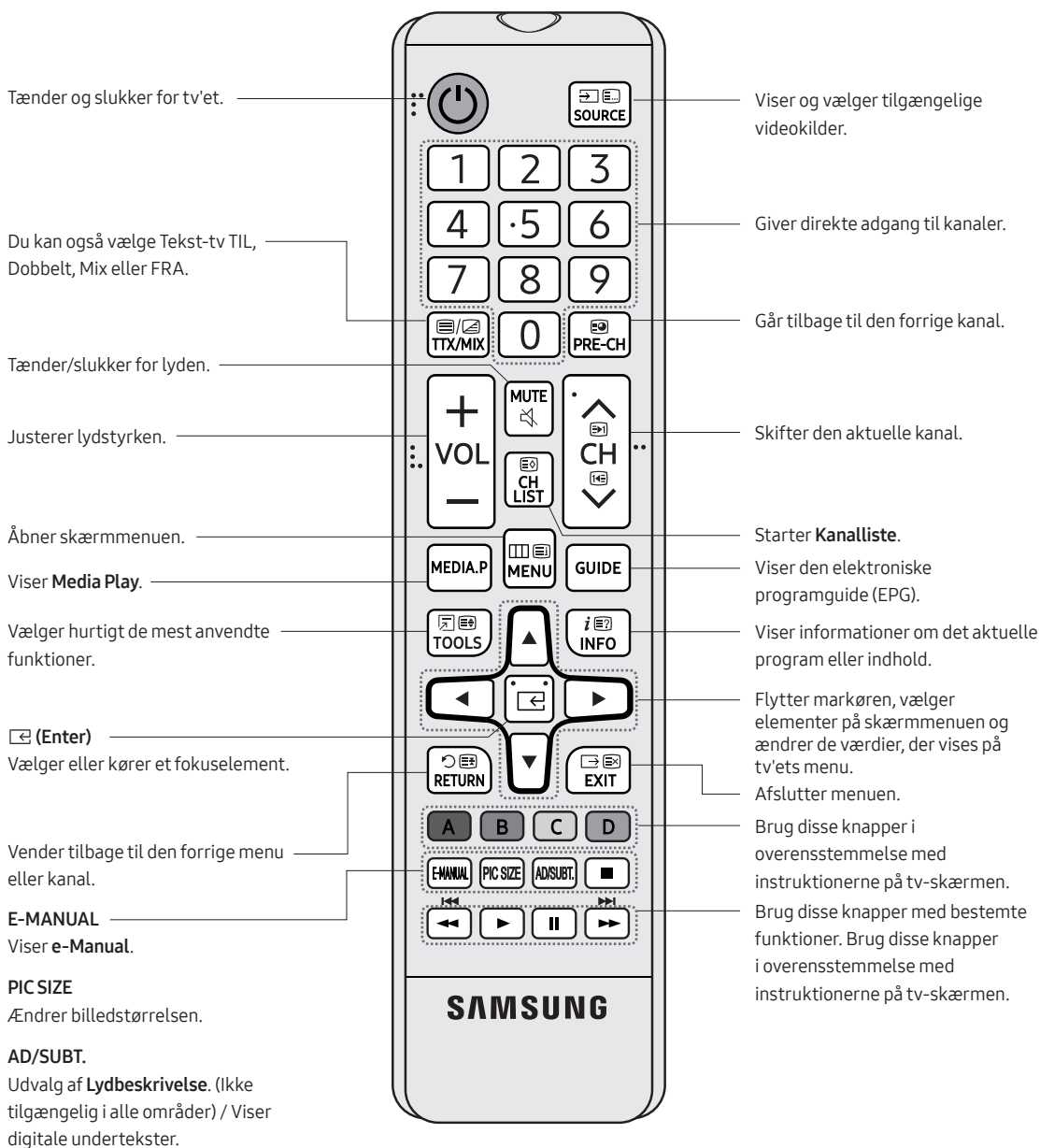

- Stopper med at afspille indhold.

- Knapnavnene herover kan være anderledes end de virkelige navne.

Installation af batterier i fjernbetjeningen (batteristørrelse: AAA)

Afpas batteriernes polaritet med symbolerne i batterirummet.

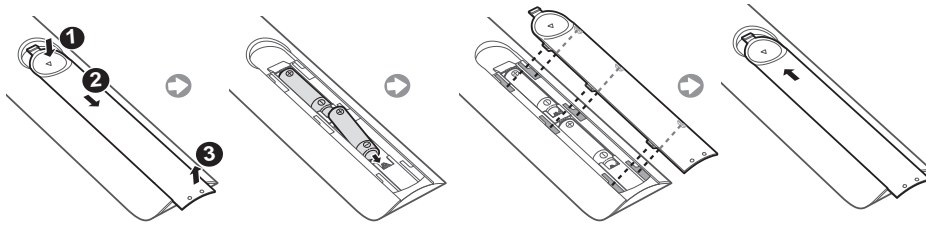

- Brug fjernbetjeningen inden for en afstand på ca. 7 m fra tv'et.
- Stærkt lys kan påvirke fjernbetjeningens ydelse. Undgå at bruge det i nærheden af fluorescerende lys eller neonskilte.
- Fjernbetjeningens form og farve kan variere fra model til model.

04 Første indstilling

Den første dialogboks til opsætning vises, når tv'et aktiveres første gang. Følg skærmanvisningerne for at afslutte første konfigurationsprocedure. Du kan manuelt udføre denne proces senere via menuen **MENU** → **System** → **Indstillinger**.

- Hvis du forbinder en enhed til HDMI1, inden du påbegynder installationen, ændres Kanalkilde automatisk til Set-Top Box.
- Hvis du ikke vil vælge Set-top box, skal du vælge **Antenne**.

Hvis du ønsker at nulstille denne funktion...

Vælg **System** → **Indstillinger** (første opsætning). Indtast din 4-cifrede PIN-kode. Standardadgangskoden er "0-0-0-0". (Frankrig: "1-1-1-1")

Hvis du vil ændre PIN-koden, skal du anvende funktionen **Skift PIN**.

Du bør udføre **Indstillinger** (**MENU** → **System**) igen derhjemme, selvom du gjorde det i butikken.

- Hvis du glemmer din PIN-kode, skal du trykke på fjernbetjeningens knapper i følgende rækkefølge i standbytilstand, der nulstiller PIN-koden til "0-0-0-0": **MUTE** → 8 → 2 → 4 → **POWER** (til)

Sådan bruger du Tv-fjernbetjening

Du kan tænde for tv'et med knappen **Tv-fjernbetjening** nederst på tv'et og derefter bruge **Fjernbetjeningsmenu**. **Fjernbetjeningsmenu** vises, når der trykkes på tv-controlleren, mens tv'et er tændt. Der findes yderligere oplysninger omkring brugen heraf i figuren nedenfor.

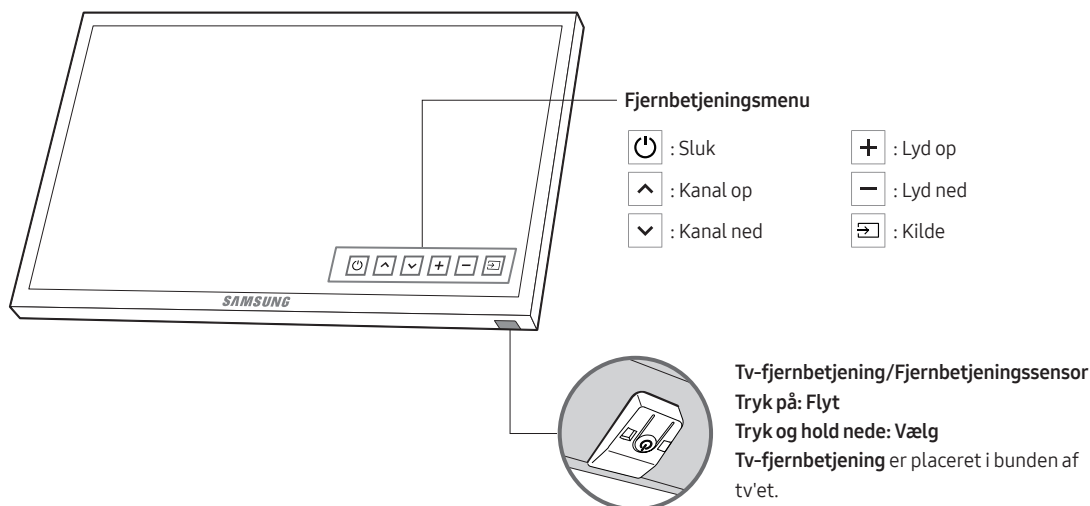

05 Ændring af indgangs-Kilde

Kilde

Bruges til at vælge TV eller andre indgangskilder, som f.eks. dvd/Blu-ray-afspillere/kabelboks/STB-satellitmodtager, der er tilsluttet tv'et.

1. Tryk på knappen **SOURCE** på fjernbetjeningen.
2. Vælg en ønsket ekstern indgangskilde.

Sådan bruges Rediger navn

I **Kilde** skal du trykke på knappen **TOOLS**, hvorefter du kan indstille et ønsket navn til den eksterne indgangskilde.

- Ved tilslutning af en pc til **HDMI IN 2**-porten med HDMI-kabel skal du indstille tv'et til tilstanden **PC** under **Rediger navn**.
- Ved tilslutning af en pc til **HDMI IN 2**-porten med HDMI til DVI-kabel skal du indstille tv'et til tilstanden **DVI PC** under **Rediger navn**.
- Ved tilslutning af en AV-enhed til **HDMI IN 2**-porten med HDMI til DVI-kabel skal du indstille tv'et til tilstanden **DVI-enheder** under **Rediger navn**.

Information

Du kan se detaljerede oplysninger om den tilsluttede eksterne enhed.

06 Tilslutning til en COMMON INTERFACE-slot (slotten til dit tv-visningskort)

- Afhængigt af landet og modellen.
- Tænd for tv'et for at tilslutte eller frakoble et CI-kort.

Brug af "CI" eller "CI+ CARD"

Hvis du vil se betalingskanaler, skal der være isat et "CI eller CI+ CARD".

- Hvis du ikke isætter et "CI CARD" eller "CI+ CARD", viser nogle kanaler meddelelsen "Kodet signal".
- Parringsinformationerne omfatter et telefonnummer, id på "CI CARD" eller "CI+ CARD", værts-id og andre informationer og vises i ca. 2-3 minutter. Hvis der vises en fejlmeddelelse, skal du kontakte din tjenesteudbyder.
- Når konfigurationen af kanalinformationen er færdig, vises meddelelsen "Opdatering færdig", som indikerer, at kanallisten nu er opdateret.
- **BEMÆRK**
 - Du skal anskaffe et "CI eller CI+ CARD" fra en lokal tjenesteudbyder.
 - Fjern dit "CI eller CI+ CARD" forsigtigt ved at trække det ud med fingrene, for hvis du taber dit "CI eller CI+ CARD", kan det blive beskadiget.
 - Indsæt dit "CI eller CI+ CARD" i den retning, der er markeret på kortet.
 - Placeringen af COMMON INTERFACE-slotten kan variere afhængigt af modellen.
 - "CI eller CI+ CARD" understøttes ikke i visse lande og områder. Kontakt din autoriserede forhandler.
 - Hvis du oplever problemer, skal du kontakte din tjenesteudbyder.
 - Isæt et "CI eller CI+ CARD", der understøtter de aktuelle antenneindstillinger. Skærmen forvrænges eller vises ikke.

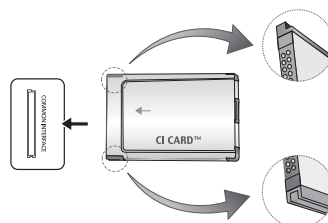

- Billedet kan variere afhængigt af modellen.

07 Sådan anvendes e-Manual



Du kan finde instruktioner om dit tv's funktioner i din **e-Manual** i dit tv. For at bruge den skal du trykke på knappen **E-MANUAL** på fjernbetjeningen. Flyt markøren ved hjælp af knapperne op/ ned/højre/venstre for at fremhæve en kategori, derefter et emne, og tryk dernæst på knappen **ENTER**. Din **e-Manual** viser den side, som du vil se.

Der er også adgang via menuen:

MENU → **Support** → **e-Manual** → **ENTER**

- For at vende tilbage til hovedsiden **e-Manual** skal du trykke på knappen **E-MANUAL** på fjernbetjeningen.

Skærmvisning

Video, tv-program osv., der vises i øjeblikket.

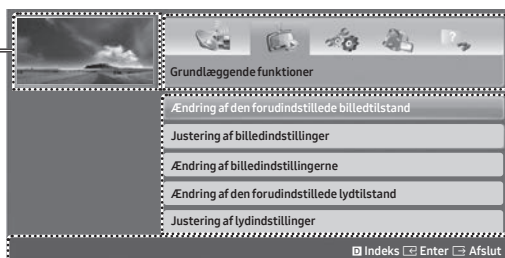

Kategorilisten. Tryk på knappen ◀ eller ▶ for at vælge den ønskede kategori.

Viser listen af undermenuer. Flyt markøren ved hjælp af pileknapperne på fjernbetjeningen. Tryk på knappen **ENTER** for at vælge den ønskede undermenu.

Betjening af knapper

Indeks: Viser indeksskærmen.

- **Indeks** tilgængeligt afhængigt af sproget.

Enter: Vælger en kategori eller undermenu.

Afslut: Forlad **e-Manual**.

<Visning af indholdet>

Prøv nu: Viser den skærmmenu, der svarer til emnet. For at vende tilbage til **e-Manual**-skærbillede skal du trykke på knappen **E-MANUAL**.

Hjem: Flytter til startskærmen i **e-Manual**.



Side: Går til forrige eller næste side.

Zoom ind: Forstørrer en skærm.

Tryk på knappen **Zoom ind** for at forstørre skærmen. Du kan rulle op og ned på den forstørrede skærm med knapperne ▲ or ▼. Tryk på knappen **RETURN** for gendanne den normale skærmstørrelse.

Sådan skifter du mellem emner i e-Manual Vejledningen og den eller de tilsvarende OSD-mener.

- Denne funktion er ikke aktiveret i visse menuer.
- Du kan ikke bruge funktionen **Prøv nu**, hvis menuen ikke er aktiveret.

Metode 1	Metode 2
<ol style="list-style-type: none">1. Hvis du vil bruge den menu, der svarer til et emne i din e-Manual, skal du trykke på den røde knap for at vælge Prøv nu.2. For at vende tilbage til e-Manual-skærbillede skal du trykke på knappen E-MANUAL.	<ol style="list-style-type: none">1. Tryk på knappen ENTER , når et emne vises. Vil du udføre dette? vises. Vælg Ja, og tryk derefter på knappen ENTER . Vinduet med skærmmenuen vises.2. For at vende tilbage til e-Manual-skærbillede skal du trykke på knappen E-MANUAL.

Sådan søger du et emne på indekssiden

- Denne funktion understøttes måske ikke, afhængigt af sproget.
1. Hvis du vil søge efter et ord, skal du trykke på den blå knap for at vælge **Indeks**.
 2. Tryk på knappen ◀ eller ▶ for at vælge en ønsket tegn rækkefølge.
 3. Tryk på knappen ▲ eller ▼ for at vælge et søgeord, du gerne vil se, og tryk derefter på knappen **ENTER** .
 4. Du kan se den tilsvarende **e-Manual**-instruktionsskærm.
 - For at lukke skærbilledet **Indeks**: Tryk på knappen **RETURN**.

08 Problemløsning og vedligeholdelse

Problemløsning

Prøv først denne liste med mulige problemer og løsninger, hvis der synes at være et problem med dit tv. Hvis ingen af disse fejlfindingstips virker, så besøg "www.samsung.com", og klik derefter på Support, eller ring til Samsungs kundeservicecenter.

Billedkvalitet

- Start med at udføre en **Billedtest** for at sikre, at dit tv viser et korrekt testbillede. (gå til **MENU - Support - Selvdiagnose - Billedtest**) Hvis testbilledet vises korrekt, kan den ringe billedkvalitet skyldes kilden eller signalet.

Tv-billedet er ikke så flot, som det var i butikken.

- Hvis du har en analog kabel/set-top-boks, skal du opgradere til en digital set-top-boks. Brug HDMI- eller komponentkabler til at levere HD-billedkvalitet (High Definition).
- Kabel/satellitabonnementer: Prøv digitale stationer fra kanaludvalget.
- Antennetilslutning: Prøv HD-stationer, når du har udført en automatisk søgning.
- Mange HD-kanaler har indhold, der er opskaleret fra SD (standardopløsning).
- Juster kabel/set-top-boksens videoudgangsopløsning til 1080i eller 720p.
- Sørg for at se tv ved den mindste anbefalede afstand baseret på signalstørrelsen og -definitionen.

Billedet er forvrænget: makroblok, lille blok, prikker, pixeleringsfejl.

- Komprimering af videoindhold kan skabe billedforvrængning, specielt ved billeder med hurtige bevægelser, som f.eks. sport og actionfilm.
- Lavt signalniveau eller dårlig kvalitet kan medføre billedforvrængning. Dette er ikke et tv-problem.
- Mobiltelefoner, der anvendes tæt på tv'et (ca. op til 1 m), kan medføre støj på billedet ved analogt og digitalt tv.

Farven er forkert eller mangler.

- Hvis du anvender en komponentforbindelse, skal du sørge for, at komponentkablerne er tilsluttet de korrekte stik. Forkerte eller løse forbindelser kan medføre farveproblemer eller en sort skærm.

Dårlig farve eller lysstyrke.

- Juster indstillingerne for **Billede** i menuen TV. (gå til **Billede / Farve / Lysstyrke / Skarphed**)
- Justér **Energibesparelse**-muligheden i menuen TV. (gå til **MENU - System - Økoløsning - Energibesparelse**)
- Prøv at nulstille billedet for at vise standardbilledindstillinger. (gå til **MENU - Billede - Nulstil billede**)

Der er en prikket linje langs skærmens kant.

- Hvis billedet er indstillet til **Skærmtilpasning**, så skift det til **16:9**.
- Skift opløsningen på kabel/satellitboksen.

Billedet er i sort-hvid.

- Hvis du bruger en AV-komponentindgang, skal du slutte videokablet (gult) til det grønne stik på komponentindgang på tv'et.

Når du skifter kanal, fryser billedet, eller det forvrænges eller forsinkes.

- Ved tilslutning til en kabelboks: Prøv at nulstille kabelboksen. Gentilslut strømkablet, og vent, indtil kabelboksen genstarter. Det kan tage op til 20 minutter.
- Indstil kabelboksens udgangsopløsning til 1080i eller 720p.

Lydkvalitet

- Start med at udføre en **Lydtest** for at bekræfte, at dit tv's lyd fungerer korrekt. (gå til **MENU - Support - Selvdiagnose - Lydtest**)
- Hvis lyden er i orden, kan lydproblemet skyldes kilden eller signalet.

Der er ingen lyd, eller lyden er for lav ved den maksimale lydstyrke.

- Kontrollér lydstyrken på den enhed (kabelboks/satellitboks, dvd, Blu-ray osv.), der er sluttet til dit tv.

Billedet er godt, men der er ingen lyd.

- Indstil muligheden **Vælg højttaler** til **Tv-højttaler** i lydmenuen.
- Hvis du bruger en ekstern enhed, skal du sørge for, at lydkablerne er tilsluttet de korrekte lydindgangsstik på tv'et.
- Hvis du bruger en ekstern enhed, skal du kontrollere indstillingen på enhedens lydudgang (du skal måske ændre kabelboksens lydindstilling til HDMI, hvis du har tilsluttet en HDMI til dit tv).
- Hvis du anvender et DVI-til-HDMI-kabel, skal du anvende et separat lydkabel.
- Genstart den tilsluttede enhed ved at gentilslutte enhedens strømkabel.

Højttalerne udsender en uacceptabel lyd.

- Kontroller kabeltilslutningerne. Sørg for, at videokablerne ikke er sluttet til en lydindgang.
- Kontroller signalstyrken for antenne- eller kabelforbindelser. Lav signalstyrke kan medføre lydforvrængning.

Intet billede, ingen video

Tv'et vil ikke tænde.

- Sørg for, at strømkablet er sluttet korrekt til både stikkontakten og tv'et.
- Kontroller, at der er strøm i stikkontakten.
- Prøv at trykke på knappen **POWER** på tv'et for at sikre, at problemet ikke er fjernbetjeningen. Se "Fjernbetjeningen virker ikke" nedenfor, hvis tv'et tændes.

Tv'et slukker automatisk.

- Sørg for, at **Sleep-timer** er indstillet til **Fra** i menuen **Tid**.
- Hvis din pc er sluttet til tv'et, skal du kontrollere strømindstillingerne for din pc.
- Sørg for, at strømkablet er sluttet korrekt til både stikkontakten og tv'et.
- **Intet standby** sig. slukker for tv'et, hvis tv'et ikke modtager et signal i en angivet tidsperiode. **Aut. sluk. Fra** slukker for tv'et, hvis der ikke er noget brugerinput i fire timer.

Der er intet billede/ingen video.

- Kontroller kabeltilslutningerne. (Fjern og gentilslut alle kabler tilsluttet tv'et og eksterne enheder.)
- Indstil videoudgangene på dine eksterne enheder (kabel/set-top-boks, DVD, Blu-ray mv.), så de svarer til tilslutningerne på tv-indgangen. Hvis en ekstern enheds udgang f.eks. er HDMI, skal den tilsluttes en HDMI-indgang på tv'et.
- Sørg for, at der er tændt for de tilsluttede enheder.
- Sørg for, at vælge den korrekte indgang på tv'et ved at trykke på knappen **SOURCE** på fjernbetjeningen.
- Genstart den tilsluttede enhed ved at gentilslutte enhedens strømkabel.

Antenneforbindelse (luft/kabel) (kabel: afhængigt af landet)

Tv'et modtager ikke alle kanaler.

- Sørg for, at antennekablet er tilsluttet korrekt.
- Prøv **Indstillinger** (første opsætning) for at føje tilgængelige kanaler til kanallisten. Gå til **MENU - System - Indstillinger** (første opsætning), og vent, indtil alle tilgængelige kanaler er lagret.
- Kontrollér, at antennen vender rigtigt.

Billedet er forvrænget: makroblok, lille blok, prikker, pixeleringsfejl.

- Komprimering af videoindhold kan skabe billedforvrængning, specielt ved billeder med hurtige bevægelser, som f.eks. sport og actionfilm.
- Et lavt signal kan forårsage billedforvrængning. Dette er ikke et tv-problem.

Andet

Billedet kan ikke vises på fuld skærm.

- HD-kanaler har sorte bånd på hver side af skærmen, når de viser opskaleret SD-indhold (4:3).
- Der vises sorte bjælker øverst og nederst ved film, der har et formatforhold, der er anderledes end dit tv.
- Juster muligheden for billedstørrelse på din eksterne enhed eller tv til fuld skærm.

Fjernbetjeningen fungerer ikke.

- Udskift fjernbetjeningens batterier med polerne (+/-) vendt i den rigtige retning.
- Rens sensorens sendervindue på fjernbetjeningen.
- Forsøg at rette fjernbetjeningen direkte mod tv'et med en afstand på 1,5-1,8 m.

Fjernbetjeningen til kabel/set-top-boksen tænder eller slukker ikke for tv'et eller justerer ikke lydstyrken.

- Programmer fjernbetjeningen til kabel/set-top-boksen til at kunne styre tv'et. Se brugervejledningen til kabel/set top-boksen for koden til SAMSUNG tv.

Meddelelsen "Understøttes ikke" vises.

- Kontrollér den understøttede opløsning på tv'et, og juster den eksterne enheds udgangsløsning tilsvarende.

Der kommer en plasticlugt fra tv'et.

- Denne lugt er almindelig og forsvinder med tiden.

Tv'ets Signalinformation er ikke tilgængeligt i testmenuen Selvdiagnose.

- Denne funktion er kun tilgængelig med digitale kanaler fra en antennetilslutning (antenne/koaksial).

Tv'et hælder til højre eller venstre side.

- Fjern soklen fra tv'et, og monter den igen.

Der er problemer med at montere soklen.

- Sørg for, at tv'et er anbragt på en flad overflade. Hvis du ikke kan fjerne skruerne fra tv'et, skal du bruge en magnetisk skruetrækker.

Menuen Udsendelse er gråtonet (ikke-tilgængelig).

- Menuen **Udsendelse** er kun tilgængelig, når der er valgt en tv-kilde.

Dine indstillinger forsvinder efter 5 minutter, eller hver gang der slukkes for tv'et.

- Hvis tv'et er i tilstanden **Butiksdemo**, nulstilles lyd- og billedindstillinger hvert 5. minut. Hvis du vil ændre indstillingerne fra tilstanden **Butiksdemo** til **Hjemmebrug**, skal du trykke på knappen **SOURCE** for at vælge tilstanden **Tv**, og gå til **MENU - Support - Brug**.

Der er periodisk tab af lyd eller video.

- Kontrollér kabeltilslutningerne, og tilslut dem igen.
- Tab af lyd eller billede kan være forårsaget af meget stive eller tykke kabler. Sørg for, at kablerne er tilstrækkeligt fleksible til langtidsbrug. Hvis tv'et monteres på væggen, anbefaler vi brug af kabler med 90 graders-stik.

Du kan se små partikler, hvis du ser nærmere på kanten af den ramme, der omgiver tv-skærmen.

- Dette er en del af produktets design, og det er ikke en fejl.

Menuen PIP er ikke tilgængelig.

- **PIP**-funktionaliteten er kun tilgængelig, når du bruger en HDMI- eller komponentindgangskilde.

Du slukkede for tv'et for 45 minutter siden, og det tændte igen.

- Dette er normalt. Tv'et bruger OTA-funktionen (Over the Air) for at opgradere firmware, der downloades, mens du ser tv.

Der er tilbagevendende billed/lydproblemer.

- Kontroller og skift signalet/kilden.

Der kan opstå en reaktion mellem soklens gummipuder og toppladen på visse møbler.

- For at undgå dette skal du bruge filtpuder på alle møbeloverflader, som tv'et kommer i direkte berøring med.

Meddelelsen "Filen kan måske ikke afspilles korrekt." vises.

- Denne meddelelse kan vises pga. indholdets høje bithastighed. Indholdet afspilles generelt, men der kan opstå visse problemer med afspilningen.

Du kan sikre, at dit tv altid fungerer optimalt, ved at opgradere til den nyeste firmware (www.samsung.com → Support) med USB.

Dette TFT-LED-panel anvender et panel, der består af underpixels, som kræver avanceret teknologi ved produktionen. Der kan imidlertid være nogle få lyse eller mørke pixels på skærmen. Disse pixels har ingen indflydelse på produktets ydeevne.

Nogle funktioner og billeder, der er vist i denne vejledning, gælder kun for bestemte modeller.

Tekst-tv-funktion

Indekssiden på **Tekst-tv** tjenesten indeholder oplysninger om, hvordan tjenesten bruges. Modtageforholdene skal være stabile, hvis **Tekst-tv** skal kunne vises korrekt. Ellers kan der mangle informationer, eller nogle sider vises muligvis ikke.

- Du kan skifte tekst-TV-sider ved at trykke på de numeriske knapper på fjernbetjeningen.

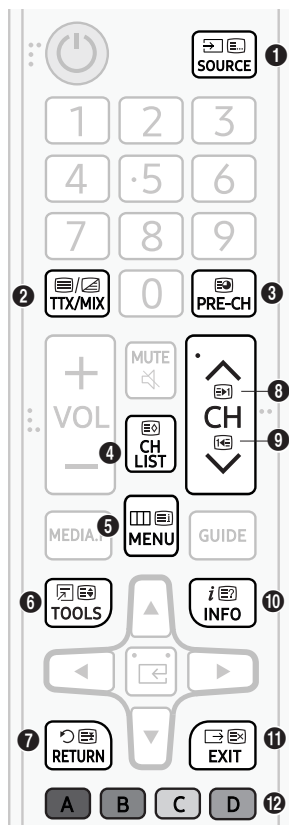

- 1 (tilstand): Vælger **Tekst-tv**-tilstanden (LIST/FLOF). Hvis du trykker i LIST-tilstand, skifter tilstanden til List-lagringstilstand. I List-lagringstilstand kan du lagre **Tekst-tv**-siden med knappen 8 (Gem).
- 2 (Fuld TTX/Dobbelt TTX/blanding/fra): Aktiverer **Tekst-tv**-tilstanden for den aktuelle kanal. Tryk to gange på knappen for at overlape **Tekst-tv**-tilstanden med det aktuelle TV-billede. Tryk på den én gang til for at afslutte tekst-tv.
- 3 (underside): Viser den tilgængelige underside.
- 4 (gem): Gemmer **Tekst-tv**-siderne.
- 5 (indeks): Viser indekssiden (indhold) når som helst, når du ser **Tekst-tv**.
- 6 (størrelse): Viser tekst-tv i dobbelt størrelse i skærmens øverste halvdel. For at flytte teksten til skærmens nederste halvdel: Tryk på den igen. Tryk på den én gang til for normal visning.
- 7 (hold): Holder visningen af den aktuelle side, hvis der er flere sekundære sider, der vises automatisk. Tryk på den igen for at fortryde.
- 8 (side op): Viser den næste **Tekst-tv**-side.
- 9 (side ned): Viser den forrige **Tekst-tv**-side.
- 10 (vis): Viser skjult tekst (f.eks. svar på quizspørgsmål). Tryk på den igen for at vise den normale skærm.
- 11 (annuller): Indskrænker tekst-tv-visningen til at overlape den aktuelle udsendelse.
- 12 Farveknapper (rød, grøn, gul, blå): Hvis en sendestation anvender FASTEXT-systemet, er de forskellige emner på siden farvekodede og de kan vælges ved at trykke på den tilsvarende farveknapp på fjernbetjeningen. Tryk på den farve, der svarer til det ønskede emne. Der vises en ny farvekodet side. Elementer kan vælges på samme måde. Tryk på den tilsvarende farveknapp for at få vist den forrige eller næste side.

Tekst-tv-siderne er inddelt i seks kategorier

Område	Indhold
A	Valgt sidenummer.
B	Tv-stationens navn.
C	Aktuelt sidenummer eller søgestatus.
D	Dato og klokkeslæt.
E	Tekst.
F	Statusinformationer. FASTEXT-informationer.

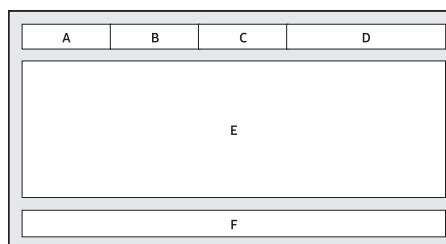

Kensington-tyverisikring

Kensington-tyverisikringen leveres ikke af Samsung. Det er en enhed, der bruges til fysisk at fastlåse systemet, når det anvendes et offentligt sted. Låsens udseende og låsemetoden kan være forskellig fra tegningen afhængig af producenten. Se vejledningen, der følger med Kensington-låsen, for at få flere oplysninger om korrekt brug.

- Find et "K"-ikon bag på tv'et. Der er en Kensington-lås ved siden af "K" ikonet.
- Placeringen og farven kan variere fra model til model.

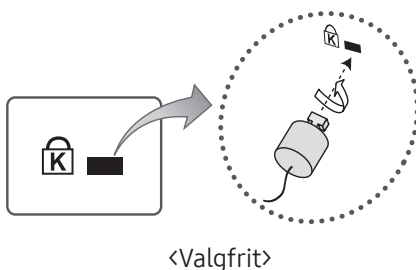

<Valgfrit>

Du kan låse produktet på følgende måde:

1. Fold Kensington-låsekablet rundt om en stor, stationær genstand, som f.eks. et bord eller en stol.
2. Før enden af kablet med låsen fastgjort gennem den ende af Kensington-låsekablet, der har en løkke.
3. Sæt låseenheden i Kensington-slotten på produktet.
4. Lås låsen.
 - Ovenstående er generelle instruktioner. Du kan finde nøjagtige instruktioner i den brugervejledning, der følger med låseenheden.
 - Låsen sælges separat.

Advarsel om stillbilleder

Undgå at vise stillbilleder (f.eks. jpeg-billedfiler) eller stillbilleder (f.eks. tv-programlogoer, børns- eller nyhedsbjælker nederst på skærmen osv.) eller programmer i panoramaformat eller som 4:3-billede på skærmen. Hvis du vedvarende viser stillbilleder, kan det medføre indbrænding på LED-skærmen, og det vil påvirke billedkvaliteten. For at nedsætte risikoen for denne uheldige påvirkning skal du følge nedenstående anbefalinger:

- Undgå at vise samme TV-kanal i længere tid ad gangen.
- Prøv altid at vise billeder i fuldskræmsformat. Brug tv'ets billedformatmenu for at få det bedst mulige match.
- Nedsæt lysstyrke og kontrast for at undgå dannelse af efterbilleder.
- Brug alle de tv-funktioner, der er designet til at reducere billedindbrænding og efterbilleder. Se e-Manualen for detaljer.

Pleje af tv'et

- Hvis der sad et mærke på tv'ets skærm, kan der sidde noget snavs tilbage, når du fjerner mærket. Fjern snavset, inden du bruger tv'et.
- Tv'ets yderside og panel kan blive ridset under rengøring. Sørg for at aftørre ydret og skærmen med en blød klud for at undgå ridser.
- Spray ikke vand eller rengøringsmidler direkte på tv'et. Enhver væske, der kommer ind i produktet, kan medføre fejl, brand eller elektrisk stød.
- Hvis du vil rense skærmen, skal du slukke for tv'et og forsigtigt tørre snavs og fingeraftryk af panelet med en mikrofiberklud. Rengør TV'ets krop og panel med en mikrofiberklud, der er fugtet med en lille smule vand. Fjern derefter fugt med en tør klud. Der må ikke anvendes stor kraft under rengøring af panelets overflade, da det kan beskadige panelet. Der må aldrig benyttes brandbare væsker (benzen, fortyndingsmiddel osv.) eller rengøringsmidler. Ved kraftig snavs sprayer en lille mængde skærmrens på en mikrofiberklud, og derefter bruges kluden til at tørre snavset væk.

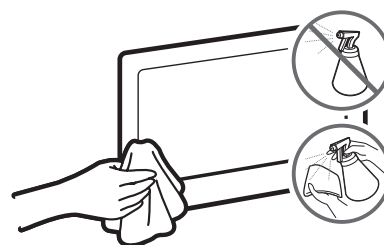

09 Specifikationer og andre oplysninger

Specifikationer

Modelnavn	UE40M5005 / UE40M5075	UE49M5005 / UE49M5075
Skærmopløsning	1920 x 1080	1920 x 1080
Skærmstørrelse (diagonal)	40 tommer (100 cm)	49 tommer (123 cm)
Lyddugang	20 W	20 W
Drejesokkel (venstre/højre)	0°	0°
Mål (B x H x D)		
Hovedenhed	922,7 x 531,0 x 72,6 mm	1118,8 x 650,0 x 74,2 mm
Med sokkel	922,7 x 552,5 x 170,3 mm	1118,8 x 669,9 x 187,5 mm
Vægt		
Uden sokkel	7,0 kg	10,3 kg
Med sokkel	7,2 kg	10,6 kg

Miljømæssige betragtninger

Driftstemperatur	10 °C til 40 °C (50 °F til 104 °F)
Driftsfugtighed	10% til 80%, ikke-kondenserende
Opbevaringstemperatur	-20 °C til 45 °C (-4 °F til 113 °F)
Opbevaringsfugtighed	5 % til 95 %, ikke-kondenserende

- Designet og specifikationerne kan ændres uden varsel.
- For information om strømforsyningen og mere information om energiforbrug henvises der til klassifikationen på det mærkat, der er påklæbet produktet.
- Typisk strømforbrug målt i overensstemmelse med IEC 62087.

Nedsættelse af strømforbruget

Når du slukker for tv'et, går det i standbytilstand. I standbytilstand fortsætter det med en bruge en lille smule energi. For at mindske strømforbruget skal du fjerne strømkablet fra stikkontakten, når du ikke bruger tv'et i en længere periode.

Understøttede videoformater

Filtype	Format	Video-codec	Opløsning	Billedhastighed (fps)	Bit hastighed (Mbps)	Lyd-codec
*.avi	AVI	Divx 3.11/4/5/6	1920 x 1080	6 ~ 30	30	Dolby Digital LPCM ADPCM (IMA, MS) AAC HE-AAC WMA Dolby Digital Plus MPEG (MP3) DTS (Core) G.711 (A-Law, μ -Law)
*.mkv		MPEG4 SP/ASP				
*.asf		H.264 BP/MP/HP				
*.wmv		HEVC (H.265 - Main, Main10 - L4, L4.1)				
*.mp4		Motion JPEG	640 x 480		8	
*.3gp		Windows Media Video v.9	1920 x 1080		30	
*.vro		ASF				
*.mpg		MP4				
*.mpeg		3GP				
*.ts		VRO				
*.tp	VOB					
*.trp	PS	MPEG1				
*.mov	TS					
*.flv						
*.vob						
*.svi						
*.divx						

Andre begrænsninger

- Videoindhold kan ikke afspilles eller afspilles ikke korrekt, hvis der er en fejl i indholdet eller i containeren.
- Lyd eller video fungerer måske ikke, hvis indholdet har en standardbit hastighed/billedhastighed over de kompatible billeder/sek., der er nævnt i tabellen.
- Hvis der er fejl i indekstabelen, understøttes funktionen Søg (Spring) ikke.
- Visse USB/digitalkameraenheder er muligvis ikke kompatible med afspilleren.
- Menuen kan vises sent, hvis videoen er over 10 Mbps (bit hastighed).
- HEVC-codec er kun tilgængelig i MKV/MP4/TS-containerne.

Videodekoder

- Understøtter op til H.264, Level 4.1 (FMO/ASO/RS understøttes ikke.)
- Understøtter op til H.265 - Main, Main10 - L4, L4.1
- billedhastighed:
 - Under 1280 x 720: maks. 60 billeder
 - Over 1280 x 720: maks. 30 billeder
- VC1 AP L4 understøttes ikke.
- GMC 2 eller højere er ikke understøttet.

Lyddekoder

- WMA 10 Pro understøtter op til 5.1-kanals lyd og M2-profilen.
- Tabsfri WMA-lyd understøttes ikke.
- Vorbis understøtter op til 2 kanaler.
- Dolby Digital Plus understøtter op til 5.1 kanaler.

Understøttede undertekstformater

Ekstern

Navn	Filtype
MPEG-4 tidsbaseret tekst	.txt
SAMI	.smi
SubRip	.srt
SubViewer	.sub
Micro DVD	.sub eller .txt
SubStation Alpha	.ssa
Avanceret SubStation Alpha	.ass
Powerdivx	.psb

Intern

Navn	Format	Format
Xsub	AVI	Billedformat
SubStation Alpha	MKV	Tekstformat
Avanceret SubStation Alpha	MKV	Tekstformat
SubRip	MKV	Tekstformat
MPEG-4 tidsbaseret tekst	MP4	Tekstformat

Vedrørende funktionen **Lydbeskrivelse/Undertekster**, kontroller **e-Manual**.

Understøttede billedformater

Filtype	Type	Opløsning
*.jpg / *.jpeg	JPEG	15360 x 8640
*.bmp	BMP	4096 x 4096
*.mpo	MPO	15360 x 8640

- Filer af MPO-typen understøtter ikke funktionerne Zoom ind, Roter og Diasshoweffekt.

Understøttede musikformater

Filtype	Type	Codec	Bemærkning
*.mp3	MPEG	MPEG1 Audio Layer 3	
*.m4a / *.mpa / *.aac	MPEG4	AAC	
*.flac	FLAC	FLAC	Understøtter op til 2 k.
*.ogg	OGG	Vorbis	Understøtter op til 2 k.
*.wma	WMA	WMA	WMA 10 Pro understøtter op til 5.1-kanals lyd og M2-profilen. (Tabsfri WMA-lyd understøttes ikke)
*.wav	wav	wav	
*.mid / *.midi	midi	midi	type 0 og type 1

Fuld tilgængelig opløsning

Optimal opløsning i 5-serien er: 1920 × 1080@60 Hz.

Se specifikationsiden for de mulige opløsninger.

Tilstand	Opløsning	Horisontal frekvens (kHz)	Vertikal frekvens (Hz)	Pixel-klokfrekvens (MHz)	Synkroniseringspolaritet (H/V)	1920 x 1080
IBM	720 x 400	31,469	70,087	28,322	-/+	✓
MAC	640 x 480	35,000	66,667	30,240	-/-	✓
	832 x 624	49,726	74,551	57,284	-/-	✓
	1152 x 870	68,681	75,062	100,000	-/-	✓
VESA DMT	640 x 480	31,469	59,940	25,175	-/-	✓
	640 x 480	37,861	72,809	31,500	-/-	✓
	640 x 480	37,500	75,000	31,500	-/-	✓
	800 x 600	37,879	60,317	40,000	+/+	✓
	800 x 600	48,077	72,188	50,000	+/+	✓
	800 x 600	46,875	75,000	49,500	+/+	✓
	1024 x 768	48,363	60,004	65,000	-/-	✓
	1024 x 768	56,476	70,069	75,000	-/-	✓
	1024 x 768	60,023	75,029	78,750	+/+	✓
	1152 x 864	67,500	75,000	108,000	+/+	✓
	1280 x 720	45,000	60,000	74,250	+/+	✓
	1280 x 800	49,702	59,810	83,500	-/+	✓
	1280 x 1024	63,981	60,020	108,000	+/+	✓
	1280 x 1024	79,976	75,025	135,000	+/+	✓
	1366 x 768	47,712	59,790	85,500	+/+	✓
	1440 x 900	55,935	59,887	106,500	-/+	✓
	1600 x 900RB	60,000	60,000	108,000	+/+	✓
1680 x 1050	65,290	59,954	146,250	-/+	✓	
1920 x 1080	67,500	60,000	148,500	+/+	✓	

- Tilstanden Interlace understøttes ikke.
- Apparatet kan vise et unormalt billede, hvis der vælges et ikke-standardiseret videoformat.

Licenser



For DTS patents, see <http://patents.dts.com>. Manufactured under license from DTS, Inc.

DTS, the Symbol, DTS in combination with the Symbol, DTS Premium Sound|5.1, DTS Digital Surround, DTS Express, and DTS Neo2:5 are registered trademarks or trademarks of DTS, Inc. in the United States and/or other countries.

© DTS, Inc. All Rights Reserved.



This DivX Certified® device can play DivX® HD video files (including .avi, .divx). Download free software at www.divx.com to create, play and stream digital videos. To play purchased DivX movies, first register your device at vod.divx.com. Find your registration code in the DivX VOD section of your device setup menu.

This DivX Certified® device can play DivX® HD video (including .avi, .divx). DivX®, DivX Certified® and associated logos are trademarks of DivX, LLC and are used under license.

Covered by one or more of the following U.S. patents: 7,295,673; 7,460,668; 7,515,710; 8,656,183; 8,731,369; RE45,052.



The terms HDMI and HDMI High-Definition Multimedia Interface, and the HDMI Logo are trademarks or registered trademarks of HDMI Licensing LLC in the United States and other countries.



Manufactured under license from Dolby Laboratories. Dolby, Dolby Audio, Pro Logic, and the double-D symbol are trademarks of Dolby Laboratories.



DETTE PRODUKT SÆLGES MED EN BEGRÆNSET LICENS OG ER KUN GODKENDT TIL BRUG I FORBINDELSE MED HEVC-INDHOLD, DER OPFYLDER HVER AF DE FØLGENDE TRE KVALIFIKATIONER: (1) HEVC-INDHOLD KUN TIL PERSONLIGT BRUG; (2) HEVC-INDHOLD, DER IKKE TILBYDES TIL SALG OG (3) HEVC-INDHOLD, DER ER OPRETTET AF EJEREN AF PRODUKTET.

DETTE PRODUKT MÅ IKKE BRUGES I FORBINDELSE MED HEVC-KODET INDHOLD, DER ER OPRETTET AF EN TREDJEPART, SOM BRUGEREN HAR BESTILT ELLER KØBT FRA EN TREDJEPART, MEDMINDRE BRUGEREN SÆRSKILT HAR FÅET TILDELT RETTIGHEDER TIL AT BRUGE PRODUKTET MED SÅDAN INDHOLD AF EN LICENSERET FORHANDLER AF PRODUKTET.

DIN BRUG AF DETTE PRODUKT I FORBINDELSE MED HEVC-KODET INDHOLD ER ENSBETYDENDE MED, AT DU ACCEPTERER DEN BEGRÆNSEDE GODKENDELSE TIL BRUG SOM ANGIVET HEROVER.

Open Source License Notice

Open Source used in this product can be found on the following webpage.
(<http://opensource.samsung.com>) Open Source License Notice is written only English.

Anbefaling – kun EU



Samsung Electronics erklærer herved, at dette tv overholder de grundlæggende krav og andre relevante bestemmelser i Direktiv 1999/5/EF.

Den officielle overensstemmelseserklæring kan findes på <http://www.samsung.com>. Gå til Support > Search Product Support, og indtast modelnavnet.

Dette udstyr må kun anvendes indendørs.

Dette udstyr kan anvendes i alle EU-lande.



Korrekt bortskaffelse af dette produkt (elektrisk & elektronisk udstyr) (Gældende i lande med separate indsamlingssystemer)

Mærket på dette produkt, på tilbehør eller i den medfølgende dokumentation betyder, at produktet og elektronisk tilbehør hertil (f.eks. oplader, hovedsæt, USB-ledning) ikke må bortskaffes sammen med almindeligt husholdningsaffald efter endt levetid. For at undgå skadelige miljø- eller sundhedspåvirkninger på grund af ukontrolleret affaldsbortskaffelse skal ovennævnte bortskaffes særskilt fra andet affald og indleveres behørigt til fremme for bæredygtig materialegenvinding.

Forbrugere bedes kontakte forhandleren, hvor de har købt produktet, eller kommunen for oplysning om, hvor og hvordan de kan indlevere ovennævnte med henblik på miljøforsvarlig genvinding.

Virksomheder bedes kontakte leverandøren og læse betingelserne og vilkårene i købekontrakten.

Dette produkt og elektronisk tilbehør hertil bør ikke bortskaffes sammen med andet erhvervsaffald.



Korrekt bortskaffelse af batterierne i dette produkt (Gældende i lande med separate indsamlingssystemer)

Mærket på batterier, dokumentationen eller emballagen betyder, at batterierne i dette produkt efter endt levetid ikke må bortskaffes sammen med andet husholdningsaffald. Mærkning med de kemiske symboler Hg, Cd eller Pb betyder, at batteriet indeholder kviksølv, cadmium eller bly over grænseværdierne i EU-direktiv 2006/66. Hvis batterierne ikke bortskaffes korrekt, kan disse stoffer være skadelige for menneskers helbred eller for miljøet.

For at beskytte naturens ressourcer og fremme genbrug, skal batterier holdes adskilt fra andre typer affald og genanvendes via dit lokale, gratis batteriretursystem.

Der findes oplysninger om Samsungs miljømæssige forpligtelser samt produktspecifikke lovmæssige ansvarsområder, f.eks. vedr. REACH, WEEE og batterier, på http://www.samsung.com/uk/aboutsamsung/samsungelectronics/corporatecitizenship/data_corner.html

ADVARSEL - FOR AT FORHINDRE, AT DER OPSTÅR BRAND, SKAL STEARINLYS OG ANDRE GENSTANDE MED ÅBEN ILD ALTID HOLDES PÅ AFSTAND AF DETTE APPARAT.



Før du leser denne brukerhåndboken

Denne TV-en kommer med denne brukerhåndboken og en innebygd e-Manual.

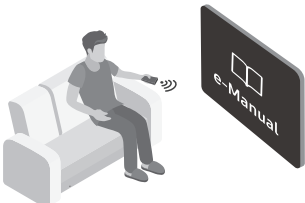

Før du leser denne håndboken må du gjennomgå følgende:

	Brukerhåndbok	Les denne medfølgende brukerhåndboken for informasjon om produktsikkerhet, installasjon, tilleggsutstyr, første konfigurasjon og produktspesifikasjoner.
	e-Manual	For mer informasjon om denne TV-en kan du lese e-Manualen som er innebygd i produktet. <ul style="list-style-type: none">• Slik åpner du e-Manualen, MENU → Kundesupport → e-Manual → ENTER

På nettstedet kan du laste ned brukerhåndboken og vise innholdet på en PC eller mobilenhet.

Advarsel! Viktige sikkerhetsinstruksjoner

Les sikkerhetsinstruksjonene før du bruker TV-en.

FORSIKTIG			Klasse II-produkt: Dette symbolet indikerer at det ikke krever jording.
FARE FOR ELEKTRISK STØT. MÅ IKKE ÅPNES.			
FORSIKTIG: FOR Å REDUSERE RISIKOEN FOR ELEKTRISK STØT MÅ DU IKKE FJERNE DEKSELET (ELLER BAKSIDEN). INGEN AV DELENE INNI KAN SKIFTES UT AV BRUKEREN. LA KVALIFISERTE PERSONER HÅNDTERE ALL SERVICE.			Vekselstrøm: Nominell spenning som er markert med dette symbolet er vekselstrøm.
	Dette symbolet angir at det er høyspenning på innsiden. Det er farlig å komme i kontakt med interne deler av dette produktet.		Likestrømsspenning: Nominell spenning som er markert med dette symbolet er Likestrømsspenning.
	Dette symbolet angir at det følger med viktig dokumentasjon vedrørende bruk og vedlikehold i dette produktet.		Advarsel. Se brukerhåndboken: Dette symbolet instruerer brukeren til å se i brukerhåndboken for ytterligere sikkerhetsrelatert informasjon.

- Sporene og åpningene i kabinettet og på baksiden eller nederst gir nødvendig ventilasjon. For å sikre at apparatet fungerer som det skal og for å beskytte det fra overoppheting må disse sporene og åpningene aldri blokkeres eller tildekkes.
 - Ikke plasser dette apparatet i et lukket område, som en bokhylle eller innebygd kabinett, med mindre det er tilstrekkelig ventilasjon.
 - Ikke plasser dette apparatet i nærheten av eller over en radiator eller varmeovn. Det må heller ikke eksponeres for direkte sollys.
 - Ikke plasser beholdere (vaser e.l.) med vann på dette apparatet, da det vil kunne føre til brann eller elektrisk støt.
- Ikke utsett dette apparatet for regn eller plasser det i nærheten av vann (nær badekar, vaskeservanter, kjøkkenvasker eller vaskebaljer, i en våt kjeller eller i nærheten av et svømmebasseng osv.). Hvis dette apparatet blir vått, må du øyeblikkelig trekke ut støpselet og kontakte en autorisert forhandler.
- Dette apparatet bruker batterier. Det kan hende at det finnes lokale miljøbestemmelser som krever at du kasserer disse batteriene på en egnet måte. Kontakt de lokale myndighetene for informasjon om kassering og resirkulering.
- Ikke overbelast vegguttak, skjøteledninger eller adaptere utover deres kapasitet, da dette kan føre til brann eller elektrisk støt.
- Ledninger fra strømuttak skal plasseres slik at det ikke er sannsynlig at man går på dem eller at de blir klemt sammen av gjenstander som plasseres oppå dem. Vær spesielt nøye med ledningene ved støpselenden, ved vegguttak og ved punkter der de går ut fra apparatet.

- For å beskytte dette apparatet fra lynnedslag, eller når det ikke blir brukt over lengre perioder, kobler du det fra vegguttaket og antenne- eller kabelsystemet. Dette vil hindre at det oppstår skader på apparatet som følge av lynnedslag og overspenning i strømledningene.
- Før du kobler vekselstrømledningen til adapteruttaket for likestrøm, må du kontrollere at spenningsbetegnelsen på likestrømadapteren tilsvarer den lokale elektrisitetsforsyningen.
- Før aldri noe av metall inn i de åpne delene av apparatet. Dette kan føre til fare for elektrisk støt.
- For å unngå elektrisk støt må du aldri berøre innsiden av apparatet. Bare en kvalifisert tekniker må åpne dette apparatet.
- Sørg for at du setter strømledningen skikkelig inn. Når du tar ut en strømledning fra et vegguttak, må du alltid dra i pluggen til ledningen. Aldri ta den ut ved å dra i selve ledningen. Ikke ta på strømledningen med våte hender.
- Hvis dette apparatet ikke fungerer som det skal, spesielt dersom det kommer uvanlige lyder eller lukter fra det, må du umiddelbart koble det fra og kontakte en autorisert forhandler eller et servicesenter.
- Påse at du trekker støpselet ut av stikkkontakten hvis TV-en ikke skal brukes på en stund eller hvis du skal være borte fra boligen over lengre perioder (spesielt når barn, eldre eller funksjonshemmede personer skal være alene i huset).
 - Akkumulert støv kan føre til elektrisk støt, elektrisk lekkasje eller brann ved at strømledningen lager gnister eller varme eller ved å forårsake at isolasjonen svekkes.
- Kontakt et autorisert Samsung-servicesenter hvis du har tenkt til å montere TV-en på steder med mye støv, høye eller lave temperaturer, høyt fuktnivå, kjemiske stoffer, eller på steder der det skal brukes døgnet rundt, for eksempel på en flyplass, jernbanestasjon eller lignende. Hvis ikke dette gjøres, kan det føre til alvorlig skade på TV-en.
- Bruk bare korrekt jordede støpsler og vegguttak.
 - Feil jording kan føre til elektrisk støt eller skade på utstyret. (Kun utstyr i klasse I.)
- For å slå dette apparatet fullstendig av kobles det ut fra vegguttaket. For å påse at apparatet raskt kan frakobles hvis nødvendig, skal du sikre at vegguttaket og stikkkontakten er lett tilgjengelige.
- Oppbevar tilbehøret (batterier osv.) på et sted som er utenfor barns rekkevidde.
- Du må ikke slå på produktet eller miste det i bakken. Hvis produktet blir skadet, må du koble fra strømledningen og kontakte et Samsung-servicesenter.
- For å rengjøre apparatet kobler du strømledningen fra strømuttaket, og tørker av produktet med et tørt, mykt tøystykke. Ikke bruk kjemikalier som voks, benzen, alkohol, tynnere, insektmidler, luftfrisker, smøremiddel eller rengjøringsmidler. Disse kjemikaliene kan skade utseendet til TV-en og viske ut trykk på produktet.
- Apparatet skal ikke utsettes for drypping eller spruting.
- Ikke kast batteriene i åpen ild.
- Ikke kortslutt, demonter eller overopphet batteriene.
- Det finnes en eksplosjonsfare hvis du erstatter batteriene som brukes i fjernkontrollen, med feil type batterier. De skal bare byttes ut med samme eller tilsvarende type.
- For å redusere risikoen for brann eller elektrisk støt må du ikke utsette dette apparatet for regn eller fuktighet.
- Apparatet må ikke utsettes for drypping eller spruting og ingen gjenstander som er fylt med væske, som vaser, må plasseres på apparatet.
- ADVARSEL: KUN FOR INNENDØRS BRUK

* Figurene og illustrasjonene i denne brukerveiledningen er bare til referanse og kan avvike fra det faktiske produktutseendet. Produktdesign og -spesifikasjoner kan endres uten forvarsel.

Utstyr som er koplek til beskyttelsesjord via nettplugg og/eller via annet jordtilkoplek utstyr – og er tilkoplek et kabel-TV nett, kan forårsake brannfare. For å unngå dette skal det ved tilkoplek av utstyret til kabel-TV nettet installeres en galvanisk isolator mellom utstyret og kabel-TV nettet.

SUS-språk (russisk, ukrainsk, kasakhisk) er ikke tilgjengelige for dette produktet som følge av at det er produsert for kunder i EU-området.

Innhold

	Før du leser denne brukerhåndboken	2
	Advarsel! Viktige sikkerhetsinstruksjoner	3
01	Hva er i esken?	
02	TV-installasjon	
	Feste TV-en på en vegg	8
	Sikre egnet ventilasjon rundt TV-en	9
	Feste TV-en til foten	10
	Sikkerhetsforholdsregler: Feste TV-en til veggen for å unngå at den faller	10
03	Fjernkontrollen	
	Sette i batterier i fjernkontrollen (batteristørrelse: AAA)	12
04	Innledende oppsett	
	Slik tilbakestiller du denne funksjonen:	13
	Bruke TV-kontroll	13
05	Endre Kilde for inngang	
	Kilde	14
	Slik bruker du Rediger navn	14
	Informasjon	14
06	Koble til et COMMON INTERFACE-spor (kortsporet for TV-visning)	
	Bruke CI eller CI+ CARD	15

07	Slik bruker du e-Manual	
	Skjermvisning	16
	Slik veksler du mellom et emne i e-Manual og tilsvarende skjermmeny(er).	17
	Slik søker du etter et emne på indekssiden	17
08	Feilsøking og vedlikehold	
	Feilsøking	18
	Funksjonen Tekst-TV	23
	Tekst-TV-sidene er delt inn i seks kategorier	24
	Antityverilås fra Kensington	24
	Stillbildevarsel	25
	Stell av TV-en	25
09	Spesifikasjoner og annen informasjon	
	Spesifikasjoner	26
	Miljøhensyn	26
	Redusert strømforbruk	26
	Lisenser	30

01 Hva er i esken?

Kontroller at følgende deler følger med TV-en. Kontakt forhandleren hvis det mangler noen deler.

- Fjernkontroll & batterier (AAA x 2)
- Brukerhåndbok
- Garantikort/Sikkerhetsveiledning (ikke tilgjengelig alle steder)
- TV-strømledning (avhengig av land og modell)
- Fargen og formen på delene varierer i henhold til modellen.
- Kabler som ikke følger med dette produktet, kan kjøpes separat.
- Åpne esken og sjekk om det ligger eventuelle deler bak eller inni emballasjematerialene.

Du kan bli belastet for et administrasjonsgebyr i følgende tilfeller:

- (a) En tekniker blir kalt ut på din forespørsel, men det er ikke noe feil med produktet (dvs. der du ikke har lest denne brukerveiledningen godt nok).
- (b) Du leverer enheten til reparasjon, men det er ikke noe feil med produktet (dvs. der du ikke har lest denne brukerveiledningen godt nok).

Du vil bli informert om administrasjonsgebyret før du får en tekniker på besøk.



Advarsel: Skjermer kan bli skadet av trykk som påføres direkte ved feilhåndtering. Vi anbefaler å løfte TV-en etter kantene, som vist.



02 TV-installasjon

Feste TV-en på en vegg



Hvis du monterer TV-en på en vegg, må du være nøye med å følge instruksjonene fra produsenten. Hvis TV-en ikke er riktig montert, kan den skli eller falle ned, noe som kan føre til alvorlige skader på barn eller voksne og alvorlige skader på produktet.

Modeller som leveres med veggfestesett, må monteres som vist i figuren nedenfor før veggfestesettet monteres.

- Se monteringshåndboken som følger med veggfestesettet fra Samsung.

Du kan feste TV-en på veggen med et veggfestesett (selges separat).

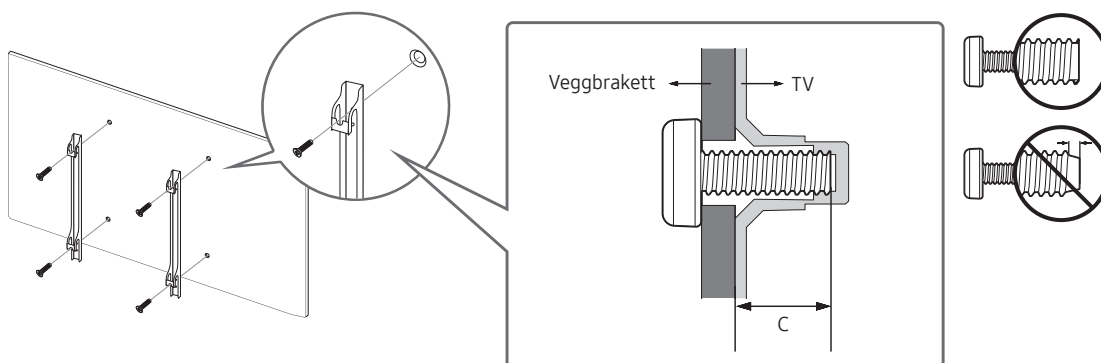

- Samsung Electronics er ikke ansvarlig for skader som måtte oppstå på produktet, eller skader på deg selv eller andre, hvis du velger å montere veggfestet på egen hånd.
- Du kan montere veggfestet på en solid vegg vinkelrett med gulvet. Før du fester veggfestet til noen andre overflater enn gipsvegger, må du ta kontakt med nærmeste forhandler for mer informasjon. Hvis du monterer TV-en på et tak eller en skjev vegg, kan den falle ned og føre til alvorlige personskafer.
- Standarddimensjonene for veggfestesett vises i tabellen på neste side.
- Hvis du installerer et veggfeste fra en tredjepart, bør du være oppmerksom på at lengden på skruene du kan bruke til å feste TV-en til veggfestet, vises i kolonne C i tabellen på neste side.
- Når du installerer et veggmonteringssett anbefaler vi at du fester alle de fire VESA-skrueene.
- Hvis du vil installere et veggmonteringssett som festes til veggen med bare de to øverste skrueene, skal du påse at du bruke et Samsung-veggmonteringssett som støtter denne monteringsstypen. (Det er ikke sikkert at du kan få kjøpt denne typen av veggmonteringssett, avhengig av det geografiske området.)

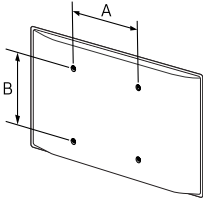
TV-størrelse i tommer	VESA skruehullspesifikasjoner (A * B) i millimeter	C (mm)	Standardskrue	Antall	
40 - 49	200 x 200	20 - 21	M8	4	



Ikke monter veggfestesettet mens TV-en er slått på. Dette kan føre til personskaade fra elektrisk støt.

- Ikke bruk skruer som er lengre enn standarddimensjonen eller ikke samsvarer med VESA-standarden for skruespesifikasjoner. Skruer som er for lange kan føre til skader på innsiden av TV-en.
- For veggfester som ikke samsvarer med VESA-standarden for skruespesifikasjoner kan lengden på skruene variere avhengig av spesifikasjonene for veggfestet.
- Ikke fest skruene for stramt. Dette kan skade produktet eller føre til at produktet faller, og føre til personskaade. Samsung er ikke ansvarlig for denne typen ulykker.
- Samsung er ikke ansvarlig for produktskader eller personskaader som oppstår som en følge av bruk av et ikke-VESA- eller ikke-spesifisert veggfeste, eller når forbrukeren ikke følger instruksjonene for produktinstallasjon.
- Ikke monter TV-en i mer enn 15 graders helling.
- Vær alltid til stede når TV-en skal monteres på en vegg.

Sikre egnet ventilasjon rundt TV-en

Når du installerer TV-en, må du opprettholde en avstand på minst 10 cm mellom TV-en og andre gjenstander (vegger, skap osv.) for å sikre skikkelig ventilasjon. Dersom ventilasjonen ikke er tilstrekkelig, kan det føre til brann eller problemer med produktet som oppstår på grunn av en økning i den interne temperaturen.

Når du installerer TV-en med et stativ eller et veggfeste, anbefaler vi på det sterkeste at du bare bruker deler som leveres av Samsung Electronics. Å bruke deler fra andre produsenter, kan føre til problemer med produktet eller personskaader på grunn av at produktet faller.

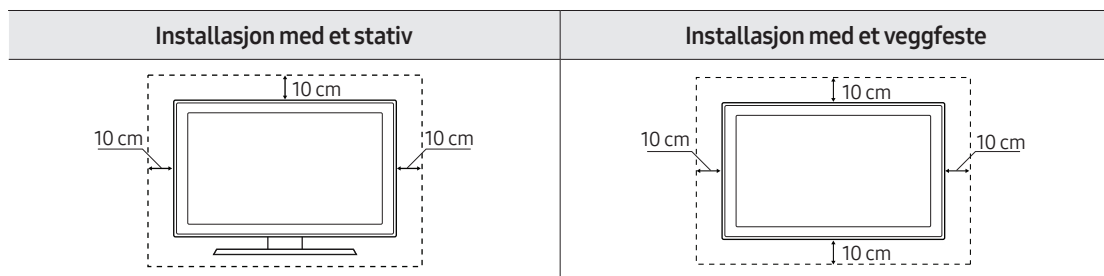

Feste TV-en til foten

Kontroller at du har alle delene som vises, og at du monterer foten i henhold til monteringsinstruksjonene.

Sikkerhetsforholdsregler: Feste TV-en til veggen for å unngå at den faller



Forsiktig: Hvis du drar i, dytter på eller klatrer på TV-en, kan den falle ned. Pass spesielt på at ikke barn henger på eller destabiliserer TV-en. Dette kan føre til at TV-en tipper og forårsaker alvorlige personskader, eller det kan føre til dødsfall. Følg alle sikkerhetsforanstaltninger i det medfølgende sikkerhetsarket til TV-en. For økt stabilitet og sikkerhet kan du kjøpe antifallenheten som beskrevet nedenfor.



ADVARSEL: Aldri plasser en TV på et ustabilt sted. En TV kan falle og føre til alvorlige personskader eller død. Mange skader, særlig på barn, kan unngås ved å ta enkle forholdsregler som å:

- Bruke møbler eller stativer som er anbefalt av TV-produsenten.
- Bare bruke møbler som trygt kan støtte vekten av TV-en.
- Påse at TV-en ikke går utover kanten til møbelet den står på.
- Ikke plassere TV-en på høye møbler (f.eks. skap eller bokhyller) uten å feste både møbelet og TV-en til en egnet støtte.
- Ikke plassere TV-en på en duk eller andre materialer som legges mellom TV-en og møbelet under den.
- Instruere barn om farene som kan oppstå ved å klatre på møbler for å nå TV-en eller kontrollene til TV-en.

Hvis du beholder og flytter en TV som du bytter ut med den ny TV-en, skal du følge de samme forholdsreglene for den gamle TV-en.

Forhindre at TV-en faller

1. Bruk passende skruer til å feste et sett med braketter godt til veggen.
Kontroller at skruene er godt festet til veggen.
 - Det kan hende du trenger ekstramateriell, for eksempel vegganker, avhengig av veggtypen.
2. Bruk skruer av passende størrelse til å feste et sett med braketter godt til TV-en.
 - For å finne skruespesifikasjonene kan du se standardskruedelen i tabellen under «Feste TV-en på en vegg».
3. Sett sammen brakettene som er festet på TV-en og brakettene som er festet til veggen, med en solid, kraftig streng, og knyt deretter strengen stramt.
 - Monter TV-en nær veggen slik at den ikke vipper bakover.
 - Koble til strengen slik at brakettene som er festet til veggen, er i samme høyde eller lavere enn brakettene som er festet på TV-en.

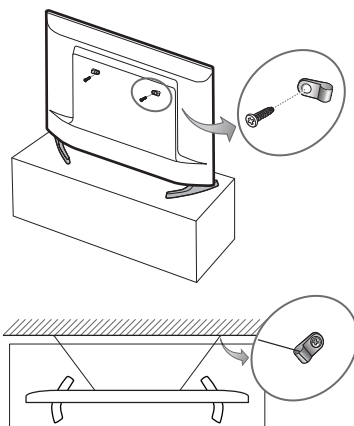

03 Fjernkontrollen

- Avhengig av land og modell.

Lær hvor på fjernkontrollen funksjonsknappene er, for eksempel: **SOURCE**, **TTX/MIX**, **PRE-CH**, **CH LIST**, **^ CH v**, **MENU**, **TOOLS**, **[Enter]**, **INFO**, **RETURN** og **EXIT**.

- Denne fjernkontrollen har blindeskriftpunkter på av/på-, kanal-, volum- og Enter-knappene og kan brukes av synshemmede.

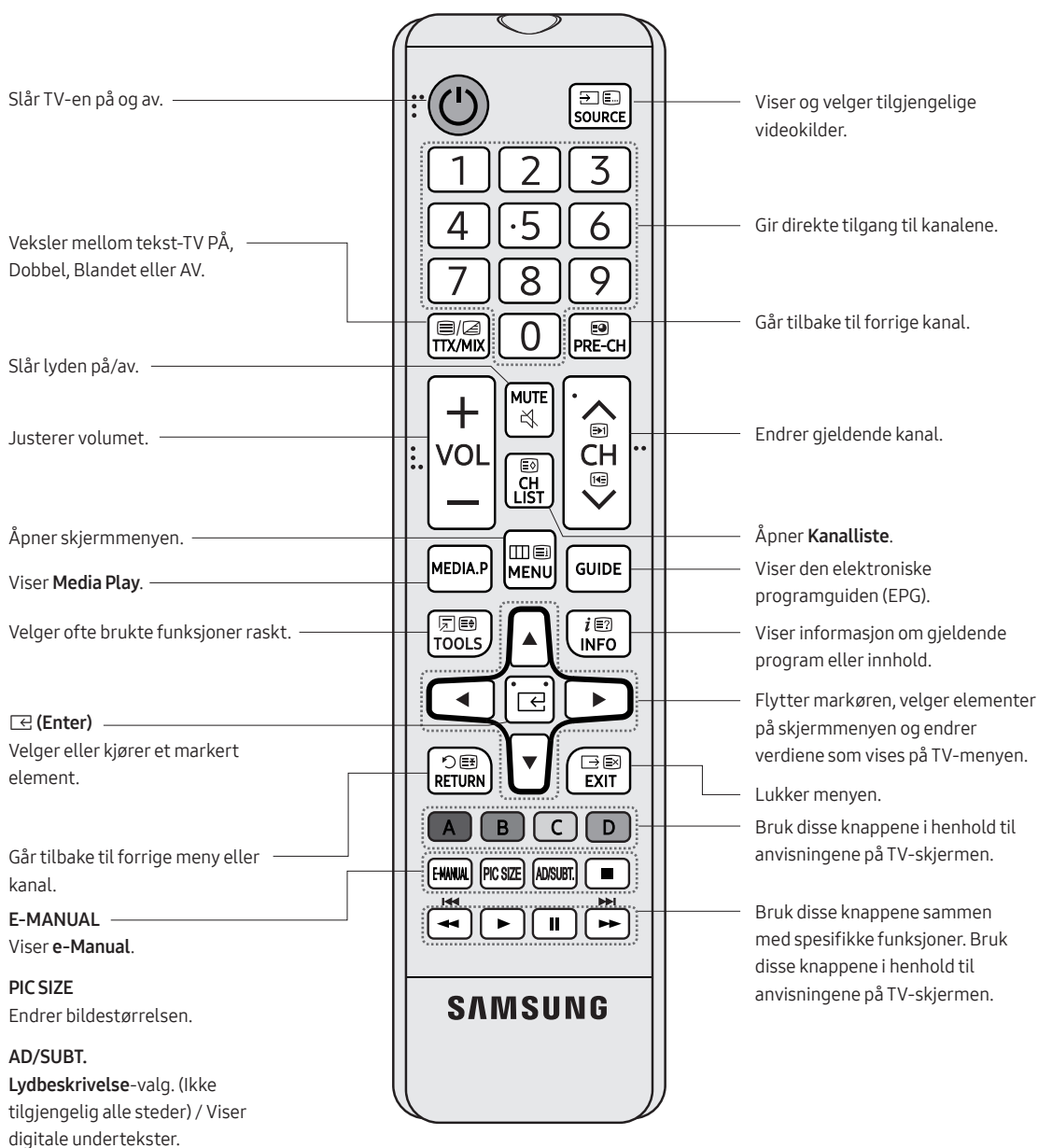

- Navnene på knappene ovenfor kan være forskjellig fra de faktiske navnene.

Sette i batterier i fjernkontrollen (batteristørrelse: AAA)

Sett batteripolene riktig i forhold til symbolene i batterirommet.

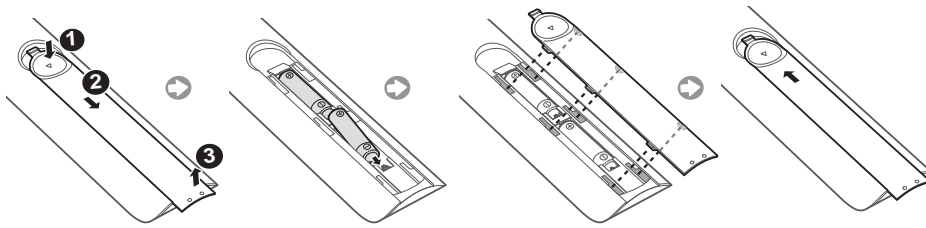

- Bruk fjernkontrollen innenfor en avstand på 7 meter fra TV-en.
- Skarpt lys kan påvirke fjernkontrollens ytelse. Unngå å bruke den nær kraftige fluoriserende lys eller neonskilt.
- Fargen og utformingen av fjernkontrollen kan variere avhengig av modell.

04 Innledende oppsett

Dialogboksen for første oppsett vises når TV-en aktiveres for første gang. Følg instruksjonene på skjermen for å fullføre prosessen for første oppsett. Du kan senere utføre denne prosessen manuelt i menyen **MENU** → **System** → **Oppsett**.

- Hvis du kobler en enhet til HDMI1 før du starter installasjonen, vil Kanalkilde kanalkilden automatisk endres til digitalboksen.
- Hvis du ikke vil velge Digitalboks, må du velge **Antenne**.

Slik tilbakestiller du denne funksjonen:

Velg **System** → **Oppsett** (første oppsett). Angi den 4-sifrede PIN-koden din. Standard-PIN-koden er "0-0-0-0". (Frankrike: "1-1-1-1")

Hvis du vil endre PIN-koden, bruker du funksjonen **Endre PIN-kode**.

Du bør gjøre **Oppsett** (**MENU** → **System**) om igjen hjemme selv om du gjorde det i butikken.

- Hvis du glemmer PIN-koden, trykker du på knappene på fjernkontrollen i rekkefølgen nedenfor mens TV-en er i Standby-modus. Dette tilbakestiller PIN-koden til 0-0-0-0: **MUTE** → 8 → 2 → 4 → **POWER** (på)

Bruke TV-kontroll

Du kan slå på TV-en med knappen **TV-kontroll** nederst på TV-en, og deretter bruke **Kontrollmeny**. **Kontrollmeny** vises når TV-kontrolleren trykkes mens TV-en er på. Du finner mer informasjon om bruken i figuren nedenfor.

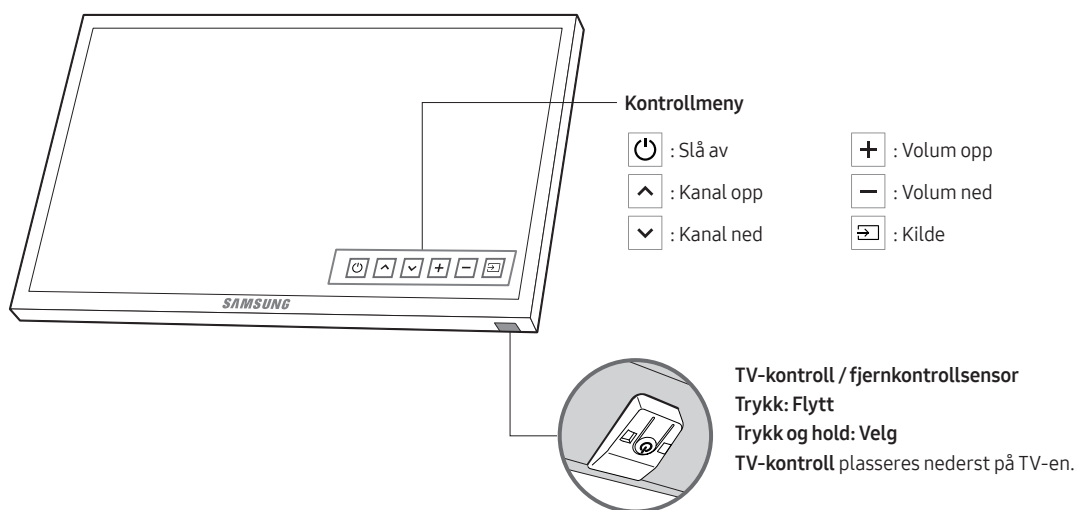

05 Endre Kilde for inngang

Kilde

Bruk for å velge TV eller andre eksterne inndatakilder som en DVD-spiller / Blu-Ray-spiller / kabelboks / satellittmottaker for digitalboks som er koblet til TV-en.

1. Trykk på knappen **SOURCE** på fjernkontrollen.
2. Velg en ønsket ekstern inngangskilde.

Slik bruker du Rediger navn

I **Kilde** trykker du på knappen **TOOLS**, og deretter kan du stille inn de eksterne inngangskildene du vil ha.

- Når du kobler en datamaskin til porten **HDMI IN 2** med en HDMI-kabel, bør du sette TV-en i **PC**-modus under **Rediger navn**.
- Når du kobler en datamaskin til porten **HDMI IN 2** med en HDMI-til-DVI-kabel, bør du sette TV-en i **DVI PC**-modus under **Rediger navn**.
- Når du kobler en AV-enhet til porten **HDMI IN 2** med en HDMI-til-DVI-kabel, bør du sette TV-en i **DVI-enheter**-modus under **Rediger navn**.

Informasjon

Du kan se detaljert informasjon om den tilkoblede eksterne enheten.

06 Koble til et COMMON INTERFACE-spor (kortsporet for TV-visning)

- Avhengig av land og modell.
- Slå av TV-en når du skal koble til eller koble fra et CI-kort.

Bruke CI eller CI+ CARD

Hvis du vil se på betalkanaler, må CI- eller CI+-kortet være satt inn.

- Hvis du ikke setter inn CI- eller CI+-kortet, vil noen kanaler vise meldingen "Forvrengt signal".
- Sammenkoblingsinformasjonen som inneholder et telefonnummer, ID-en til CI- eller CI+-kortet, verts-ID og annen informasjon, vises i omtrent 2–3 minutter. Hvis det vises en feilmelding, kontakter du tjenesteleverandøren.
- Når konfigurasjonen av kanalinformasjon er ferdig, vises meldingen "Oppdatering fullført", noe som betyr at kanallisten er oppdatert.
- **MERK**
 - Du må anskaffe et CI- eller CI+-kort fra en lokal kabelleverandør.
 - Når du fjerner CI- eller CI+-kortet, må du dra det forsiktig ut med hendene. Hvis du mister CI- eller CI+-kortet, kan kortet bli skadet.
 - Sett inn CI- eller CI+-kortet i retningen som er avmerket på kortet.
 - Plasseringen til COMMON INTERFACE-sporet kan variere, avhengig av modellen.
 - CI- eller CI+-kort støttes ikke i alle land og regioner. Undersøk med din autoriserte forhandler.
 - Hvis du har problemer, kontakter du tjenesteleverandøren.
 - Sett inn CI- eller CI+-kortet som støtter gjeldende antenneinnstillinger. Skjermen vil bli forvrengt eller ikke vises.

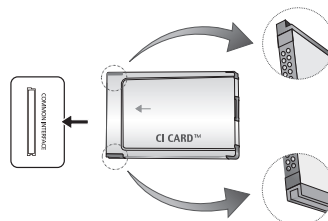

- Bildet kan variere avhengig av modellen.

07 Slik bruker du e-Manual



Du finner instruksjoner for TV-funksjonene i **e-Manual** på TV-en. Trykk på knappen **E-MANUAL** på fjernkontrollen for å få tilgang til den. Flytt markøren ved hjelp av knappene opp/ned/høyre/venstre for å utheve først en kategori og så et emne, og trykk deretter på knappen **ENTER** .

e-Manual viser siden du vil se.

Du kan også få tilgang til den gjennom menyen:

MENU  → **Kundesupport** → **e-Manual** → **ENTER** 

- Gå tilbake til hovedmenyen for **e-Manual** ved å trykke på knappen **E-MANUAL** på fjernkontrollen.

Skjermvisning

Video, TV-program osv. som vises for øyeblikket.

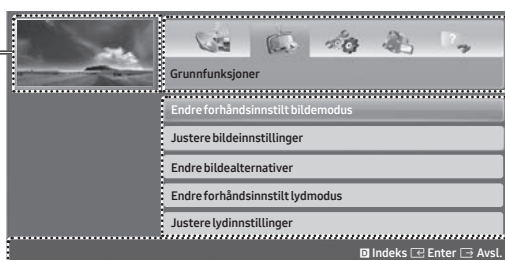

Kategorilisten. Trykk på knappen  eller  for å velge kategorien du vil ha.

Viser undermenylisten. Bruk piltastene på fjernkontrollen til å flytte markøren. Trykk på knappen **ENTER**  for å velge undermenyen du vil ha.

Driftsknapper

 **Indeks**: Viser indeksskjermen.

- **Indeks** er tilgjengelig avhengig av språk.

 **Enter**: Velg en kategori eller undermeny.

 **Avsl.**: Avslutt **e-Manual**.



<Vise innholdet>

 **Prøv nå**: Viser skjermmenyen som tilsvarer emnet. Gå tilbake til skjermen for **e-Manual** ved å trykke på knappen **E-MANUAL**.

 **Hjem**: Går til startskjermen for **e-Manual**.



 **Side**: Går til forrige eller neste side.

 **Zoom**: Forstørrer en skjerm.

Trykk på knappen  (**Zoom**) for å forstørre skjermen. Du kan bla gjennom den forstørrede skjermen ved å bruke knappene  eller . Trykk på knappen **RETURN** for å gå tilbake til normal skjermstørrelse.

Slik veksler du mellom et emne i e-Manual og tilsvarende skjermmeny(er).

- Denne funksjonen er ikke aktivert i noen menyer.
- Du kan ikke bruke funksjonen **Prøv nå** hvis menyen ikke er aktivert.

Metode 1	Metode 2
<ol style="list-style-type: none">1. Hvis du vil bruke menyen for et e-Manual-emne, trykker du på den røde knappen for å velge Prøv nå.2. Gå tilbake til skjermen for e-Manual ved å trykke på knappen E-MANUAL.	<ol style="list-style-type: none">1. Trykk på knappen ENTER  når et emne vises. "Vil du utføre dette?" vises. Velg Ja, og trykk deretter på knappen ENTER . Skjermmenyvinduet vises.2. Gå tilbake til skjermen for e-Manual ved å trykke på knappen E-MANUAL.

Slik søker du etter et emne på indekssiden

- Denne funksjonen støttes kanskje ikke, avhengig av språket.
1. Hvis du vil søke etter et nøkkelord, trykker du på den blå knappen for å velge **Indeks**.
 2. Trykk på knappen ◀ eller ▶ for å velge den tegnrekkefølgen du vil ha.
 3. Trykk på knappen ▲ eller ▼ for å velge et nøkkelord du vil se, og trykk deretter på knappen **ENTER** .
 4. Du kan vise den tilhørende instruksjonsskjermen for **e-Manual**.
 - Hvis du vil lukke skjermen for **Indeks**, trykker du på knappen **RETURN**.

08 Feilsøking og vedlikehold

Feilsøking

Hvis det ser ut til å være et problem med TV-en, bør du først prøve denne listen over mulige problemer og løsninger. Hvis ingen av disse feilsøkingstipsene hjelper, går du til "www.samsung.com", og klikker deretter på Support (Kundesupport) eller ringer Samsungs kundesenter.

Bildekvalitet

- Begynn med å utføre en **Bildetest** for å kontrollere om TV-en viser testbildet på riktig måte (gå til **MENU - Kundesupport - Egendiagnose - Bildetest**) Hvis testbildet vises korrekt, kan det dårlige bildet skyldes kilden eller signalet.

TV-bildet ser ikke like bra ut som i butikken.

- Hvis du har en analog kabel-/satellittboks, bør du oppgradere til en digital boks. Bruk HDMI- eller komponentkabler til å levere HD-bildekvalitet (høydefinisjon).
- Kabel-/satellittabonnement: Prøv digitale stasjoner fra kanaloppsettet.
- Antennetilkobling: Prøv HD-stasjoner etter at du har kjørt Autoinnstilling.
- Mange HD-kanaler er oppgradert fra SD-innhold (Standard Definition).
- Juster videooppløsningen for kabelboksen/digitalboksen til 1080i eller 720p.
- Kontroller at du ser på TV-en på den minste anbefalte avstanden basert på størrelsen og definisjonen for signalet.

Bildet er forvrengt: feil med store blokker, små blokker, prikker, synlige piksler.

- Komprimering av videoinnhold kan forårsake bildeforvrengninger, spesielt på hurtig bildevisning, for eksempel sport og actionfilmer.
- Lavt signalnivå eller dårlig kvalitet kan føre til bildeforvrenging. Dette problemet skyldes ikke TV-en.
- Mobiltelefoner som brukes i nærheten av TV-en (ca. opptil 1 m) kan føre til støy i bildet på analog og digital TV.

Fargen er feil eller mangler.

- Hvis du bruker en komponenttilkobling, må du kontrollere at komponentkablene er koblet til riktige kontakter. Feil eller løse tilkoblinger kan føre til fargeproblemer eller en tom skjerm.

Det er dårlig farge eller lysstyrke.

- Juster alternativene for **Bilde** i TV-menyen. (gå til **Bildemodus / Farge / Lysstyrke / Skarphet**)
- Juster alternativet **Energisparing** på TV-menyen (gå til **MENU - System - Økoløsning - Energisparing**)
- Prøv å tilbakestille bildet for å vise standard bildeinnstillinger (gå til **MENU - Bilde - Tilbakestill bilde**)

Det er en prikkete linje på kanten av skjermen.

- Hvis bildestørrelsen er angitt til **Skjermtilpasning**, endrer du den til **16:9**.
- Endre oppløsningen for kabel-/satellittboks.

Bildet er svart/hvitt.

- Hvis du bruker en AV-komposittinngang, kobler du videokabelen (gul) til den grønne kontakten til komponentinngang 1 på TV-en.

Når du endrer kanaler, fryser bildet eller blir forvrengt eller forsinket.

- Hvis du er tilkoblet via en kabelboks, kan du prøve å tilbakestille den. Koble til strømledningen igjen og vent til kabelboksen starter på nytt. Det kan ta opp til 20 minutter.
- Still kabelboksens utgangsoppløsning til 1080i eller 720p.

Lydkvalitet

- Først bør du utføre **Lydtest** for å kontrollere at TV-ens lyd fungerer korrekt. (gå til **MENU - Kundesupport - Egendiagnose - Lydtest**)
- Hvis lyden er OK, skyldes kanskje lydproblemet kilden eller signalet.

Det er ingen lyd, eller lyden er for lav på maksimalt volum.

- Kontroller volumet til enheten (Kabel/Satellittboks, DVD, Blu-ray osv.) som er koblet til TV-en.

Bildet er bra, men det er ingen lyd.

- Sett alternativet **Velg høyttaler** til **TV-høyttaler** på TV-menyen.
- Hvis du bruker en ekstern enhet, må du kontrollere at lydkablene er koblet til de riktige lydinngangene på TV-en.
- Hvis du bruker en ekstern enhet, kontrollerer du enhetens lydutgangsalternativ (det kan f.eks. hende at du må endre kabelboksens lydalternativ til HDMI når du har en HDMI koblet til TV-en).
- Hvis du bruker en DVI-til-HDMI-kabel, må du bruke en separat lydkabel.
- Start den tilkoblede enheten på nytt ved å koble til enhetens strømkabel på nytt.

Høyttalerne lager for mye støy.

- Kontroller kabeltilkoblingene. Sørg for at det ikke er koblet til en videokabel i en lydinngang.
- For antenne- eller kabeltilkoblinger kontrollerer du signalstyrken. Et lavt signalnivå kan forårsake lydforvrengninger.

Mangler bilde og video

TV-en vil ikke slå seg på.

- Sørg for at strømkabelen er satt ordentlig inn i stikkkontakten og TV-en.
- Sørg for at stikkkontakten virker.
- Prøv å trykke på **POWER**-knappen på TV-en for å kontrollere at problemet ikke er fjernkontrollen. Hvis TV-en slår seg på, ser du "Fjernkontrollen fungerer ikke" nedenfor.

TV-en slår seg av automatisk.

- Kontroller at **Deaktiver.timer** er satt til **Av** på **Tid**-menyen.
- Hvis PC-en er koblet til TV-en, må du kontrollere PC-ens strømstillinger.
- Kontroller at strømkabelen er satt ordentlig inn i stikkkontakten og TV-en.
- **Ingen sign.standby** slår av TV-en hvis TV-en ikke mottar et signal i løpet av en spesifisert periode. **Automatisk avslåing** slår av TV-en hvis brukeren ikke foretar noen handlinger i løpet av fire timer.

Det er ikke noe bilde/video.

- Kontroller kabeltilkoblingene (ta alle kablene som er koblet til TV-en og eksterne enheter ut, og sett dem inn igjen).
- Kontroller at utgangssignalet til den eksterne enheten (kabel-/satellittboks, DVD, Blu-ray osv.), samsvarer med TV-inngangen. Hvis for eksempel utgangen til en ekstern enhets er HDMI, må den kobles til en HDMI-inngang på TV-en.
- Sørg for at de tilkoblede enhetene er slått på.
- Sørg for å velge riktig TV-kilde ved å trykke på **SOURCE**-knappen på fjernkontrollen.
- Start den tilkoblede enheten på nytt ved å koble til enhetens strømkabel på nytt.

Antennetilkobling (luft/kabel) (kabel: avhengig av land)

TV-en mottar ikke alle kanalene.

- Kontroller at antennekabelen er riktig tilkoblet.
- Prøv **Oppsett** (første oppsett) for å legge til tilgjengelige kanaler til på listen. Gå til **MENU - System - Oppsett** (første oppsett) og vent på at alle tilgjengelige kanaler lagres.
- Kontroller at antennen er riktig posisjonert.

Bildet er forvrengt: feil med store blokker, små blokker, prikker, synlige piksler.

- Komprimering av videoinnhold kan forårsake bildeforvrengninger, spesielt med bilder i hurtig bevegelse, som for eksempel sport og actionfilmer.
- Et lavt signal kan føre til bildeforvrengning. Dette problemet skyldes ikke TV-en.

Annet

Bildet vises ikke i fullskjerm.

- HD-kanaler har svarte linjer på begge sider av skjermen når oppskalert SD-innhold (4:3) vises.
- Det vises svarte felter øverst og nederst på filmer som er produsert i andre størrelsesforhold enn TV-en.
- Juster alternativene for bildestørrelse på den eksterne enheten eller TV-en til fullskjerm.

Fjernkontrollen fungerer ikke.

- Bytt ut batteriene i fjernkontrollen, og pass på å plassere de nye batteriene med riktig polaritet (+/-) i riktig retning.
- Rens sensorens overføringsvindu på fjernkontrollen.
- Stå 1,5~1,8 meter fra TV-en, og rett fjernkontrollen direkte mot den.

Kabel-/digitalboksens fjernkontroll slår ikke TV-en på eller av eller justerer volumet.

- Programmer kabel-/dialogboksens fjernkontroll slik at du kan betjene TV-en med den. Se i brukerhåndboken for kabel-/digitalboksen for SAMSUNG TV-koden.

Meldingen "Modus støttes ikke" vises.

- Kontroller hvilken oppløsning som støttes for TV-en, og juster oppløsningen til signalet fra den eksterne enheten slik at det samsvarer.

Det kommer en plastikkluft fra TV-en.

- Denne lukten er normal, og forsvinner med tiden.

Signalinformasjon for TV-en er ikke tilgjengelig i testmenyen Egendiagnose.

- Denne funksjonen er bare tilgjengelig med digitale kanaler fra en antennetilkobling (RF/Coax).

TV-en heller til høyre eller venstre

- Fjern stativsockelen fra TV-en og sett den sammen igjen.

Det er problemer ved montering av stativsockelen.

- Sørg for at TV-en er plassert på en jevn overflate. Hvis du ikke kan fjerne skruene fra TV-en, kan du prøve med en magnetisert skrutrekker.

Menyen Kringkasting er grå (utilgjengelig).

- Menyen **Kringkasting** er bare tilgjengelig hvis du har valgt en TV-kilde.

Innstillingene går tapt etter 5 minutter, eller hver gang TV-en slås av.

- Hvis TV-en er i modusen **Butikkdemo**, stilles lyd- og bildeinnstillingene tilbake hvert 5. minutt. Hvis du vil endre innstillingene fra modusen **Butikkdemo** til **Hjemmebruk**, trykker du på knappen **SOURCE** for å velge modusen **TV** og gå til **MENU - Kundesupport - Bruk modus**.

Du har periodevis tap av lyd eller bilde.

- Kontroller kabeltilkoblingene, og koble dem til på nytt.
- Tap av lyd eller bilde kan forårsakes av bruk av for stive eller tykke kabler. Sørg for at kablene er fleksible nok for bruk over lengre tid. Hvis du monterer TV-en på veggen, anbefaler vi at du bruker kabler med 90-graders forbindere.

Du ser små partikler når du ser nøye på kanten til TV-ens ramme.

- Dette er en del av produktets design, og er ikke en feil.

Menyen PIP er ikke tilgjengelig.

- PIP-funksjonen er bare tilgjengelig når du bruker en HDMI- eller komponentkilde.

Du slo av TV-en for 45 minutter siden og den slo seg på igjen.

- Dette er normalt. TV-en bruker selv OTA-funksjonen (Over The Aerial) for å oppgradere fastvare som er lastet ned mens du ser på TV.

Det er gjentakende bilde-/lydproblemer.

- Kontroller og endre signal/kilde.

Det kan oppstå en reaksjon mellom gummiputene på stativsockelen og toppdekoren på noen møbler.

- For å hindre dette, bruker du filtputer på TV-ens overflater som kommer i direkte kontakt med møbler.

Meldingen «Denne filen kan ikke spilles av riktig.» vises.

- Meldingen vises kanskje på grunn av høy bithastighet for innholdet. Innholdet vil vanligvis spilles av, men du kan oppleve noen avspillingsproblemer.

Du kan holde TV-en i optimal stand ved å oppgradere til den siste fastvaren (www.samsung.com → Support) via USB. Dette TFT LCD-panelet bruker et panel bestående av delpikslers som krever avansert teknologi for å produseres. Det kan imidlertid være noen lyse eller mørke pikslers på skjermen. Disse pikslene har ingen innvirkning på produktets ytelse.

Noen funksjoner og bilder som vises i denne håndboken er bare tilgjengelige på spesifikke modeller.

Funksjonen Tekst-TV

Indekssiden på **Tekst-TV** gir deg informasjon om hvordan du bruker tjenesten. For at **Tekst-TV**-informasjonen skal vises riktig, må kanalmottaket være stabilt. ellers kan det forekomme at informasjon mangler eller at enkelte sider ikke vises.

- Du kan endre tekst-TV-side direkte ved å trykke på nummertastene på fjernkontrollen.

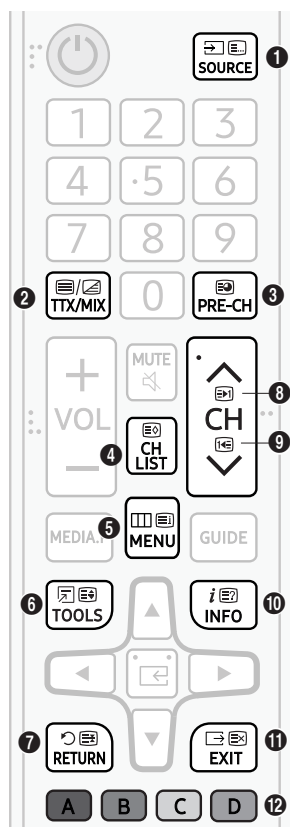

- 1 (modus): Brukes til å velge **Tekst-TV**-modusen (LIST/FLOF). Hvis du trykker på denne i LISTE-modus, byttes modusen til listelagringsmodus. I listelagringsmodus kan du lagre en **Tekst-TV**-side ved å trykke på knappen 8 (lagre).
- 2 (Full TTX/Dobbel TTX/Blanding/Av): Aktiverer **Tekst-TV**-modus for gjeldende kanal. Trykk på knappen to ganger for å overlapp **Tekst-TV**-modus med det gjeldende TV-bildet. Trykk en gang til for å gå ut av tekst-TV.
- 3 (underside): Viser den tilgjengelige undersiden.
- 4 (lagre): Lagrer **Tekst-TV**-sidene.
- 5 (indeks): Brukes til å vise indekssiden (innholdsfortegnelsen) når du bruker **Tekst-TV**.
- 6 (størrelse): Viser tekst-TV på øvre halvdel av skjermen i dobbel størrelse. Hvis du vil flytte teksten til nederste halvdel av skjermen, trykker du en gang til. For normal visning trykker du en gang til.
- 7 (hold): Holder skjermen på gjeldende side i tilfelle det er flere sekundære sider som følger automatisk. Hvis du angrer, trykker du på den en gang til.
- 8 (side opp): Viser neste **Tekst-TV**-side.
- 9 (side ned): Viser forrige **Tekst-TV**-side.
- 10 (vis): Viser skjult tekst (for eksempel svar på spørrekonkurranser). Trykk en gang til for å vise skjermbildet normalt.
- 11 (avbryt): Forminsker tekst-TV-visningen så den overlapper det gjeldende TV-bildet.
- 12 Fargeknapper (rød, grønn, gul, blå): Hvis FASTEXT-systemet brukes av kringkastingsselskapet, er de forskjellige emnene på en tekst-TV-side fargekodet og kan velges ved å trykke på fargeknappene. Trykk på fargen som tilsvarer emnet du ønsker. En ny fargekodet side vises. Elementer kan velges på samme måte. Hvis du vil vise forrige eller neste side, trykker du på tasten med tilsvarende farge.

Tekst-TV-sidene er delt inn i seks kategorier

Del	Innhold
A	Valgt sidenummer.
B	Sendestasjonsidentitet.
C	Gjeldende sidenr. eller søkestatus.
D	Dato og klokkeslett.
E	Tekst.
F	Statusinformasjon. FASTEXT-informasjon.

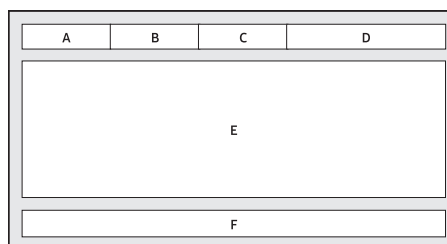

Antityverilås fra Kensington

Kensington-låsen leveres ikke av Samsung. Den er en innretning som brukes til å feste TV-en fysisk når den er plassert på et offentlig sted. Utseende og låsemetode kan avvike fra illustrasjonen avhengig av produsent. Se i veiledningen som følger med Kensington-låsen for ytterligere informasjon om riktig bruk.

- Se etter symbolet "K" på baksiden av TV-en. Du finner et Kensington-spor "K"-symbolet.
- Plassering og farge kan variere fra modell til modell.

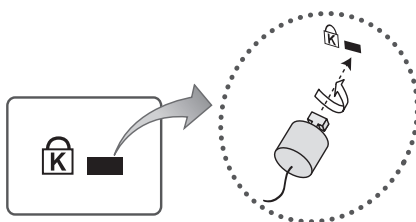

<Tilbehør>

Du låser produktet ved å følge disse trinnene:

1. Fest Kensington-låsekabelen rundt en stor stillestående gjenstand, for eksempel et skrivebord eller en stol.
2. Skyv enden på kabelen som er festet til låsen, gjennom løkkeenden på Kensington-låskabelen.
3. Sett låseenheten inn i Kensington-sporet på produktet.
4. Lås låsen.
 - Dette er generelle instruksjoner. For nøyaktige instruksjoner ser du i brukerhåndboken som følger med låseenheten.
 - Låseinretningen må kjøpes separat.

Stillbildevarsel

Unngå å vise stillbilder (som jpeg-bildefiler), stillbildeelementer (som TV-kanallogoer, aksje- eller nyhetsfelter nederst på skjermen osv.) eller programmer i panoramaformat eller 4:3-bildeformat på skjermen. Hvis du kontinuerlig viser stillbilder, kan det føre til innbrente ekkobilder på LED-skjermen som vil påvirke bildekvaliteten.

For å redusere risikoen for dette bør du følge anbefalingene nedenfor:

- Unngå å vise samme TV-kanal over lengre perioder.
- Prøv å vise alle bilder på hele skjermen. Bruk TV-ens bildeformatmeny for best mulig samsvar.
- Reduser lysstyrke og kontrast for å hindre at det vises etterbilder.
- Bruk alle TV-funksjoner som er utviklet for å redusere bilderetensjon og skjermminnbrenning. Se E-brukerveiledningen for mer informasjon.

Stell av TV-en

- Hvis det var festet et merke på TV-skjermen, kan det sitte igjen litt rester etter at du har fjernet det. Fjern disse restene før du bruker TV-en.
- TV-ens utside og skjerm kan få riper under rengjøring. Tørk utsiden og skjermen forsiktig med en myk klut for å forhindre riper.
- Ikke spray vann eller noen annen væske direkte på TV-en. Hvis det kommer væske inn i produktet, kan det føre til feil, brann eller elektrisk støt.
- For å rengjøre skjermen, slår du av TV-en, og tørker deretter forsiktig vekk flekker og fingermerker på skjermen med en mikrofiberklut. Rengjør rammen eller panelet på TV-en med en mikrofiberklut fuktet med litt vann. Deretter fjerner du fuktighet med en tørr klut. Under rengjøring må du ikke bruke mye kraft på overflaten til panelet, da det kan føre til skade på panelet. Ikke bruk brennbare væsker (f.eks. benzen eller tynner) eller rengjøringsmidler. For vanskelige flekker kan du spraye litt skjermrengjøringsmiddel på en mikrofiberklut og bruke denne til å tørke bort flekkene.

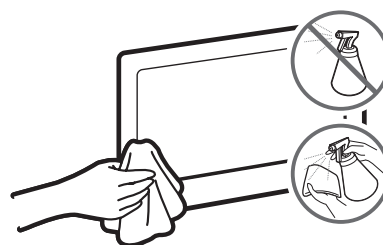

09 Spesifikasjoner og annen informasjon

Spesifikasjoner

Modellnavn	UE40M5005 / UE40M5075	UE49M5005 / UE49M5075
Skjermopløsning	1920 x 1080	1920 x 1080
Skjermstørrelse (diagonal)	40 tommer (100 cm)	49 tommer (123 cm)
Lyd (utgang)	20 W	20 W
Dreibar sokkel (venstre/høyre)	0°	0°
Dimensjoner (B x H x D)		
Hoveddel	922,7 x 531,0 x 72,6 mm	1118,8 x 650,0 x 74,2 mm
Med stativ	922,7 x 552,5 x 170,3 mm	1118,8 x 669,9 x 187,5 mm
Vekt		
Uten fot	7,0 kg	10,3 kg
Med fot	7,2 kg	10,6 kg

Miljøhensyn

Brukstemperatur	10 °C til 40 °C (50°F til 104°F)
Luftfuktighet ved bruk	10% til 80%, ikke-kondenserende
Lagringstemperatur	-20 °C til 45 °C (-4 °F til 113 °F)
Luftfuktighet ved lagring	5 % til 95 %, ikke-kondenserende

- Design og spesifikasjoner kan endres uten forvarsel.
- Du finner mer informasjon om strømforsyningen og strømforbruket på etiketten med merkedata som er festet på produktet.
- Vanlig strømforbruk måles i henhold til IEC 62087.

Redusert strømforbruk

Når du slår av TV-en, går den inn i standby-modus. I standby-modus fortsetter den å trekke en liten mengde strøm. Du kan redusere strømforbruket ved å koble fra strømledningen når du ikke skal bruke TV-en i en lengre periode.

Støttede videoformater

Filutvidelse	Beholder	Videokodek	Oppløsning	Bildehastighet (fps)	Bithastighet (Mbps)	Lydkodek	
*.avi	AVI MKV ASF MP4 3GP VRO VOB PS TS	Divx 3.11 / 4 / 5 / 6	1920 x 1080	6 ~ 30	30	Dolby Digital LPCM ADPCM (IMA, MS) AAC HE-AAC WMA Dolby Digital Plus MPEG (MP3) DTS (Core) G.711 (A-Law, μ -Law)	
*.mkv		MPEG4 SP/ASP					
*.asf		H.264 BP/MP/HP					
*.wmv			HEVC (H.265 - Main, Main10 - L4, L4.1)		640 x 480		8
*.mp4			Motion JPEG				
*.3gp			Window Media Video v9		1920 x 1080		30
*.vro			MPEG2				
*.mpg			MPEG1		1920 x 1080		30
*.mpeg							
*.ts							
*.tp							
*.trp							
*.mov							
*.flv							
*.vob							
*.svi							
*.divx							

Andre begrensninger

- Videoinnhold vil ikke spilles av, eller ikke spilles av riktig, hvis der er en feil på innholdet eller beholderen.
- Det kan hende at lyd eller video ikke fungerer hvis innholdet har en standard bithastighet/bildehastighet over den kompatible bilde/sek som er listet opp i tabellen.
- Hvis indekstabellen har feil, støttes ikke funksjonen Søk (Hopp).
- Noen USB-/digitalkameraenheter er kanskje ikke kompatible med spilleren.
- Menyene kan vises sent hvis videoen er på mer enn 10 Mbps (bithastighet).
- HEVC-kodeken er bare tilgjengelig i MKV-/MP4-/TS-beholdere.

Videodekoder

- Støtter opptil H.264, nivå 4.1 (støtter ikke FMO/ASO/RS)
- Støtter opptil H.265 – Main, Main10 – L4, L4.1
- bildehastighet:
 - Under 1280 x 720: Maks 60 bilder per sekund
 - Over 1280 x 720: Maks 30 bilder per sekund
- VC1 AP L4 støttes ikke.
- GMC 2 eller høyere støttes ikke.

Lyddekoder

- WMA 10 Pro støtter inntil 5.1-kanaler og M2-profil.
- WMA tapsfri lyd støttes ikke.
- Vorbis støtter opptil 2 kanaler.
- Dolby Digital Plus støtter opptil 5,1 kanaler.

Støttede undertekstformater

Ekstern

Navn	Filendelse
MPEG-4 timet tekst	.txt
SAMI	.smi
SubRip	.srt
SubViewer	.sub
Micro DVD	.sub eller .txt
SubStation Alpha	.ssa
Advanced SubStation Alpha	.ass
Powerdivx	.psb

Intern

Navn	Beholder	Format
Xsub	AVI	Bildeformat
SubStation Alpha	MKV	Tekstformat
Advanced SubStation Alpha	MKV	Tekstformat
SubRip	MKV	Tekstformat
MPEG-4 timet tekst	MP4	Tekstformat

Mer informasjon om funksjonen **Slå av lydbeskrivelse/undertekster** finnes i **e-Manual**.

Støttede fotoformater

Filendelse	Type	Oppløsning
*.jpg / *.jpeg	JPEG	15360 x 8640
*.bmp	BMP	4096 x 4096
*.mpo	MPO	15360 x 8640

- Filen av MPO-type støtter ikke funksjonene Zoom, Roter og Lysbildeeffekt.

Støttede musikkformater

Filendelse	Type	Kodek	Merknad
*.mp3	MPEG	MPEG1 Audio Layer 3	
*.m4a / *.mpa / *.aac	MPEG4	AAC	
*.flac	FLAC	FLAC	Støtter opptil 2 kanaler.
*.ogg	OGG	Vorbis	Støtter opptil 2 kanaler.
*.wma	WMA	WMA	WMA 10 Pro støtter inntil 5.1-kanaler og M2-profil. WMA tapsfri lyd støttes ikke.)
*.wav	wav	wav	
*.mid / *.midi	midi	midi	type 0 og type 1

Full tilgjengelig oppløsning

Optimal oppløsning er 5-serien: 1920 x 1080 @ 60Hz.

Se spesifikasjonsside for full tilgjengelig oppløsning.

Modus	Oppløsning	Horisontal frekvens (kHz)	Vertikal frekvens (Hz)	Klokkefrekvens for piksler (MHz)	Synk.polaritet (H/V)	1920 x 1080
IBM	720 x 400	31,469	70,087	28,322	-/+	✓
MAC	640 x 480	35,000	66,667	30,240	-/-	✓
	832 x 624	49,726	74,551	57,284	-/-	✓
	1152 x 870	68,681	75,062	100,000	-/-	✓
VESA DMT	640 x 480	31,469	59,940	25,175	-/-	✓
	640 x 480	37,861	72,809	31,500	-/-	✓
	640 x 480	37,500	75,000	31,500	-/-	✓
	800 x 600	37,879	60,317	40,000	+/+	✓
	800 x 600	48,077	72,188	50,000	+/+	✓
	800 x 600	46,875	75,000	49,500	+/+	✓
	1024 x 768	48,363	60,004	65,000	-/-	✓
	1024 x 768	56,476	70,069	75,000	-/-	✓
	1024 x 768	60,023	75,029	78,750	+/+	✓
	1152 x 864	67,500	75,000	108,000	+/+	✓
	1280 x 720	45,000	60,000	74,250	+/+	✓
	1280 x 800	49,702	59,810	83,500	-/+	✓
	1280 x 1024	63,981	60,020	108,000	+/+	✓
	1280 x 1024	79,976	75,025	135,000	+/+	✓
	1366 x 768	47,712	59,790	85,500	+/+	✓
	1440 x 900	55,935	59,887	106,500	-/+	✓
	1600 x 900RB	60,000	60,000	108,000	+/+	✓
	1680 x 1050	65,290	59,954	146,250	-/+	✓
1920 x 1080	67,500	60,000	148,500	+/+	✓	

- Linjesprangmodus støttes ikke.
- Det kan hende at systemet ikke fungerer normalt hvis du velger et videoformat som ikke er standard.

Lisenser



For DTS patents, see <http://patents.dts.com>. Manufactured under license from DTS, Inc.

DTS, the Symbol, DTS in combination with the Symbol, DTS Premium Sound|5.1, DTS Digital Surround, DTS Express, and DTS Neo2:5 are registered trademarks or trademarks of DTS, Inc. in the United States and/or other countries.

© DTS, Inc. All Rights Reserved.



This DivX Certified® device can play DivX® HD video files (including .avi, .divx). Download free software at www.divx.com to create, play and stream digital videos. To play purchased DivX movies, first register your device at vod.divx.com. Find your registration code in the DivX VOD section of your device setup menu.

This DivX Certified® device can play DivX® HD video (including .avi, .divx). DivX®, DivX Certified® and associated logos are trademarks of DivX, LLC and are used under license.

Covered by one or more of the following U.S. patents: 7,295,673; 7,460,668; 7,515,710; 8,656,183; 8,731,369; RE45,052.



The terms HDMI and HDMI High-Definition Multimedia Interface, and the HDMI Logo are trademarks or registered trademarks of HDMI Licensing LLC in the United States and other countries.



Manufactured under license from Dolby Laboratories. Dolby, Dolby Audio, Pro Logic, and the double-D symbol are trademarks of Dolby Laboratories.



DETTE PRODUKTET SELGES MED EN BEGRENSET LISENS OG ER BARE AUTORISERT TIL Å BRUKES SAMMEN MED HEVC-INNHOLD SOM OPPFYLLER ALLE DE TRE FØLGENDE KVALIFIKASJONENE: (1) HEVC-INNHOLD SOM BARE ER TIL PERSONLIG BRUK; (2) HEVC-INNHOLD SOM IKKE TILBYS FOR SALG; OG (3) HEVC-INNHOLD SOM ER OPPRETTET AV EIEREN AV PRODUKTET.

DETTE PRODUKTET KAN IKKE BRUKES I FORBINDELSE MED HEVC-KODET INNHOLD SOM ER OPPRETTET AV EN TREDJEPART, SOM BRUKEREN HAR BESTILT ELLER KJØPT AV EN TREDJEPART, MED MINDRE BRUKEREN BLIR GITT RETTIGHETER SEPARAT TIL Å BRUKE PRODUKTET MED SLIKT INNHOLD AV EN LISENSIERT SELGER AV INNHOLDET. DIN BRUK AV DETTE PRODUKTET I FORBINDELSE MED HEVC-KODET INNHOLD BLIR SETT PÅ SOM GODKJENNELSE AV DEN BEGRENSEDE AUTORITETEN TIL BRUK, SOM ANGITT OVER.

Open Source License Notice

Open Source used in this product can be found on the following webpage.
(<http://opensource.samsung.com>) Open Source License Notice is written only English.

Anbefaling – Bare EU



Herved erklærer Samsung Electronics at denne TV-en er i samsvar med kravene og andre relevante bestemmelser i direktiv 1999/5/EF.

Den offisielle samsvarserklæringen finner du ved å gå til <http://www.samsung.com>, gå til Support > Søk produktstøtte og angi modellnavnet.

Dette utstyret må bare brukes innendørs.

Dette utstyret kan brukes i alle EU-land.



Riktig avhending av denne produktet (elektronisk avfall & elektronisk utstyr) **(Gjelder i land med avfallssortering)**

Dette merket på produktet, tilbehøret eller i dokumentasjonen indikerer at produktet og det elektroniske tilbehøret (f.eks. lader, hodetelefon, USB-kabel) ikke skal kastes som vanlig husholdingsavfall når det ikke lenger er i bruk. For å unngå skade på miljøet eller menneskers helse som følge av ukontrollert avfallsdeponering må disse elementene skilles fra andre typer avfall og resirkuleres på en ansvarlig måte som fremmer gjenbruk av materialressurser.

Husholdingsbrukere kontakter forhandleren der produktet ble kjøpt eller de lokale renovasjonsmyndighetene for å få informasjon om miljømessig sikker resirkulering.

Firmabrukere kontakter leverandøren og kontrollerer betingelsene i kjøpskontrakten. Dette produktet og dets elektriske tilbehør må ikke blandes med annet kommersielt avfall.



Kaste batteriene i produktet på riktig måte **(Gjelder i land med avfallssortering)**

Dette merket på batteriet, veiledningen eller emballasjen indikerer at batteriene i dette produktet ikke skal kastes som vanlig husholdningsavfall når de ikke lenger er i bruk. Der det er merket, angir de kjemiske symbolene Hg, Cd eller Pb at batteriet inneholder kvikksølv, kadmium eller bly over referansenivåene i EC-direktiv 2006/66. Hvis batteriene ikke avhendes på riktig måte, kan innholdet skade miljøet eller menneskers helse.

For å beskytte naturressurser og fremme gjenbruk av materialer må du skille batterier fra andre typer avfall og resirkulere dem gjennom det lokale gratissystemet for batteriretur.

For informasjon om Samsungs miljømessige forpliktelser og produktspesifikke regulerte forpliktelser, f.eks. REACH, WEEE, batterier, se http://www.samsung.com/uk/aboutsamsung/samsungelectronics/corporatecitizenship/data_corner.html



ADVARSEL – FOR Å HINDRE SPREDNING AV ILD MÅ DU HOLDE STEARINLYS ELLER ANDRE GJENSTANDER MED ÅPNE FLAMMER BORTE FRA DETTE PRODUKTET TIL ENHVER TID.



Norsk

Ennen tämän käyttöoppaan lukemista

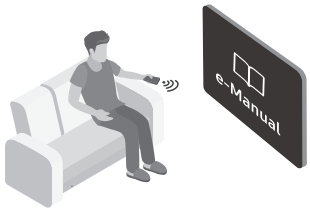





Tämän television mukana toimitetaan tämä käyttöopas sekä televisioon sisäänrakennettu e-Manual-opas. Tarkasta ennen tämän käyttöoppaan lukemista seuraavat seikat:

	Käyttöopas	Lue tämä käyttöopas nähdäksesi tietoja tuoteturvallisuudesta, asennuksesta lisävarusteista, alkuasetuksista ja tuotteen teknisistä tiedoista.
	e-Manual	Lisätietoja tästä televisiosta on tuotteeseen sisäänrakennetussa e-Manual-oppaassa. <ul style="list-style-type: none">e-Manualin avaaminen: MENU  → Tuki → e-Manual → ENTER 

Voit ladata käyttöoppaan sivustolta ja katsoa sen sisältöä tietokoneella tai mobiililaitteella.

Varoitus! Tärkeitä turvallisuusohjeita

Lue turvallisuusohjeet ennen television käyttöä.

HUOMIO			Luokan II laite: Tämä merkki tarkoittaa, että laite ei edellytä maadoitusta.
SÄHKÖISKUN VAARA. ÄLÄ AVAA.			
HUOMIO: ÄLÄ POISTA LAITTEEN SUOJUSTA (ÄLÄKÄ TAKAOSAA), JOTTA VOISIT VÄLTTYÄ SÄHKÖISKUILTA. LAITTEEN SISÄLLÄ EI OLE SELLAISIA OSIA, JOITA KÄYTTÄJÄ VOISI ITSE HUOLTAA. ANNA KAIKKI HUOLTOTOIMET KOULUTETUILE TEKNIKOILLE.			AC-jännite: Tähän symboliin liittyvä nimellijännite on vaihtovirtajännite.
	Tämä merkki tarkoittaa, että laitteen sisällä on suurjännitettä. On vaarallista koskea millään tavoin tämän laitteen sisäosiin.		DC-jännite: Tähän symboliin liittyvä nimellijännite on tasavirtajännite.
	Tämä merkki tarkoittaa, että laitteen mukana on tärkeitä käyttö- ja huolto-ohjeita.		Huomio. Tutustu käyttöohjeisiin: Tämä merkki tarkoittaa, että käyttäjän tulisi tutustua käyttöoppaassa oleviin turvallisuustietoihin.

- Kotelon, pohjan ja takaosan kolot ja aukot on tarkoitettu laitteen kannalta välttämättömään ilmanvaihtoon. Näitä koloja ja aukkoja ei saa missään olosuhteissa peittää eikä tukkia, jotta laite toimisi oikein eikä ylikuumentaisi.
 - Älä asenna laitetta suljettuun tilaan, esimerkiksi kirjahyllyyn tai kaappiin, jollei riittävää ilmanvaihtoa voida taata.
 - Älä asenna laitetta lämpöpatterin tai -vastuksen lähelle tai päälle tai sellaiseen paikkaan, jossa se altistuu suoralle auringonvalolle.
 - Älä aseta laitteen päälle mitään vettä sisältäviä astioita (maljakkoja yms.), sillä tämä voi aiheuttaa tulipalon tai sähköiskun.
- Älä altista laitetta sateelle äläkä pidä sitä veden läheisyydessä (kylpyammeen, pesualtaan, tiskialtaan tai pesukoneen lähellä, kosteassa kellarissa tai uima-altaan tms. tuntumassa). Jos laite kastuu vahingossa, irrota se sähköverkosta ja ota välittömästi yhteyttä valtuutettuun jälleenmyyjään.
- Tämä laite käyttää paristoja tai akkuja. Alueellasi saattaa olla säädöksiä, joissa määrätään akkujen ja paristojen hävittämistä. Pyydä paikallisilta viranomaisilta lisätietoja oikeanlaisesta hävittämisestä tai kierrätyksestä.
- Älä ylikuormita pistorasioita, jatkojohtoja tai verkkolaitteita, sillä tämä saattaa aiheuttaa tulipalon tai sähköiskun.
- Virtajohto tulee asettaa sellaiseen paikkaan, ettei sen yli tarvitse kävellä eivätkä terävät esineet pääse osumaan siihen. Tarkista johdon pistorasian- ja laitteenpuoleiset päät.

- Irrota laitteen johto pistorasiasta ja kytke antenni tai kaapelijärjestelmä pois käytöstä ukkosmyrskyn uhatessa tai silloin, kun laitetta ei valvota tai käytetä pitkään aikaan. Tämä suojaa salaman ja virtapiikkien aiheuttamilta laitevaurioilta.
- Ennen kuin kytket virtajohdon verkkolaitteeseen, varmista, että verkkolaitteen jännite vastaa käyttöalueen sähköverkon jännitettä.
- Älä työnnä mitään metalliesineitä laitteen avoimiin osiin. Tämä saattaa aiheuttaa sähköiskun.
- Älä milloinkaan kosketa laitteen sisäosia, jotta et saisi sähköiskua. Vain ammattitaitoinen asentaja saa avata tämän laitteen.
- Kiinnitä virtajohto pistorasiaan tiiviisti. Kun irrotat virtajohdon pistorasiasta, vedä aina pistokkeesta. Älä milloinkaan vedä suoraan johdosta. Älä kosketa virtajohtoa märillä käsillä.
- Jos laite toimii poikkeavasti (erityisesti, jos siitä kuuluu epätavallisia ääniä tai havaitset outoa hajua), irrota laite välittömästi sähköverkosta ja ota yhteyttä valtuutettuun jälleenmyyjään tai huoltoon.
- Muista irrottaa pistoke pistorasiasta, jos et käytä televisiota tai jos lähdet pois kotoa pitkäksi aikaa (erityisesti silloin, jos asuntoon jää lapsia, vanhuksia tai vammaisia).
 - Laitteeseen kerääntyvä pöly saattaa aiheuttaa sähköiskun, sähkövuodon tai tulipalon tai saada sähköjohdon kipinöimään tai kuumenemaan. Myös laitteen eristys voi vaurioitua.
- Ota yhteyttä valtuutettuun Samsungin huoltoliikkeeseen, jos televisio asennetaan erittäin pölyiseen, kuumaan, kylmään tai kosteaan paikkaan tai tiloihin, joissa on kemikaaleja tai joissa televisiota käytetään ympäri vuorokauden, esim. lentokentälle tai rautatieasemalle. Jos et toimi näin, televisio saattaa vaurioitua pahoin.
- Käytä ainoastaan oikein maadoitettuja pistokkeita ja pistorasioita.
 - Väärä maadoitus voi aiheuttaa sähköiskun tai vaurioittaa laitetta. (Vain luokan I laitteille.)
- Jos haluat sammuttaa laitteen täysin, irrota pistoke pistorasiasta. Varmista, että pistorasia ja pistoke ovat helposti tavoitettavissa, jotta voit tarvittaessa irrottaa pistokkeen nopeasti.
- Säilytä lisävarusteet (akut yms.) turvallisessa paikassa poissa lasten ulottuvilta.
- Älä pudota laitetta äläkä kohdista siihen iskuja. Jos laite vaurioituu, irrota virtajohto ja ota yhteyttä Samsungin huoltoliikkeeseen.
- Irrota pistoke pistorasiasta ennen puhdistamista ja pyyhi laite puhtaaksi pehmeällä, kuivalla liinalla. Älä käytä kemikaaleja, kuten vahaa, bentseeniä, alkoholia, ohenteita, hyönteismyrkkyjä, ilmanraikastimia tai voitelu- ja puhdistusaineita. Tällaiset kemikaalit voivat vaurioittaa laitteen ulkopintoja tai pinnoilla olevat merkinnät saattavat hävitä.
- Älä altista laitetta roiskeille.
- Akkuja ja paristoja ei saa heittää tuleen.
- Älä pura tai ylikuumenna akkuja ja paristoja äläkä aiheuta niissä oikosulkuja.
- Jos vaihdat kaukosäätimen paristot vääränlaisiin paristoihin, säädin saattaa räjähtää. Vaihda akut ja paristot vain samanlaisiin tai vastaavatyypisiin akkuihin ja paristoihin.
- Vähennä tulipalon tai sähköiskun vaaraa: älä altista laitetta sateelle tai kosteudelle.
- Laitetta ei saa altistaa tippuvalle tai roiskuvalle nesteelle eikä nesteen täyttämiä esineitä, kuten maljakoita, saa asettaa laitteen päälle.
- **VAROITUS: VAIN SISÄKÄYTTÖÖN**

* Tämän käyttöoppaan kuvat ja piirrookset ovat vain viitteellisiä ja ne saattavat olla erilaisia kuin varsinainen tuote. Laitteen ulkoasua ja teknisiä tietoja voidaan muuttaa ilman erillistä ilmoitusta.

IVY-alueen kielet (venäjä, ukraina ja kazakki) eivät ole käytettävissä tässä laitteessa, koska laite on tarkoitettu EU-alueen kuluttajille.

Sisällysluettelo

Ennen tämän käyttöoppaan lukemista	2
Varoitus! Tärkeitä turvallisuusohjeita	3
01 Pakkauksen sisältö	
02 Television asentaminen	
Television asentaminen seinälle	8
Television ilmankierron takaaminen	9
Television kiinnittäminen jalustaan	10
Varoitoimenpide: Television kiinnittäminen seinään putoamisen estämiseksi	10
03 Kaukosäädin	
Kaukosäätimen paristojen asentaminen (paristokoko: AAA)	12
04 Käyttöönotto	
Jos haluat asettaa tämän toiminnon uudelleen...	13
Television kaukosäädin-oppaan käyttö	13
05 Tulolähteen Lähde vaihtaminen	
Lähde	14
Miten Nimen muokkaus -toimintoa käytetään?	14
Tiedot	14
06 Yhdistäminen COMMON INTERFACE -korttipaikkaan (television katselukortin korttipaikkaan)	
CI- tai CI+-kortin käyttäminen	15

07	e-Manualin käyttäminen	
	Näyttö	16
	Siirtyminen e-Manualin ja sen ohjeita vastaavien kuvaruutuvalikoiden välillä.	17
	Aiheen etsiminen hakemistosivulta	17
08	Vianmääritys ja huolto	
	Vianmääritys	18
	Teksti-tv-ominaisuus	23
	Tekstitelevision sivut on jaettu kuuteen osaan:	24
	Kensington-varkaudenestolukko	24
	Pysäytettyjä kuvia koskeva varoitus	25
	Television huoltaminen	25
09	Tekniset tiedot ja muita tietoja	
	Tekniset tiedot	26
	Käyttö- ja säilytysympäristö	26
	Virrankulutuksen vähentäminen	26
	Käyttöoikeudet	30

01 Pakkauksen sisältö

Varmista, että television mukana toimitetaan alla mainitut osat. Jos osia puuttuu, ota yhteyttä jälleenmyyjään.

- Kaukosäädin ja paristot (AAA, 2 kpl)
- Käyttöopas
- Takuukortti ja määräysopas (ei saatavissa kaikkialla)
- TV:n virtajohto (maa- ja mallikohtainen)
- Osien väri ja muoto vaihtelevat malleittain.
- Ne johdot, joita ei toimiteta laitteen mukana, voidaan ostaa erikseen.
- Avaa laatikko ja varmista, ettei mikään lisävaruste ole jäänyt piiloon pakkausmateriaalien taakse tai sisälle.

Palvelumaksu saatetaan veloittaa seuraavissa tapauksissa:

- (a) Kutsut asentajan paikalle, vaikka laitteessa ei ole vikaa (eli et ole lukenut käyttöopasta).
- (b) Viet laitteen huoltoon, vaikka siinä ei ole vikaa (eli et ole lukenut käyttöopasta).

Sinulle kerrotaan palvelumaksuista ennen asentajan käyntiä.



Varoitus: Jos kuvaruutua käsitellään väärin ja siihen kohdistuu suoraa painetta, se voi vaurioitua. Suosittelemme nostamaan televisiota pitämällä kiinni sen reunoista kuvan osoittamalla tavalla.



02 Television asentaminen

Television asentaminen seinälle



Jos asennat tämän television seinälle, noudata valmistajan antamia ohjeita täsmällisesti. Jollei televisiota asenneta oikein, se saattaa liukua tai pudota pois paikaltaan, vaurioitua pahoin ja aiheuttaa vakavia vammoja joko lapsille tai aikuisille.

Jos käyttämässäsi mallissa on seinätelinesovittimet, asenna ne alla olevassa kuvassa näytetyllä tavalla ennen seinätelineen asentamista.

- Saat lisätietoja Samsungin seinätelineen mukana toimitetusta asennusoppaasta.

Voit asentaa television seinälle seinätelineen avulla (myydään erikseen).

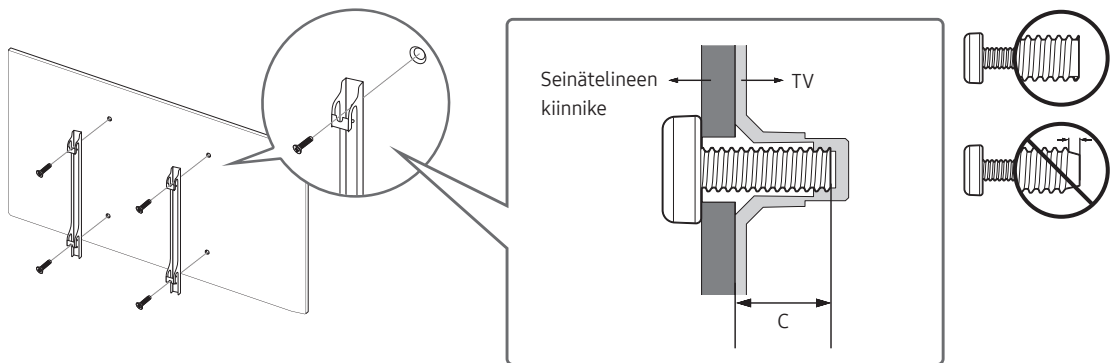

- Samsung Electronics ei vastaa laitevaurioista eikä itsellesi tai muille sattuvista henkilövahingoista, jos asennat seinätelineen itse.
- Asenna seinäteline vankalle seinälle, joka on kohtisuorassa lattiaan nähden. Pyydä lähimmältä jälleenmyyjältä lisätietoja, ennen kuin kiinnität seinätelineen johonkin muuhun materiaaliin kuin kipsilevyyn. Jos televisio asennetaan kattoon tai kaltevalle seinälle, se saattaa pudota ja aiheuttaa vakavia henkilövahinkoja.
- Seinäkiinnikkeiden vakiomitat näytetään seuraavan sivun taulukossa.
- Jos asennat jonkin ulkopuolisen valmistajan seinäkiinnikkeen, tarkista television asentamiseen käytettävien ruuvien pituudet seuraavan sivun taulukon sarakkeesta C.
- Kun asenna seinäkiinnikkeen, suosittelemme, että kiinnität kaikki neljä VESA-ruuvia.
- Jos haluat asentaa seinään seinäkiinnittimen käyttämällä vain kahta yläruuvia, käytä Samsungin seinäkiinnintä, joka tukee tällaista asennusta. (Tällaista seinäkiinnintä ei ehkä voi ostaa kaikilla alueilla.)

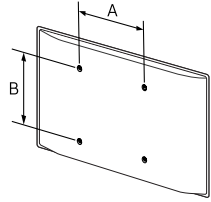
Television koko tuumina	VESA-ruuvien reikien tiedot (A * B) millimetreinä	C (mm)	Vakioruuvi	Määrä	
40 - 49	200 x 200	20 - 21	M8	4	



Älä asenna seinätelinettä, kun televisioon on kytketty virta. Tämä voi aiheuttaa sähköiskun ja henkilövahinkoja.

- Älä käytä vakioruuveja pidempiä ruuveja äläkä sellaisia ruuveja, jotka eivät täytä VESA-ruuvistandardeja. Liian pitkät ruuvit saattavat vaurioittaa television sisäosia.
- Jos asennettavassa seinäkiinnikkeessä ei käytetä VESA-standardin mukaisia ruuveja, kiinnitykseen käytettävien ruuvien pituus riippuu seinäkiinnikkeen teknisistä tiedoista.
- Älä kiristä ruuveja liikaa. Laite saattaa vaurioitua tai pudota ja aiheuttaa henkilövahinkoja. Samsung ei ole vastuussa tämänkaltaisista vahingoista.
- Samsung ei vastaa laitevaurioista tai henkilövahingoista, jos muita kuin VESA-standardien mukaisia tai määritettyjä seinäkiinnikkeitä käytetään tai jos käyttäjä ei noudata laitteen asennusohjeita.
- Älä asenna televisiota yli 15 asteen kallistuskulmaan.
- Television asentamiseen seinälle tarvitaan kaksi henkilöä.

Television ilmankierron takaaminen

Kun asennat television, pidä vähintään 10 cm:n etäisyys television ja muiden kohteiden (seinät, kaapiston reunat jne.) välillä, jotta ilmanvaihto toimisi kunnolla. Puutteellinen ilmanvaihto saattaa aiheuttaa tulipalon tai laitteen sisäisestä kuumenemisesta johtuvan vian.

Kun asennat television, suosittelemme käyttämään vain Samsung Electronicsin toimittamia osia riippumatta siitä, käytätkö asennuksessa jalustaa vai seinätelinettä. Jos käytät muiden valmistajien toimittamia osia, laitteen kanssa voi esiintyä ongelmia tai se saattaa pudota ja aiheuttaa henkilövahinkoja.

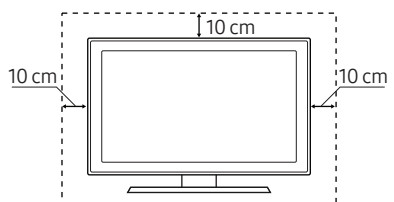
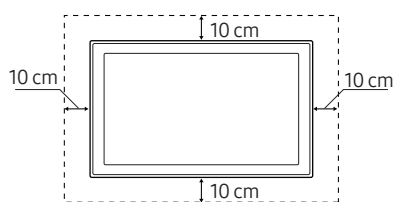
Asentaminen jalustan kanssa	Asentaminen seinätelineen kanssa
	

Television kiinnittäminen jalustaan

Varmista, että kaikki näytetyt lisätarvikkeet ovat käytettävissäsi ja että olet koonnut jalustan sen mukana toimitettujen ohjeiden mukaisesti.

Varoimenpide: Television kiinnittäminen seinään putoamisen estämiseksi



Huomio: Television vetäminen, työntäminen tai siinä kiipeily saattavat aiheuttaa sen putoamisen. Varmista erityisesti, etteivät lapset leiki televisiolla tai kallista sitä. Muutoin televisio voi kaatua ja aiheuttaa vakavia henkilövahinkoja tai kuoleman. Noudata kaikkia television mukana toimitetun turvaoppaan turvallisuusohjeita. Saat lisäturvaa ja lisää vakautta asentamalla putoamisenestolaitteen alla kuvatulla tavalla.



VAROITUS: Älä milloinkaan aseta televisiota epävakaalle alustalle. Televisio saattaa pudota ja aiheuttaa vakavia henkilövahinkoja tai kuoleman. Monilta vammoilta säästyään – erityisesti lasten kohdalla – seuraavien yksinkertaisten varoimenpiteiden avulla:

- Käytä television valmistajan suosittelemia kaappeja tai jalustoja.
- Käytä vain sellaisia huonekaluja, jotka varmasti kestävät television painon.
- Varmista, että televisio on kokonaan huonekalun päällä.
- Älä aseta televisiota korkeiden huonekalujen (esimerkiksi kaappien tai kirjahyllyjen) päälle, jos huonekalua ja televisiota ei ole kiinnitetty oikeanlaiseen tukeen.
- Älä laita television ja huonekalun väliin kankaita tai muita materiaaleja.
- Kerro lapsille, kuinka vaarallista niissä huonekaluissa on kiipeillä, joissa televisio on.

Jos säilytät vanhan televisiosi ja käytät sitä toisessa paikassa, noudata samoja varotoimia vanhan television kanssa.

Television putoamisen estäminen

1. Kiinnitä kiinnike varmasti seinälle käyttämällä oikeita ruuveja. Varmista, että ruuvit ovat lujasti kiinni seinässä.
 - Saatat tarvita seinän tyypistä riippuen lisää kiinnitystarvikkeita, esim. ruuvitulppia.
2. Kiinnitä kiinnike varmasti televisioon käyttämällä oikean kokoisia ruuveja.
 - Tarkista ruuvien tiedot ”Television asentaminen seinälle” -osiossa olevan taulukon vakioruueja käsittelevästä kohdasta.
3. Yhdistä televisioon ja seinään kiinnitettyt kiinnikkeet toisiinsa kestäväällä vajjerilla ja sido vajjeri tiukasti kiinni.
 - Asenna televisio lähelle seinää, jotta se ei kaatuisi taaksepäin.
 - Kiinnitä vajjeri niin, että seinään kiinnitettyt pidikkeet ovat joko samalla tasolla tai alempana kuin television pidikkeet.

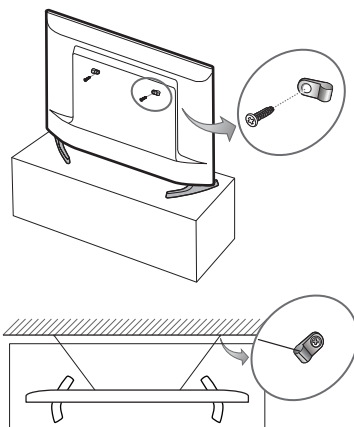

03 Kaukosäädin

- Maa- ja mallikohtainen.

Tutustu kaukosäätimen toimintopainikkeiden sijaintipaikkoihin, esimerkiksi seuraaviin: **SOURCE**, **TTX/MIX**, **PRE-CH**, **CH LIST**, **^ CH v**, **MENU**, **TOOLS**, **INFO**, **RETURN** ja **EXIT**.

- Tämän kaukosäätimen virta-, kanava-, äänenvoimakkuus- ja Enter-painikkeissa on pistekirjoitusta, joten näkövammaiset voivat käyttää sitä.

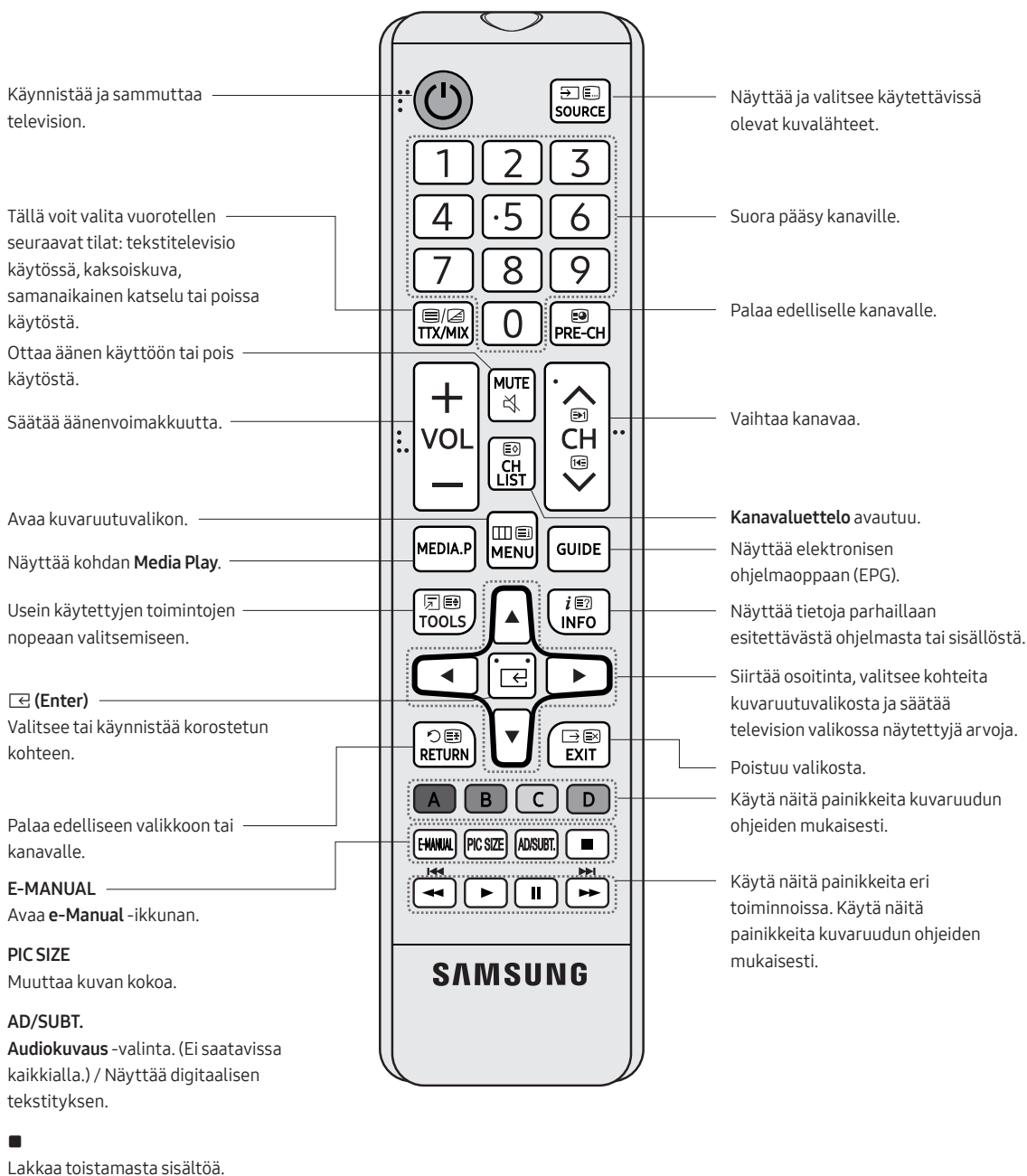

- Painikkeiden todelliset nimet voivat olla erilaisia kuin yllä olevat nimet.

Kaukosäätimen paristojen asentaminen (paristokoko: AAA)

Aseta paristojen navat paristokotelon merkkien mukaisesti.

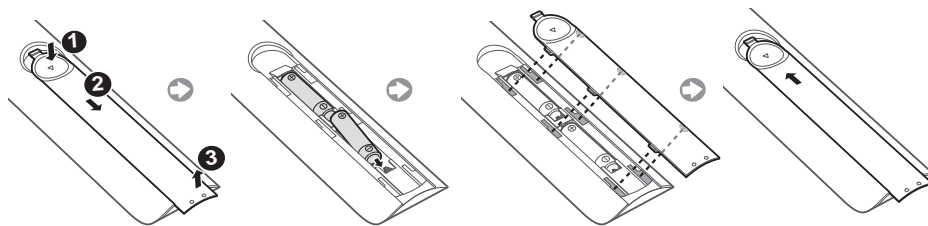

- Käytä kaukosäädintä enintään 7 metrin päässä televisiosta.
- Kirkas valo saattaa häiritä kaukosäätimen toimintaa. Vältä kirkkaiden loistevalaisinten tai neonvalojen käyttöä kaukosäätimen lähellä.
- Laitteen väri ja muoto voivat vaihdella mallin mukaan.

04 Käyttöönotto

Alkuasetusikkuna avautuu, kun televisio käynnistetään ensimmäistä kertaa. Päätä käyttöönotto noudattamalla kuvaruudulla annettuja ohjeita. Tämän voi tehdä myöhemmin manuaalisesti valikosta **MENU** → **Järjestelmä** → **Asetukset**.

- Jos kytket HDMI1-porttiin jonkin laitteen ennen asennuksen aloittamista, kohdan Kanavälähde asetukseksi vaihdetaan automaattisesti digisovitin.
- Jos et halua, että asetuksena on Digiboksi, valitse **Antenni**.

Jos haluat asettaa tämän toiminnon uudelleen...

Valitse **Järjestelmä** → **Asetukset** (käyttöönotto). Syötä nelinumeroinen PIN-koodi. Oletuskoodi on "0-0-0-0". (Ranska: "1-1-1-1".)

Jos haluat muuttaa PIN-koodia, käytä **Vaihda PIN** -toimintoa.

Asetukset **Asetukset (MENU** → **Järjestelmä)** on tehtävä myös kotona, vaikka ne olisi tehty jo myymälässä.

- Jos unohdat PIN-koodin, voit palauttaa sen oletusnumerosarjaksi "0-0-0-0" painamalla kaukosäätimen painikkeita valmiustilassa seuraavassa järjestyksessä: **MUTE** → 8 → 2 → 4 → **POWER** (käytössä)

Television kaukosäädin-oppaan käyttö

Voit käynnistää television sen alareunassa olevalla **Television kaukosäädin** -painikkeella ja käyttää sitten **Ohjausvalikko** -valikkoa. **Ohjausvalikko** tulee esille, kun painetaan television ohjainta television ollessa päällä. Saat lisätietoja toiminnon käytöstä alla olevasta kuvasta.

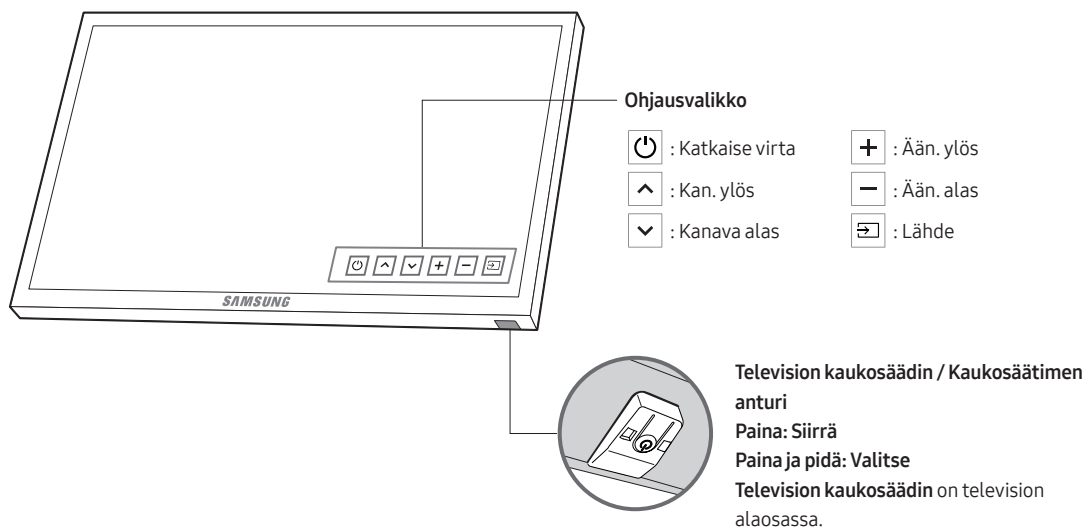

05 Tulolähteen Lähde vaihtaminen

Lähde

Valitse televisio tai jokin siihen kytketty ulkoinen kuvalähde, esim. DVD- tai Blu-ray-laite, kaapeli- tai satelliittivastaanotin (STB).

1. Paina kaukosäätimen **SOURCE**-painiketta.
2. Valitse haluamasi ulkoinen kuvalähde.

Miten Nimen muokkaus -toimintoa käytetään?

Paina kohdassa **Lähde TOOLS**-painiketta, jos haluat asettaa ulkoisille kuvalähteille haluamasi nimet.

- Kun kytket tietokoneen **HDMI IN 2** -porttiin HDMI-kaapelilla, televisio tulee asettaa **PC**-tilaan kohdasta **Nimen muokkaus**.
- Kun kytket tietokoneen **HDMI IN 2** -porttiin HDMI-DVI-kaapelilla, televisio tulee asettaa **DVI PC** -tilaan kohdasta **Nimen muokkaus**.
- Kun kytket AV-laitteita **HDMI IN 2** -porttiin HDMI-DVI-kaapelilla, televisio tulee asettaa **DVI-laitteet** -tilaan kohdasta **Nimen muokkaus**.

Tiedot

Saat lisätietoja televisioon kytketystä ulkoisesta laitteesta.

06 Yhdistäminen COMMON INTERFACE -korttipaikkaan (television katselukortin korttipaikkaan)

- Maa- ja mallikohtainen.
- Sammuta televisio, jos haluat asentaa tai irrottaa CI-kortin.

CI- tai CI+-kortin käyttäminen

Jos haluat katsella maksullisia kanavia, CI- tai CI+-kortti on asetettava sille varattuun paikkaan.

- Jos et aseta CI- tai CI+-korttia korttipaikkaan, joillakin kanavilla näytetään viesti: "Salattu signaali".
- Parikykentätiedot eli puhelinnumero, CI- tai CI+-kortin tunnus, isäntälaitteen tunnus ja muita tietoja ilmestyy näkyviin noin 2–3 minuutin kuluessa. Jos näet virheviestin, ota yhteyttä palveluntarjoajaan.
- Kun kanavatiedot on asetettu, kuvaruudulle ilmestyy viesti: "Päivitys suoritettu". Tämä tarkoittaa, että kanavaluettelo on päivitetty.
- **HUOM.**
 - CI- tai CI+-kortti hankitaan paikalliselta kaapeliyhtiöltä.
 - Kun poistat CI- tai CI+-korttia, vedä se varovasti käsin ulos, sillä se voi vaurioitua, jos se putoaa.
 - Aseta CI- tai CI+-kortti paikoilleen siihen merkityssä suunnassa.
 - COMMON INTERFACE-korttipaikka voi olla eri paikoissa eri malleissa.
 - CI- tai CI+-kortteja ei tueta joissakin maissa ja alueilla. Tarkista tiedot valtuutetulta jälleenmyyjältä.
 - Jos ongelmia esiintyy, ota yhteyttä palveluntarjoajaan.
 - Käytä sellaista CI- tai CI+-korttia, joka tukee käytössä olevia antenniasetuksia. Kuva näkyy vääristyneenä tai sitä ei ole lainkaan.

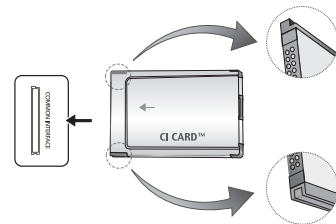

- Näytetty kuva voi olla erilainen eri malleissa.

07 e-Manualin käyttäminen



Saat ohjeita television käyttöön televisiossa olevasta **e-Manual**-oppaasta. Käytä toimintoa painamalla kaukosäätimen **E-MANUAL**-painiketta. Korosta haluamasi luokka siirtämällä kohdistinta ylös-/alas-/oikea-/vasen-painikkeilla, valitse sen jälkeen aihe ja paina lopuksi **ENTER** -painiketta. **e-Manual** näyttää haluamasi sivun.

Käyttö on mahdollista myös valikosta:

MENU → **Tuki** → **e-Manual** → **ENTER**

- Kun haluat palata **e-Manual**-oppaan päävalikkoon, paina kaukosäätimen **E-MANUAL**-painiketta.

Näyttö

Parhailtaan näytettävä video, televisio-ohjelma tms.

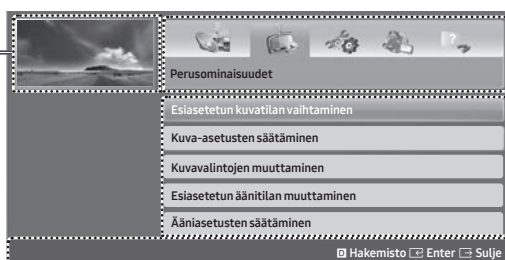

Luokkaluettelo. Valitse haluamasi luokka painamalla ◀- tai ▶-painiketta.

Näyttää alivalikkoluettelon. Siirrä kohdistinta kaukosäätimen nuolipainikkeilla. Valitse haluamasi alivalikko painamalla **ENTER** -painiketta.

Toimintopainikkeet

Hakemisto: Näyttää hakemistoikkunan.

- **Hakemisto** on saatavilla joillakin kielillä.

Enter: Valitse luokka tai alivalikko.

Sulje: Poistu **e-Manual**-ikkunasta.

<Sisällön katselu>

Yritä nyt: Näyttää aiheita vastaavan kuvaruutuvalikon. Palaa **e-Manual**-ikkunaan painamalla **E-MANUAL**-painiketta.

Koti: Siirtyy **e-Manual**-aloitusikkunaan.

Sivu: Siirry edelliselle tai seuraavalle sivulle.

Lähennä: Suurentaa kuvaa.

Suurena kuvaa painamalla **Lähennä** -painiketta. Voit vierittää suurennettua kuvaa käyttämällä ▲- ja ▼-painikkeita. Palauta kuva takaisin normaalikokoonsa painamalla **RETURN**-painiketta.

Siirtyminen e-Manualin ja sen ohjeita vastaavien kuvaruutuvalikoiden välillä.

- Tämä toiminto ei ole käytettävissä kaikissa valikoissa.
- Et voi käyttää **Yritä nyt** -toimintoa, jos valikko ei ole aktiivinen.

Tapa 1	Tapa 2
<ol style="list-style-type: none">1. Jos haluat käyttää jotakin e-Manual-oppaan aiheita vastaavaa valikkoa, valitse Yritä nyt painamalla punaista painiketta.2. Palaa e-Manual-ikkunaan painamalla E-MANUAL-painiketta.	<ol style="list-style-type: none">1. Paina ENTER -painiketta, kun aihe on esillä. "Haluatko suorittaa tämän?" tulee näkyviin. Valitse ensin Kyllä ja paina sen jälkeen ENTER -painiketta. Kuvaruutuvalikko ilmestyy näkyviin.2. Palaa e-Manual-ikkunaan painamalla E-MANUAL-painiketta.

Aiheen etsiminen hakemistosivulta

- Tätä toimintoa ei tueta kaikilla kielillä.
1. Jos haluat löytää jonkin hakusanan, valitse **Hakemisto** sinisellä painikkeella.
 2. Valitse haluamasi merkkijärjestys painamalla ◀- tai ▶-painiketta.
 3. Valitse ▲- tai ▼-painikkeella hakusana, jonka haluat näyttää, ja paina sen jälkeen **ENTER** -painiketta.
 4. Näet hakusanaa vastaavan **e-Manual**-ohjesivun.
 - Sulje **Hakemisto**-ikkuna painamalla **RETURN**-painiketta.

08 Vianmääritys ja huolto

Vianmääritys

Jos television käytön aikana esiintyy ongelmia, kokeile ensin tässä luettelossa annettuja ratkaisuja. Jos mikään näistä vianmääritysvinkeistä ei auta, käy osoitteessa www.samsung.com ja napsauta tukivalikkoa tai soita Samsungin asiakaspalveluun.

Kuvanlaatu

- Tee ensimmäisenä **Kuvatesti**, jolla varmistat, että televisio näyttää testikuvan oikein. (Siirry kohtaan **MENU - Tuki - Itsediagnoosi - Kuvatesti**.) Jos testikuva näkyy oikein, kuvan huono laatu voi johtua kuvalähteestä tai signaalista.

Television kuva ei näytä yhtä hyvältä kuin myymälässä.

- Jos sinulla on analoginen kaapelisovitin, hanki digisovitin. Käytä HDMI- tai komponenttikaapeleita, jos haluat teräväpiirtokuvanlaadun.
- Kaapeli- tai satelliittiverkon käyttäjä: Kokeile kanavavalikoimasta löytyviä digitaalisia lähetyksiasemia.
- Antennikytkentä: Käytä ensin automaattista viritystä ja kokeile sen jälkeen HD-lähetyksiasemia.
- Monet HD-kanavat on skaalattu SD-ohjelmasisällöstä (vakiopiirto).
- Aseta kaapeli- tai digisovittimen kuvan lähtötarkkuudeksi 1080i tai 720p.
- Varmista, että katselet televisiota kuvan koon ja asetusten mukaiselta suositellulta vähimmäisetäisyydeltä.

Kuva on vääristynyt: makrolohkoja, pieniä lohkoja, pisteitä, pikseloitumisvirhe.

- Videotiedostojen pakkaaminen saattaa aiheuttaa kuvan vääristymistä erityisesti nopealiikkeisissä kuvissa, esim. urheiluohjelmissa ja toimintaelokuvissa.
- Signaalin alhainen taso tai huono laatu voivat aiheuttaa vääristymiä kuvassa. Tämä ongelma ei ole television aiheuttama.
- Jos käytät matkapuhelinta liian lähellä televisiota (lähempänä kuin noin metrin etäisyydellä), se saattaa aiheuttaa kohinaa analogisessa tai digitaalisessa televisiokuvassa.

Värit ovat vääränlaiset tai niitä ei ole lainkaan.

- Jos käytät komponenttiliitäntää, varmista, että johdot on kytketty oikeisiin liittimiin. Väärät tai löysät liitännät voivat aiheuttaa väriongelmiä tai saada kuvaruudun näkymään tyhjänä.

Huono väri tai kirkkaus.

- Säädä **Kuva**-asetuksia television valikosta. (Siirry kohtaan **Kuvatila / Väri / Kirkkaus / Terävyys**.)
- Säädä **Energiansäästö**-asetusta television valikosta. (Siirry kohtaan **MENU - Järjestelmä - Ekoratkaisu - Energiansäästö**.)
- Palauta kaikki kuva-asetukset oletusarvoihin. (Siirry kohtaan **MENU - Kuva - Palauta kuva**.)

Kuvan reunassa on pisteviiva.

- Jos kuvakooksi on asetettu **Mukautettu ruutu**, vaihda kovakooksi **16:9**.
- Muuta kaapeli- tai satelliittivastaanottimen resoluutiota.

Kuva on mustavalkoinen.

- Jos käytät AV-komposiittituloa, yhdistä (keltainen) kuvakaapeli television komponenttitulon 1 vihreään liitimeen.

Kuva pysähtyy tai vääristyy kanavaa vaihdettaessa tai kuvassa esiintyy viiveitä.

- Jos käytössä on kaapelivastaanotin, nollaa sen asetukset. Irrota virtajohto pistorasiasta, kiinnitä se uudelleen ja odota kaapelivastaanottimen käynnistymistä. Tämä saattaa kestää 20 minuuttia.
- Aseta kaapelisovittimen kuvan tarkkuudeksi 1080i tai 720p.

Äänenlaatu

- Tee ensimmäisenä **Äänitesti**, jolla varmistat, että television ääni toimii kunnolla. (Siirry kohtaan **MENU - Tuki - Itsediagnoosi - Äänitesti**.)
- Jos ääni toimii oikein, ääniongelma saattaa johtua äänen lähteestä tai signaalista.

Ääntä ei kuulu tai se on suurimmallakin äänenvoimakkuudella liian hiljainen.

- Tarkista televisioon kytketyn laitteen (kaapelisovitin/satelliittisovitin, DVD, Blu-ray jne.) äänenvoimakkuus.

Kuva on hyvä, mutta ääni puuttuu.

- Aseta **Valitse kaiutin** tilaan **TV-kaiutin** äänivalikossa.
- Jos käytät ulkoista laitetta, varmista, että siitä tulevat äänijohdot on kytketty television oikeisiin äänen tuloliittimiin.
- Jos käytät ulkoista laitetta, tarkista sen äänilähtöasetukset (saatat esimerkiksi joutua muuttamaan kaapelivastaanottimen ääniasetukseksi HDMI:n, jos sovitin on kytketty televisioon HDMI-kaapelilla).
- Jos käytössä on DVI-HDMI-kaapeli, sinun täytyy käyttää erillistä äänikaapelia.
- Käynnistä kytketty laite uudelleen kiinnittämällä laitteen virtajohto uudelleen.

Kaiuttimista kuuluu outoa ääntä.

- Tarkista kaapelien liitännät. Varmista, että kuvakaapelia ei ole kytketty äänituloliitäntään.
- Jos käytössä on antenni- tai kaapeliverkko, tarkista signaalin voimakkuus. Signaalin alhainen taso voi aiheuttaa äänen säröilyä.

Ei pysäytettyä eikä liikkuvaa kuvaa

Television virta ei kytkeydy päälle.

- Varmista, että virtajohto on kunnolla kiinni pistorasiassa ja televisiossa.
- Varmista, että pistorasia toimii.
- Tarkista television **POWER**-painiketta painamalla, että kaukosäätimessä ei ole vikaa. Jos televisio käynnistyy, katso jäljempänä olevaa kohtaa "Kaukosäädin ei toimi".

Televisio sammuu automaattisesti.

- Varmista, että **Uniajastin** on asetettu tilaan **Pois Aika**-valikossa.
- Jos televisio on kytketty tietokoneeseen, tarkista tietokoneen virrankäyttöasetukset.
- Varmista, että virtajohto on kunnolla kiinni pistorasiassa ja televisiossa.
- **Ei sign., v.tila** sammuttaa television, jos televisio ei ole vastaanottanut signaalia tietyn ajan kuluessa. **Aut. sammutus** sammuttaa television, jos televisiota ei ole käytetty neljään tuntiin.

Laitteessa ei näy pysäytettyä eikä liikkuvaa kuvaa.

- Tarkista johtojen kytkennät (irrota ja kytke kaikki television ja ulkoisten laitteiden johdot uudelleen).
- Aseta ulkoisten laitteiden (kaapeli- tai digisovitin, DVD, Blu-ray jne.) kuvalähtöliitännät vastaamaan television tuloliitäntöjä. Jos esimerkiksi ulkoisen laitteen lähtöliitäntänä on HDMI, se täytyy kytkeä television HDMI-tuloliitäntään.
- Varmista, että kytketyt laitteet ovat päällä.
- Valitse televisiosta oikea lähde painamalla television kaukosäätimen **SOURCE**-painiketta.
- Käynnistä kytketty laite uudelleen kiinnittämällä laitteen virtajohto uudelleen.

Antenniliitäntä (antenni/kaapeli) (kaapeli: maa- ja mallikohtainen)

Televisio ei vastaanota kaikkia kanavia.

- Varmista, että antenninjohto on kiinnitetty oikein.
- Lisää saatavilla olevia kanavia kanavaluetteloön **Asetukset** (käyttöönotto) -toiminnon avulla. Siirry kohtaan **MENU - Järjestelmä - Asetukset** (käyttöönotto) ja odota, että kaikki saatavilla olevat kanavat tallennetaan.
- Varmista, että antenni on oikealla paikalla ja oikeassa asennossa.

Kuva on vääristynyt: makrolohkoja, pieniä lohkoja, pisteitä, pikseloitumisvirhe.

- Videotiedostojen pakkaaminen saattaa aiheuttaa kuvan vääristymistä erityisesti nopealiikkeisissä kuvissa, esim. urheiluohjelmissä ja toimintaelokuvissa.
- Huono signaali saattaa aiheuttaa kuvan vääristymistä. Tämä ongelma ei ole television aiheuttama.

Muuta

Kuva ei näy koko kuvaruudun kokoisena.

- HD-kanavilla kuvan molemmilla reunoilla näkyy mustat palkit katsottaessa skaalattua vakiopiirtosisältöä (4:3).
- Ylä- ja alareunassa näytetään mustat palkit, kun katsot elokuvia, joissa on erilainen kuvasuhde kuin televisiossa.
- Säädä kuvakoon asetukset ulkoisessa laitteessa tai televisiossa niin, että kuva täyttää kuvaruudun.

Kaukosäädin ei toimi.

- Vaihda kaukosäätimen paristot ja aseta ne niin, että niiden napaisuudet (+/-) ovat oikein.
- Puhdista kaukosäätimen anturin lasi.
- Suuntaa kaukosäädin 1,5–1,8 metrin etäisyydeltä suoraan televisioon.

Kaapeli- tai digisovittimen kaukosäädin ei käynnistä tai sammuta televisiota eikä säädä äänenvoimakkuutta.

- Ohjelmoi kaapeli- tai digisovittimen kaukosäädin niin, että sillä voi hallita televisiota. Tarkista SAMSUNGin television koodi kaapeli- tai digisovittimen käyttöoppaasta.

Esiin ilmestyy viesti ”Tilaa ei tueta”.

- Tarkista television tukemat resoluutiot ja säädä ulkoisen laitteen resoluutio niiden mukaisesti.

Televisio tuoksuu muoville.

- Tuoksu on normaalia ja haihtuu ajan myötä.

Televisio Signaalitiedot ei ole käytettävissä Itsediagnoosi -testivalikossa.

- Tämä toiminto on käytettävissä vain antenni-, RF- ja koaksiaaliliitännäisten digitaalisten kanavien kanssa.

Televisio on kallellaan oikealle tai vasemmalle puolelle.

- Irrota television jalusta ja asenna se uudelleen.

Jalustan asentaminen on hankalaa.

- Varmista, että televisio on asetettu tasaiselle alustalle. Jos et saa ruuveja irti televisiosta, käytä magneettista ruuvimeisseliä.

Lähetys-valikko näkyy harmaana (ei käytössä).

- **Lähetys**-valikko on käytettävissä vain, kun lähteeksi on valittu televisio.

Asetukset katoavat 5 minuutin jälkeen tai aina, kun televisio sammutetaan.

- Jos televisio on **Myymälädemo**-tilassa, sen äänen ja kuvan oletusasetukset palautetaan 5 minuutin välein. Jos haluat vaihtaa **Myymälädemo**-tilasta **Kotikäyttö**-tilaan, valitse **SOURCE**-painikkeella **TV**-tila ja siirry kohtaan **MENU - Tuki - Käyttötila**.

Ääni tai kuva katkeilee.

- Tarkista johtojen kytkennät ja kytke ne uudelleen.
- Ääni tai kuva voi katkeilla, jos käytät liian jäykkiä tai paksuja johtoja. Varmista, että johdot ovat riittävän joustavia pitkäaikaiseen käyttöön. Jos olet asentanut laitteen seinälle, suosittelimme, että käytät sellaisia kaapeleita, joiden liittimet ovat 90 asteen kulmassa.

Kuvaruudun kehikon reunoilla voi läheltä katsottuna näkyä pieniä hiukkasia.

- Tämä on osa laitteen rakennetta eikä kyseessä ole valmistusvirhe.

PIP-valikko ei ole käytettävissä.

- **PIP**-toiminto on käytettävissä vain, kun kuvan lähteenä on HDMI tai komponentti.

Sammutit television 45 minuuttia sitten ja nyt se käynnistyi uudelleen.

- Tämä on normaalia. Televisio käyttää OTA-toimintoa (Over The Air) päivittäessään katselun aikana ladattua laiteohjelmistoa.

Kuva- tai ääniongelmia esiintyy ajoittain.

- Tarkista ja vaihda signaali/kuvalähde.

Joidenkin huonekalujen päällysteet ja jalustan kumiset pehmusteet saattavat reagoida toisiinsa.

- Voit estää tämän käyttämällä huopapehmusteita niillä television pinnoilla, jotka ovat suoraan kosketuksissa kyseisen huonekalun kanssa.

Esiin ilmestyy viesti ”Tätä tiedostoa ei ehkä voi toistaa oikein”.

- Näin voi käydä, jos sisällön bittinopeus on suuri. Tavallisesti sisällön voi toistaa, mutta toistossa saattaa esiintyä häiriöitä.

Voit pitää television parhaassa mahdollisessa toimintakunnossa päivittämällä laiteohjelmiston viimeisimpään versioon (www.samsung.com → tuki) USB:llä.

Tämä TFT LED -paneeli koostuu alipikseleistä, joiden tuottaminen edellyttää pitkälle kehitettyä tekniikkaa.

Kuvaruudussa saattaa kuitenkin näkyä muutamia kirkkaita tai tummia pikseleitä. Kyseiset pikselit eivät vaikuta laitteen suorituskykyyn.

Jotkin tässä oppaassa esitellyt toiminnot ja kuvat koskevat vain tiettyjä laitemalleja.

Teksti-tv-ominaisuus

Teksti-tv-sisältösivulta löytyy palvelun käyttöön liittyviä ohjeita. Kanavan vastaanoton on oltava häiriötöntä, jotta **Teksti-tv**-tiedot näkyisivät oikein. Muutoin tietoja saattaa puuttua tai jotkin sivut eivät näy kuvaruudulla.

- Voit vaihtaa tekstitelevisiion sivua painamalla kaukosäätimen numeropainikkeita.

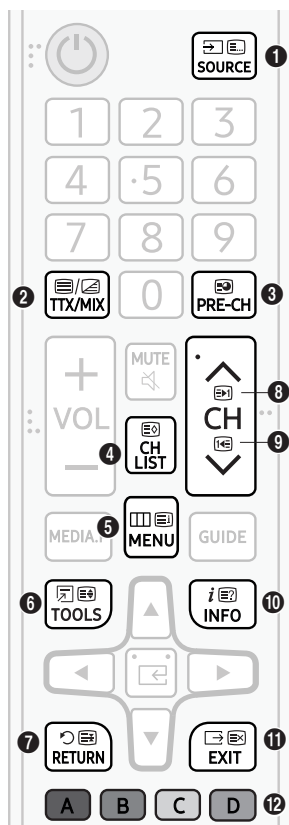

- 1 (tila): Valitsee **Teksti-tv**-tilan (LIST/FLOF). Jos tätä painiketta painetaan LIST-tilassa, se vaihtaa tilan luettelon tallennustilaan. Luettelon tallennustilassa voit tallentaa **Teksti-tv**-sivun luetteloon 8-painikkeella (tallenna).
- 2 (koko ruutu / jaettu ruutu / päällekkäinen / pois): Ottaa **Teksti-tv**-tilan käyttöön senhetkiselällä kanavalla. Paina painiketta kaksi kertaa, jos haluat katsella **Teksti-tv**-tilaa ja televisiolähetystä samanaikaisesti. Poistu tekstitelevisiosta painamalla painiketta vielä kerran.
- 3 (alasivu): Näyttää saatavilla olevat alasisivut.
- 4 (tallenna): Tallentaa **Teksti-tv**-sivut.
- 5 (hakemisto): Näyttää hakemistosivun (sisältösivun) milloin tahansa **Teksti-tv**-katselun aikana.
- 6 (koko): Näyttää teksti-TV:n tekstin kaksi kertaa suurempana näytön yläosassa. Paina painiketta uudelleen, kun haluat siirtyä näytön alaosaan. Paina painiketta vielä kerran, kun haluat palata normaalinäyttöön.
- 7 (pito): Pitää nykyisen sivun näkyvissä, jos sitä muutoin seuraisivat automaattisesti vaihtuvat lisäsivut. Peru painamalla samaa painiketta uudelleen.
- 8 (sivu ylös): Näyttää seuraavan **Teksti-tv**-sivun.
- 9 (sivu alas): Näyttää edellisen **Teksti-tv**-sivun.
- 10 (näytä): Näyttää piilotetun tekstin (esimerkiksi tietokilpailujen vastaukset). Paina tätä painiketta uudelleen, kun haluat palata normaalinäyttöön.
- 11 (peruuta): Pienentää teksti-TV:n näytön ja näyttää sen käynnissä olevan televisiolähetysten päällä.
- 12 Väripainikkeet (punainen, vihreä, keltainen, sininen): Jos televisioyhtiö käyttää FASTEXT-järjestelmää, teksti-TV:n sivujen eri aiheet on merkitty väreillä. Voit valita aiheita painamalla väripainikkeita. Paina haluamaasi aihetta vastaavaa väriä. Uusi, värein merkitty sivu ilmestyy näkyviin. Eri kohteita voi valita samalla tavoin. Voit siirtyä edelliselle tai seuraavalle sivulle painamalla vastaavaa väripainiketta.

Tekstitelevision sivut on jaettu kuuteen osaan:

Osa	Sisällysluettelo
A	Valittu sivunumero.
B	Lähetysaseman tunnus.
C	Nykyisen sivun numero tai hakutiedot.
D	Päivämäärä ja kellonaika.
E	Teksti.
F	Tilatiedot. FASTEXT-tiedot.

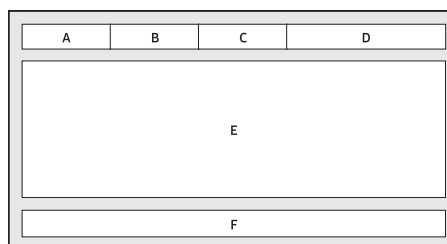

Kensington-varkaudenestolukko

Samsung ei toimita Kensington-lukkoa laitteen mukana. Kensington-lukko on laite, jolla televisio voidaan lukita kiinni julkisilla paikoilla. Eri valmistajien lukituslaitteet saattavat poiketa kuvassa esitetystä lukosta. Tarkista oikeaoppinen käyttötapa Kensington-lukon mukana toimitetuista ohjeista.

- Paikallista television takaosasta "K"-kuvake. "K"-kuvakkeen vierestä löydät Kensington-lukkopaikan.
- Sen paikka ja väri voivat vaihdella malleittain.

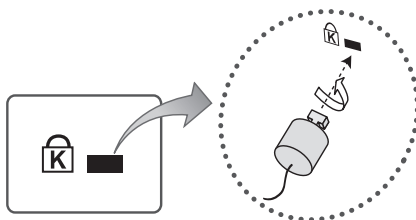

<Valinnainen>

Lukitse laite seuraavien ohjeiden mukaisesti:

1. Kierrä Kensington-lukon vaijeri suuren, paikallaan pysyvän esineen, esim. pöydän tai tuolin ympärille.
2. Liu'uta Kensington-lukon vaijerin pää lukkoineen vaijerin silmukkapään läpi.
3. Aseta lukituslaite laitteessa olevaan Kensington-kiinnikkeeseen.
4. Lukitse lukko.
 - Nämä ovat vain yleisohjeita. Saat tarkemmat ohjeet lukituslaitteen mukana toimitetusta käyttöoppaasta.
 - Lukituslaite on ostettava erikseen.

Pysäytettyjä kuvia koskeva varoitus

Vältä pysäytettyjen kuvien (esim. jpeg-kuvatiedostojen) tai niiden osien (televisiokanavien logojen, ruudun alalaidassa näkyvien uutis- tai osakekurssitietojen yms.) tai panoraama- tai 4:3-kuvamuotoja käyttävien ohjelmien näyttämistä kuvaruudulla. Pysäytettyjen kuvien jatkuva näyttäminen voi saada kuvan palamaan kuvaruutuun, ja tämä vaikuttaa haitallisesti kuvanlaatuun. Voit välttää tältä noudattamalla seuraavia suosituksia:

- Vältä saman televisiokanavan näyttämistä pitkän aikaa.
- Näytä aina kuvat koko ruudun kokoisina. Etsi paras mahdollinen asetus television kuvakokovalikosta.
- Voit ehkäistä jälkikuvien esiintymistä vähentämällä kuvan kirkkautta ja kontrastia.
- Hyödynnä kaikki ne television ominaisuudet, jotka on tarkoitettu jäännöskuvien ja kuvan palamisen estämiseen. Saat lisätietoja e-Manualista.

Televisiion huoltaminen

- Jos television kuvaruudussa on ollut tarra, siitä saattaa jäädä pieniä jälkiä sen irrottamisen jälkeen. Pyyhi jäljet pois ennen television käyttöä.
- Television ulkopinta ja kuvaruutu voivat naarmuuntua puhdistamisen aikana. Pyyhi ulkopinta ja kuvaruutu varovasti pehmeällä liinalla, jotta ne eivät naarmuuntuisi.
- Älä suihkuta vettä tai muita nesteitä suoraan televisioon. Jos laitteen sisälle pääsee mitä tahansa nestettä, seurauksena voi olla laitevika, tulipalo tai sähköisku.
- Jos haluat puhdistaa näytön, sammuta televisio ja pyyhi paneelissa olevat tahrat ja sormenjäljet varovasti pois mikrokuituliinalla. Puhdista television runko tai paneeli ainoastaan pieneen määrään vettä kostutetulla mikrokuituliinalla. Poista sitten kosteus kuivalla liinalla. Älä kohdista paneelin pintaan voimaa puhdistuessaasi sitä, koska se voisi vahingoittaa paneelia. Älä koskaan käytä syttyviä nesteitä (bentseeniä, ohenteita yms.) tai puhdistusainetta. Vaikeiden tahrojen kanssa ruiskuta pieni määrä näytönpuhdistusainetta mikrokuituliinalle ja pyyhi sitten tahrat pois liinalla.

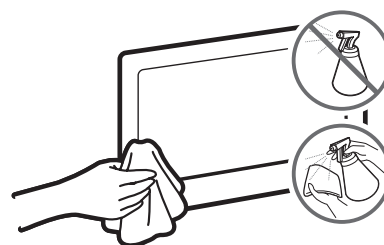

09 Tekniset tiedot ja muita tietoja

Tekniset tiedot

Mallin nimi	UE40M5005 / UE40M5075	UE49M5005 / UE49M5075
Näytön erottelutarkkuus	1920 x 1080	1920 x 1080
Kuvaruudun koko (kulmasta kulmaan)	40 tuumaa (100 cm)	49 tuumaa (123 cm)
Ääni (lähtö)	20 W	20 W
Käännettävä jalusta (vasen/ oikea)	0°	0°
Mitat (L x K x S)		
Runko	922,7 x 531,0 x 72,6 mm	1118,8 x 650,0 x 74,2 mm
Jalustan kanssa	922,7 x 552,5 x 170,3 mm	1118,8 x 669,9 x 187,5 mm
Paino		
Ilman jalustaa	7,0 kg	10,3 kg
Jalustan kanssa	7,2 kg	10,6 kg

Käyttö- ja säilytysympäristö

Käyttölämpötila	10–40 °C (50–104 °F)
Käyttötilan ilmankosteus	10–80 %, tiivistymätön
Säilytyslämpötila	-20–45 °C (-4–113 °F)
Säilytystilan ilmankosteus	5–95 %, tiivistymätön

- Laitteen ulkoasua ja teknisiä tietoja voidaan muuttaa ilman ennakoilmoitusta.
- Saat lisätietoja virtalähteestä ja virrankulutuksesta laitteeseen kiinnitetystä tarrasta.
- Tyypillinen virrankulutus on mitattu IEC 62087 -standardin mukaisesti.

Virrankulutuksen vähentäminen

Kun sammutat television, se siirtyy valmiustilaan. Valmiustilassa se kuluttaa edelleen jonkin verran virtaa. Jos haluat vähentää virrankulutusta, irrota virtajohto pistorasiasta, kun televisiota ei käytetä pitkään aikaan.

Tuetut videomuodot

Tiedostotyyppi	Tallennusmuoto	Videokoodekki	Resoluutio	Kuvanopeus (fps)	Bittinopeus (Mbps)	Äänikoodekki
*.avi	AVI MKV ASF MP4 3GP VRO MP4 3GP VRO VOB PS TS	Divx 3.11 / 4 / 5 / 6	1920 x 1080	6 ~ 30	30	Dolby Digital LPCM ADPCM (IMA, MS) AAC HE-AAC WMA Dolby Digital Plus MPEG (MP3) DTS (Core) G.711 (A-Law, μ -Law)
*.mkv		MPEG4 SP/ASP				
*.asf		H.264 BP/MP/HP				
*.wmv		HEVC (H.265 - Main, Main10 - L4, L4.1)	640 x 480		8	
*.mp4		Motion JPEG				
*.3gp		Windows Media Video v9	1920 x 1080		30	
*.vro		MPEG2				
*.mpg		MPEG1				
*.mpeg						
*.ts						
*.tp						
*.trp						
*.mov						
*.flv						
*.vob						
*.svi						
*.divx						

Muita rajoituksia

- Video ei toistu tai toistuu virheellisenä, jos sisällössä tai tallennusmuodossa on virheitä.
- Ääni tai kuva ei ehkä toimi, jos sisällön vakiobittinopeus tai -kuvanopeus on suurempi kuin taulukossa mainittu fps-kuvanopeus.
- Jos indeksitaulukossa on virhe, haku- eli siirtymistoimintoa ei tueta.
- Jotkin USB-laitteet tai digikamerat eivät saata olla yhteensopivia soittimen kanssa.
- Valikko voidaan näyttää myöhään, jos video on yli 10 Mbps (bittinopeus).
- HEVC-koodekki on käytettävissä vain MKV-/MP4-/TS-tallennusmuodoissa.

Videodekooderi

- Tuetaan: H.264, tasolle 4.1 asti (ei tueta: FMO/ASO/RS).
- Tukee enintään: H.265 - Main, Main10 - L4, L4.1
- kuvataajuus:
 - Alle 1280 x 720: Enint. 60 kuvakehystä
 - Yli 1280 x 720: Enint. 30 kuvakehystä
- Ei tueta: VC1 AP L4.
- Ei tueta: GMC 2 ja uudemmat.

Äänidekooderi

- WMA 10 Pro tukee enintään 5.1-äänijärjestelmää ja M2-profiilia.
- Häviötöntä WMA-ääntä ei tueta.
- Vorbis tukee enintään kahta kanavaa.
- Dolby Digital Plus tukee enintään 5.1-kanavaista ääntä.

Tuetut tekstitysmuodot

Ulkoinen

Nimi	Tiedostotyyppi
MPEG-4 timed text	.txt
SAMI	.smi
SubRip	.srt
SubViewer	.sub
Micro DVD	.sub tai .txt
SubStation Alpha	.ssa
Advanced SubStation Alpha	.ass
Powerdivx	.psb

Sisäinen

Nimi	Tallennusmuoto	Muoto
Xsub	AVI	Kuvamuoto
SubStation Alpha	MKV	Tekstimuoto
Advanced SubStation Alpha	MKV	Tekstimuoto
SubRip	MKV	Tekstimuoto
MPEG-4 Timed text	MP4	Tekstimuoto

Tietoja **Audiokuvaus/tekstitys** -toiminnosta on **e-Manual**-oppaassa.

Tuetut kuvatiedostotyypit

Tiedostotyyppi	Tyyppi	Resoluutio
*.jpg / *.jpeg	JPEG	15360 x 8640
*.bmp	BMP	4096 x 4096
*.mpo	MPO	15360 x 8640

- MPO-tyyppiset tiedostot eivät tue Lähennä-, Käännä- ja Kuvaesitystehoste -toimintoja.

Tuetut musiikkitiedostotyypit

Tiedostotyyppi	Tyyppi	Koodekki	Huomaus
*.mp3	MPEG	MPEG1 Audio Layer 3	
*.m4a / *.mpa / *.aac	MPEG4	AAC	
*.flac	FLAC	FLAC	Tukee korkeintaan kahta kanavaa.
*.ogg	OGG	Vorbis	Tukee korkeintaan kahta kanavaa.
*.wma	WMA	WMA	WMA 10 Pro tukee enintään 5.1-äänijärjestelmää ja M2-profiilia. (Häviötöntä WMA-ääntä ei tueta.)
*.wav	wav	wav	
*.mid / *.midi	midi	midi	tyyppi 0 ja tyyppi 1

Käytettävissä oleva tarkkuus

Ihanteellinen tarkkuus: 5 Series: 1920 × 1080, 60Hz.

Katso teknisistä tiedoista kaikki käytettävissä olevat tarkkuudet.

Tila	Resoluutio	Vaakataajuus (kHz)	Pystytaajuus (Hz)	Pikselikellotaajuus (MHz)	Tahdistuksen polaarisuus (H/V)	1920 x 1080
IBM	720 x 400	31,469	70,087	28,322	-/+	✓
MAC	640 x 480	35,000	66,667	30,240	-/-	✓
	832 x 624	49,726	74,551	57,284	-/-	✓
	1152 x 870	68,681	75,062	100,000	-/-	✓
VESA DMT	640 x 480	31,469	59,940	25,175	-/-	✓
	640 x 480	37,861	72,809	31,500	-/-	✓
	640 x 480	37,500	75,000	31,500	-/-	✓
	800 x 600	37,879	60,317	40,000	+/+	✓
	800 x 600	48,077	72,188	50,000	+/+	✓
	800 x 600	46,875	75,000	49,500	+/+	✓
	1024 x 768	48,363	60,004	65,000	-/-	✓
	1024 x 768	56,476	70,069	75,000	-/-	✓
	1024 x 768	60,023	75,029	78,750	+/+	✓
	1152 x 864	67,500	75,000	108,000	+/+	✓
	1280 x 720	45,000	60,000	74,250	+/+	✓
	1280 x 800	49,702	59,810	83,500	-/+	✓
	1280 x 1024	63,981	60,020	108,000	+/+	✓
	1280 x 1024	79,976	75,025	135,000	+/+	✓
	1366 x 768	47,712	59,790	85,500	+/+	✓
	1440 x 900	55,935	59,887	106,500	-/+	✓
	1600 x 900RB	60,000	60,000	108,000	+/+	✓
	1680 x 1050	65,290	59,954	146,250	-/+	✓
1920 x 1080	67,500	60,000	148,500	+/+	✓	

- Lomitustilaa ei tueta.
- Televisio ei välttämättä toimi oikein, jos kuvamuodoksi valitaan jokin tavallisesta poikkeava muoto.

Käyttöoikeudet



For DTS patents, see <http://patents.dts.com>. Manufactured under license from DTS, Inc.

DTS, the Symbol, DTS in combination with the Symbol, DTS Premium Sound|5.1, DTS Digital Surround, DTS Express, and DTS Neo2:5 are registered trademarks or trademarks of DTS, Inc. in the United States and/or other countries.

© DTS, Inc. All Rights Reserved.



This DivX Certified® device can play DivX® HD video files (including .avi, .divx). Download free software at www.divx.com to create, play and stream digital videos. To play purchased DivX movies, first register your device at vod.divx.com. Find your registration code in the DivX VOD section of your device setup menu.

This DivX Certified® device can play DivX® HD video (including .avi, .divx). DivX®, DivX Certified® and associated logos are trademarks of DivX, LLC and are used under license.

Covered by one or more of the following U.S. patents: 7,295,673; 7,460,668; 7,515,710; 8,656,183; 8,731,369; RE45,052.



The terms HDMI and HDMI High-Definition Multimedia Interface, and the HDMI Logo are trademarks or registered trademarks of HDMI Licensing LLC in the United States and other countries.



Manufactured under license from Dolby Laboratories. Dolby, Dolby Audio, Pro Logic, and the double-D symbol are trademarks of Dolby Laboratories.



TÄMÄ TUOTE MYYDÄÄN RAJOITETULLA LISENSILLÄ JA SEN KÄYTTÖ ON SALLITTUA VAIN YHDESSÄ SEURAAVAT KOLME EDELLYTYSTÄ TÄYTTÄVÄN HEVC-SISÄLLÖN KANSSA: (1) VAIN HENKILÖKÄYTTÖÖN TARKOITETTU HEVC-SISÄLTÖ; (2) HEVC-SISÄLTÖ, JOKA EI OLE MYYNNISSÄ; JA (3) TUOTTEEN OMISTAJAN LUOMA HEVC-SISÄLTÖ. TÄTÄ TUOTETTA EI VOIDA KÄYTTÄÄ YHDESSÄ KOLMANNEN OSAPUOLEN LUOMAN HEVC-KOODATUN SISÄLLÖN KANSSA, JONKA KÄYTTÄJÄ ON TILANNUT TAI OSTANUT KOLMANNELTA OSAPUOLELTA, ELLEI SISÄLLÖN LISENTOITU MYYJÄ OLE ERIKSEEN MYÖNTÄNYT KÄYTTÄJÄLLE OIKEUKSIA KÄYTTÄÄ TUOTETTA TÄLLÄISEN SISÄLLÖN KANSSA.

JOS KÄYTÄT TÄTÄ TUOTETTA YHDESSÄ HEVC-KOODATUN SISÄLLÖN KANSSA, TÄMÄN KATSOTAAN TARKOITAVAN, ETTÄ HYVÄKSYT EDELLÄ MAINITUT RAJOITETUT KÄYTTÖOIKEUDET.

Open Source License Notice

Open Source used in this product can be found on the following webpage.

(<http://opensource.samsung.com>) Open Source License Notice is written only English.

Suositus – vain EU:ssa



Samsung Electronics vakuuttaa, että tämä televisio täyttää direktiivin 1999/5/EY keskeiset vaatimukset ja määräykset.

Virallinen vaatimustenmukaisuusvakuutus löytyy osoitteesta <http://www.samsung.com>. Kirjoita laitteen mallin nimi kohtaan Tuki > Etsi tuotetukea.

Tätä laitetta saa käyttää vain sisätiloissa.

Tätä laitetta saa käyttää kaikissa EU-maissa.



Laitteen asianmukainen hävittäminen (WEEE) (Koskee maita, joissa on erillinen kierrätysjärjestelmä.)

Tämä joko laitteessa, sen lisävarusteissa tai käyttöoppaassa oleva merkintä osoittaa, että laitetta ja sen sähköisiä lisävarusteita (esim. laturi, kuulokkeet ja USB-kaapeli) ei saa hävittää yhdessä muiden kotitalousjätteiden kanssa. Kun tällainen laite tulee elinkaarensa loppuun, älä hävitä sitä yhdessä muiden jätteiden kanssa, vaan toimita se oikeaoppisesti kierrätettäväksi. Näin estät mahdolliset ympäristö- ja terveyshaitat ja edistät samalla materiaalien kierrätystä.

Kotitalousasiakkaat saavat tarvittaessa tarkempia kierrätysohjeita jälleenmyyjältä tai paikallisesta jätehuollosta.

Yrityskäyttäjien taas tulee ottaa yhteyttä tavarantoimittajaan ja tarkistaa hankintasopimuksen ehdot.

Tätä laitetta ja sen sähköisiä lisävarusteita ei saa hävittää yhdessä muiden yritysjetten kanssa.



Laitteen akkujen ja paristojen oikea hävittämistapa (Koskee maita, joissa on erillinen kierrätysjärjestelmä.)

Jos akussa tai paristossa, käyttöoppaassa tai pakkauksessa on tämä merkki, se tarkoittaa, että akkuja ja paristoja ei saa hävittää kotitalousjätteen joukossa, kun ne tulevat elinkaarensa päähän. Kemiallinen symboli Hg, Cd tai Pb ilmaisee, että paristo sisältää elohopeaa, kadmiumia tai lyijyä yli EU:n direktiivin 2006/66 viiterajojen. Jos paristoja ei hävitetä oikein, nämä aineet voivat olla haitallisia ihmisten terveydelle tai ympäristölle.

Luonnonvarojen suojelemiseksi ja materiaalien uudelleen käytön edistämiseksi erottele akut tai paristot muusta jätteestä ja toimita ne maksuttomaan paikalliseen keräyspisteeseen.

Lisätietoja Samsungin ympäristösitoumuksista ja tuotekohtaisista säännösvelvoitteista, kuten REACH, WEEE ja akut on osoitteessa http://www.samsung.com/uk/aboutsamsung/samsungelectronics/corporatecitizenship/data_corner.html

VAROITUS: VÄLTÄ TULIPALON VAARA PITÄMÄLLÄ LAITE AINA ETÄÄLLÄ KYNTTILÖISTÄ JA AVOTULESTA.



SAMSUNG



BN68-08544E-01

Contact SAMSUNG WORLD WIDE

If you have any questions or comments relating to Samsung products, please contact the SAMSUNG customer care centre.

Country	Customer Care Centre ☎	Web Site
AUSTRIA	0800-SAMSUNG (0800-7267864) [Only for Dealers] 0810-112233	www.samsung.com/at/support
BELGIUM	02-201-24-18	www.samsung.com/be/support (Dutch) www.samsung.com/be_fr/support (French)
BOSNIA	055 233 999	www.samsung.com/support
BULGARIA	*3000 Цена в мрежата 0800 111 31, Безплатна телефонна линия	www.samsung.com/bg/support
CROATIA	072 726 786	www.samsung.com/hr/support
CZECH	800 - SAMSUNG (800-726786) Samsung Electronics Czech and Slovak, s.r.o. V Parku 2323/14, 148 00 - Praha 4	www.samsung.com/cz/support
DENMARK	70 70 19 70	www.samsung.com/dk/support
FINLAND	030-6227 515	www.samsung.com/fi/support
FRANCE	01 48 63 00 00	www.samsung.com/fr/support
GERMANY	0180 6 SAMSUNG bzw. 0180 6 7267864* (*0,20 €/Anruf aus dem dt. Festnetz, aus dem Mobilfunk max. 0,60 €/Anruf)	www.samsung.com/de/support
CYPRUS	8009 4000 only from landline, toll free	
GREECE	80111-SAMSUNG (80111 726 7864) only from land line (+30) 210 6897691 from mobile and land line	www.samsung.com/gr/support
HUNGARY	0680SAMSUNG (0680-726-786) 0680PREMIUM (0680-773-648)	www.samsung.com/hu/support
ITALIA	800-SAMSUNG (800.7267864)	www.samsung.com/it/support
LUXEMBURG	261 03 710	www.samsung.com/be_fr/support
MONTENEGRO	020 405 888	www.samsung.com/support
SLOVENIA	080 697 267 (brezplačna številka)	www.samsung.com/si/support
NETHERLANDS	088 90 90 100	www.samsung.com/nl/support
NORWAY	815 56480	www.samsung.com/no/support
POLAND	801-172-678* lub +48 22 607-93-33* * (koszt połączenia według taryfy operatora)	www.samsung.com/pl/support
PORTUGAL	808 20 7267	www.samsung.com/pt/support
ROMANIA	*8000 (apel in retea) 08008-726-78-64 (08008-SAMSUNG) Apel GRATUIT	www.samsung.com/ro/support
SERBIA	011 321 6899	www.samsung.com/rs/support
SLOVAKIA	0800 - SAMSUNG (0800-726 786)	www.samsung.com/sk/support
SPAIN	34902172678	www.samsung.com/es/support
SWEDEN	0771 726 7864 (0771-SAMSUNG)	www.samsung.com/se/support
SWITZERLAND	0800 726 78 64 (0800-SAMSUNG)	www.samsung.com/ch/support (German) www.samsung.com/ch_fr/support (French)
UK	0330 SAMSUNG (7267864)	www.samsung.com/uk/support
EIRE	0818 717100	www.samsung.com/ie/support
LITHUANIA	8-800-77777	www.samsung.com/lt/support
LATVIA	8000-7267	www.samsung.com/lv/support
ESTONIA	800-7267	www.samsung.com/ee/support
TURKEY	444 77 11	www.samsung.com/tr/support

© 2017 Samsung Electronics Co., Ltd. All rights reserved.